

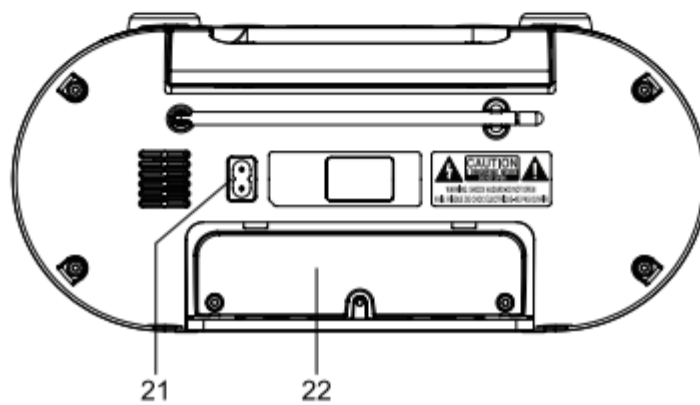

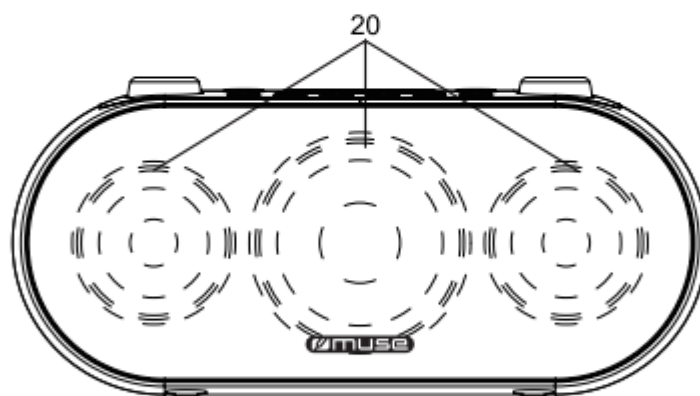

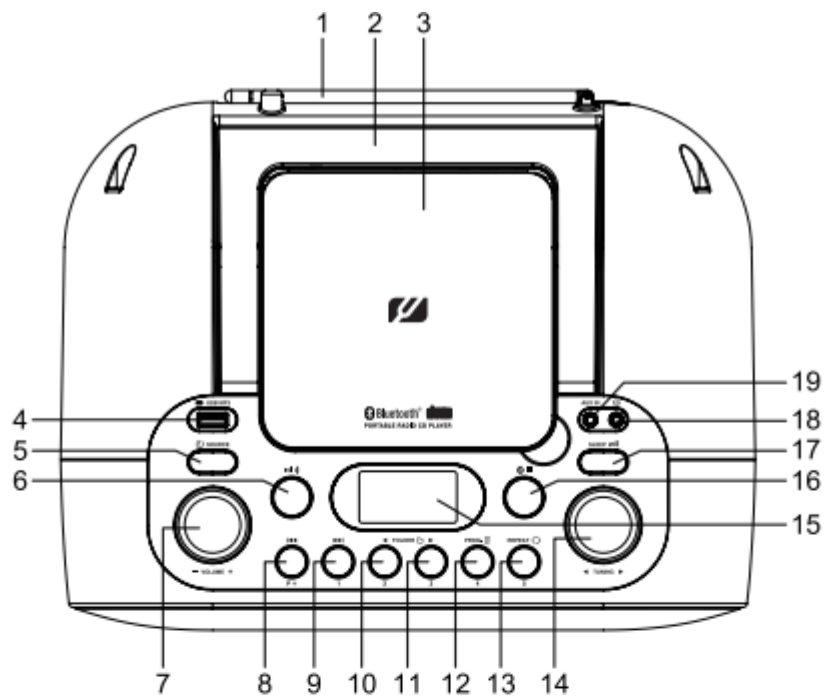













**M-35BT****ΡΑΔΙΟΦΩΝΟ CD-PLAYER M-35 BT MUSE ΜΠΑΤΑΡΙΑΣ/ΡΕΥΜΑΤΟΣ ΨΗΦΙΑΚΟ****ΟΔΗΓΙΕΣ ΧΡΗΣΕΩΣ**

**Παρακαλούμε διαβάστε προσεκτικά όλες τις οδηγίες πριν την χρήση της συσκευής και φυλάξτε τις για πιθανή μελλοντική χρήση.**

# ΠΙΝΑΚΑΣ ΕΛΕΓΧΟΥ & ΜΕΡΗ ΣΥΣΚΕΥΗΣ



## ΘΕΣΗ ΚΑΙ ΠΕΡΙΓΡΑΦΗ ΚΟΥΜΠΙΩΝ ΕΛΕΓΧΟΥ

1. Τηλεσκοπική κεραία FM
2. Χειρολαβή μεταφοράς
3. Θήκη CD
4.  Θύρα USB για αναπαραγωγή MP3
5.  **SOURCE**: Ενεργοποίηση/απενεργοποίηση συσκευής - επιλογή λειτουργίας Aux, FM, CD, USB ή Bluetooth
6.  : Αναπαραγωγή/Παύση - αποσύνδεση συζευγμένης συσκευής Bluetooth  
- αυτόματη αποθήκευση ραδιοφωνικών σταθμών
7. - **VOLUME +**: Αύξηση / μείωση έντασης ήχου
8.  **P+**: Παράλειψη/Αναζήτηση - ανάκληση αποθηκευμένων σταθμών
9.  **1**: Παράλειψη/Αναζήτηση - κουμπί γρήγορης προεπιλογής 1
10.  **FOLDER**  **2**: Φάκελος κάτω - κουμπί γρήγορης προεπιλογής 2
11.  **FOLDER**  **3**: Φάκελος πάνω - κουμπί γρήγορης προεπιλογής 3
12. **PROG.**  **4**: Προγραμματισμός σειράς αναπαραγωγής - κουμπί γρήγορης προεπιλογής 4
13. **REPEAT**  **5**: Επανάληψη & τυχαία αναπαραγωγή - κουμπί γρήγορης προεπιλογής 5
14.  **TUNING** : Περιστροφικός διακόπτης συντονισμού
15. Οθόνη LCD
16.  : Προεπιλεγμένοι ραδιοφωνικοί σταθμοί - διακοπή αναπαραγωγής
17. **SLEEP** : Λειτουργία ύπνου (αυτόματη απενεργοποίηση με ραδιόφωνο)
18.  Υποδοχή ακουστικών
19. Είσοδος AUX (3,5 mm)
20. Ηχεία
21. Υποδοχή τροφοδοσίας AC
22. Θήκη μπαταριών

## ΠΑΡΟΧΗ ΡΕΥΜΑΤΟΣ

Η συσκευή λειτουργεί με AC 230V 50Hz ή με 6 μπαταρίες 1,5V τύπου R14 / UM-2 / "C" (δεν περιλαμβάνονται).

### Λειτουργία AC

Συνδέστε το αποσπώμενο καλώδιο τροφοδοσίας AC (περιλαμβάνεται) στην υποδοχή AC στο πίσω μέρος της συσκευής.

Στη συνέχεια, συνδέστε το καλώδιο σε μια κατάλληλη πρίζα ρεύματος.

### Λειτουργία DC

Τοποθετήστε τις μπαταρίες στη θήκη τους. Χρησιμοποιείτε μόνο τον τύπο και το μέγεθος μπαταριών που υποδεικνύονται.

Τηρείτε την πολικότητα που αναγράφεται στη θήκη. Η λανθασμένη πολικότητα μπορεί να προκαλέσει ζημιά στη συσκευή.

- Μην επιχειρήσετε να επαναφορτίσετε τις μπαταρίες· υπάρχει κίνδυνος φωτιάς ή έκρηξης.
- Οι μπαταρίες πρέπει να αντικαθίστανται όταν: η ένταση του ήχου μειώνεται ή ο ήχος παραμορφώνεται κατά τη λειτουργία.
- Για να αποφευχθεί διαρροή, αφαιρέστε τις μπαταρίες εάν η συσκευή δεν πρόκειται να χρησιμοποιηθεί για μεγάλο χρονικό διάστημα.
- Όταν η ισχύς των μπαταριών είναι χαμηλή, το σύμβολο " " αναβοσβήνει στην οθόνη.

**ΠΡΟΣΟΧΗ:** Κίνδυνος έκρηξης εάν οι μπαταρίες αντικατασταθούν λανθασμένα. Να αντικαθίστανται μόνο με ίδιου ή ισοδύναμου τύπου.

### Σημείωση:

- Για να λειτουργεί η συσκευή με μπαταρίες, το καλώδιο AC πρέπει να αποσυνδεθεί τόσο από τη συσκευή όσο και από την πρίζα.
- Όταν η συσκευή είναι συνδεδεμένη στο ηλεκτρικό δίκτυο, η τροφοδοσία μεταβαίνει αυτόματα σε AC.
- Για εξοικονόμηση ενέργειας, όταν η αναπαραγωγή έχει ολοκληρωθεί ή δεν

υπάρχει αναπαραγωγή, η συσκευή απενεργοποιείται αυτόματα μετά από 15 λεπτά.

## **ΕΝΕΡΓΟΠΟΙΗΣΗ/ΑΠΕΝΕΡΓΟΠΟΙΗΣΗ ΣΥΣΚΕΥΗΣ (ON/OFF)**

Πατήστε και κρατήστε πατημένο το κουμπί  SOURCE για να ενεργοποιήσετε την συσκευή.

Πατήστε και κρατήστε πατημένο το κουμπί  SOURCE για να απενεργοποιήσετε την συσκευή.

## **ΕΠΙΛΟΓΗ ΛΕΙΤΟΥΡΓΙΑΣ**

Όταν η συσκευή είναι ενεργοποιημένη (ON), πατήστε επανειλημμένα το κουμπί  SOURCE για να επιλέξετε τη λειτουργία FM.

Το σύμβολο  εμφανίζεται στην οθόνη.

### **Χειροκίνητη αναζήτηση**

1. Επιλέξτε τον ραδιοφωνικό σταθμό με τον περιστροφικό διακόπτη  TUNING
2. Ρυθμίστε την ένταση στο επιθυμητό επίπεδο.

### **Αυτόματη αναζήτηση**

Περιστρέψτε γρήγορα τον διακόπτη  και η αυτόματη αναζήτηση θα εντοπίσει σταθμούς με ισχυρό σήμα.





Ένας σταθμός με ασθενές σήμα μπορεί να ρυθμιστεί περιστρέφοντας αργά τον διακόπτη .

**Σημείωση:** Κατά τη διάρκεια της αναζήτησης, η ένταση του ήχου τίθεται αυτόματα σε σίγαση.

Για βελτίωση της λήψης ραδιοφωνικού σήματος, εκτείνετε την τηλεσκοπική κεραία.

### **Προεπιλεγμένοι σταθμοί**

Η συσκευή μπορεί να αποθηκεύσει 20 σταθμούς FM.

1. Επιλέξτε έναν σταθμό με τον διακόπτη .
2. Πατήστε μία φορά το κουμπί  M. Το "P01" αναβοσβήνει στην οθόνη για λίγα δευτερόλεπτα.
3. Πατήστε επανειλημμένα το  P+ ή περιστρέψτε τον διακόπτη TUNING για να επιλέξετε αριθμό μνήμης.
4. Πατήστε ξανά το  M για να αποθηκεύσετε τον σταθμό στη συγκεκριμένη θέση μνήμης.
5. Επαναλάβετε τα βήματα 1-4 για την αποθήκευση και άλλων σταθμών.

**Σημείωση:**

- Η συσκευή διαθέτει 5 κουμπιά γρήγορης προεπιλογής. Επιλέξτε έναν σταθμό και στη συνέχεια πατήστε παρατεταμένα το 1 / 2 / 3 / 4 / 5 για να τον αποθηκεύσετε αντίστοιχα στο κανάλι προεπιλογής 1 / 2 / 3 / 4 / 5.
- Όταν αποθηκεύετε έναν σταθμό σε θέση μνήμης που είναι ήδη κατειλημμένη, ο προηγούμενος σταθμός διαγράφεται αυτόματα.

### **Αυτόματη προεπιλογή**

Πατήστε και κρατήστε πατημένο το κουμπί  P+ για να ξεκινήσει ο αυτόματος προγραμματισμός προεπιλεγμένων σταθμών.

Οι ραδιοφωνικές συχνότητες θα σαρωθούν και οι σταθμοί θα αποθηκευτούν αυτόματα.

Όταν αποθηκευτούν όλοι οι διαθέσιμοι σταθμοί ή γεμίσουν όλες οι θέσεις μνήμης, η λειτουργία αυτόματης προεπιλογής θα σταματήσει.



**Σημείωση:** Κατά τη διάρκεια της αναζήτησης, η ένταση του ήχου τίθεται αυτόματα σε σίγαση.

### **Ακρόαση προεπιλεγμένων ραδιοφωνικών σταθμών**

Πατήστε επανειλημμένα το  P+ για να επιλέξετε έναν προεπιλεγμένο σταθμό.

**Σημείωση:** Για να ανακαλέσετε τους σταθμούς στις προεπιλογές 1 / 2 / 3 / 4 / 5, απλώς πατήστε τα αντίστοιχα κουμπιά 1 / 2 / 3 / 4 / 5.

## ΑΝΑΠΑΡΑΓΩΓΗ CD

1. Όταν η συσκευή είναι ενεργοποιημένη, πατήστε επανειλημμένα το κουμπί  SOURCE για να επιλέξετε τη λειτουργία CD. Το σύμβολο  εμφανίζεται στην οθόνη.
2. Ανοίξτε το καπάκι του CD.
3. Τοποθετήστε τον δίσκο με την ετικέτα προς τα επάνω και κλείστε το καπάκι του CD.
4. Μετά από λίγα δευτερόλεπτα, ο συνολικός αριθμός των κομματιών θα εμφανιστεί στην οθόνη.
5. Η συσκευή ξεκινά αυτόματα την αναπαραγωγή.

### Σημείωση:

- Εάν ο δίσκος που έχει τοποθετηθεί είναι MP3, θα εμφανιστεί στην οθόνη η ένδειξη "MP3".
- Εάν ο δίσκος είναι βρώμικος, κατεστραμμένος, μη αναγνώσιμος ή τοποθετημένος ανάποδα, εμφανίζεται η ένδειξη "No Cd".
- Σε αυτή την περίπτωση, καθαρίστε τον δίσκο, τοποθετήστε τον σωστά ή δοκιμάστε άλλον δίσκο.



### Αναπαραγωγή/Παύση



Για προσωρινή διακοπή της αναπαραγωγής, πατήστε το κουμπί . Για συνέχιση της αναπαραγωγής, πατήστε ξανά το ίδιο κουμπί.

### Διακοπή αναπαραγωγής

Εάν πατηθεί το κουμπί  κατά τη διάρκεια της αναπαραγωγής, η αναπαραγωγή του δίσκου σταματά.



### Παράλειψη και αναζήτηση

Μπορείτε να μεταβείτε στο επιθυμητό κομμάτι πατώντας τα κουμπιά  / P+ ή  / 1 .

Κατά την αναπαραγωγή CD, πατήστε και κρατήστε πατημένα τα κουμπιά  / P+ ή  / 1 για γρήγορη αναζήτηση προς τα εμπρός ή προς τα πίσω.

Η κανονική αναπαραγωγή συνεχίζεται μόλις αφήσετε το κουμπί.

### Επανάληψη και τυχαία αναπαραγωγή

Πατήστε επανειλημμένα το κουμπί  REPEAT  / 5 για να επιλέξετε μία από τις παρακάτω λειτουργίες:



Επανάληψη κομματιού, Επανάληψη όλων, Τυχαία αναπαραγωγή και Επανάληψη φακέλου (μόνο για MP3 ή USB).

Για επανάληψη του τρέχοντος κομματιού, εμφανίζεται στην οθόνη το .

Για επανάληψη όλων των κομματιών, εμφανίζεται το .

Για τυχαία αναπαραγωγή, εμφανίζεται το .







Για επανάληψη φακέλου, εμφανίζεται το  (μόνο MP3).

Για ακύρωση της λειτουργίας επανάληψης, πατήστε επανειλημμένα το κουμπί  REPEAT  / 5 έως ότου εξαφανιστεί η ένδειξη από την οθόνη.

### Σημειώσεις:



- Στη λειτουργία CD, οι λειτουργίες επανάληψης και τυχαίας αναπαραγωγής ακυρώνονται αυτόματα όταν ανοίξει το καπάκι του CD και/ή όταν απενεργοποιηθεί η συσκευή.
- Στη λειτουργία USB, οι λειτουργίες επανάληψης και τυχαίας αναπαραγωγής ακυρώνονται αυτόματα όταν απενεργοποιηθεί η συσκευή.

### Προγραμματισμός Αναπαραγωγής

1. Σε κατάσταση διακοπής, πατήστε το κουμπί  PROG.  / 4. Στην οθόνη εμφανίζεται το "P01".
2. Πατήστε  / P+ ή  / 1 για να επιλέξετε το επιθυμητό κομμάτι και πατήστε  PROG.  / 4 για επιβεβαίωση. Η ένδειξη προγραμματισμού αναβοσβήνει κατά τη διάρκεια της διαδικασίας.
3. Επαναλάβετε τα παραπάνω βήματα για να προγραμματίσετε έως 20 κομμάτια για CD και έως 99 κομμάτια για MP3.
4. Πατήστε το κουμπί  για να ξεκινήσει η προγραμματισμένη αναπαραγωγή. Η ένδειξη προγράμματος θα ανάψει και θα παραμείνει αναμμένη.

5. Για ακύρωση της προγραμματισμένης αναπαραγωγής, πατήστε το κουμπί  δύο φορές. Η ένδειξη προγράμματος " " θα σβήσει.



### **Επιλογή φακέλου (Μόνο για MP3)**

Πατήστε τα κουμπί  /2 ή  /3 για να επιλέξετε τον επιθυμητό φάκελο από τον τρέχοντα δίσκο (ή τη συσκευή USB).

Εάν αντιμετωπίσετε πρόβλημα στην αναπαραγωγή CD, δοκιμάστε έναν από τους παρακάτω τρόπους:

1. Απενεργοποιήστε τη συσκευή. Αποσυνδέστε το καλώδιο τροφοδοσίας AC από την πρίζα και συνδέστε το ξανά.
2. Καθαρίστε τον δίσκο CD.

### **ΑΝΑΠΑΡΑΓΩΓΗ USB**



1. Συνδέστε μια συσκευή USB στη θύρα USB της συσκευής.
2. Όταν η συσκευή είναι ενεργοποιημένη, πατήστε επανειλημμένα το κουμπί  SOURCE για να επιλέξετε τη λειτουργία USB. Το σύμβολο "  " εμφανίζεται στην οθόνη.
3. Μετά από λίγα δευτερόλεπτα, εμφανίζεται στην οθόνη ο συνολικός αριθμός φακέλων και κομματιών και η αναπαραγωγή ξεκινά αυτόματα.

#### Σημειώσεις:

- Ο συνολικός αριθμός αρχείων MP3 στη συσκευή USB δεν πρέπει να υπερβαίνει τα 999.
- Η συσκευή USB δεν πρέπει να περιέχει περισσότερους από 99 φακέλους.
- Ο χρόνος ανάγνωσης μπορεί να διαρκέσει μερικά δευτερόλεπτα ή περισσότερο, ανάλογα με τον αριθμό των αρχείων MP3 και των φακέλων στη συσκευή USB.
- Μην τοποθετείτε τίποτα άλλο εκτός από συσκευή USB στη θύρα της συσκευής. Άλλα αντικείμενα μπορεί να προκαλέσουν ζημιά στον μηχανισμό USB.
- Η θύρα USB δεν πρέπει να συνδέεται απευθείας σε υπολογιστή, καθώς ενδέχεται να προκληθεί ζημιά στη συσκευή.
- Υπάρχουν πολλές συσκευές USB στην αγορά. Δεν μπορούμε να εγγυηθούμε τη συμβατότητα με όλα τα διαφορετικά μοντέλα. Εάν η συσκευή σας δεν υποστηρίζεται, δοκιμάστε μια άλλη συσκευή USB.

### **ΛΕΙΤΟΥΡΓΙΑ BLUETOOTH**

#### **Σύζευξη συσκευής Bluetooth**

1. Όταν η συσκευή είναι ενεργοποιημένη (ON), πατήστε επανειλημμένα το κουμπί  SOURCE για να επιλέξετε τη λειτουργία Bluetooth. Το σύμβολο "  " θα αναβοσβήνει αργά, υποδεικνύοντας ότι η συσκευή βρίσκεται σε λειτουργία σύζευξης.
2. Στη συσκευή Bluetooth, ενεργοποιήστε το Bluetooth και επιλέξτε "MUSE M-35 BT" από τη λίστα συσκευών. (Ανατρέξτε στο εγχειρίδιο χρήσης της συσκευής που συνδέεται για λεπτομερείς οδηγίες.). Εάν η συσκευή Bluetooth ζητήσει κωδικό, χρησιμοποιήστε τον "0000". Ορισμένες συσκευές Bluetooth θα ζητήσουν επιβεβαίωση της σύνδεσης. Εάν η σύζευξη ολοκληρωθεί σωστά, θα ακουστεί ένας ήχος επιβεβαίωσης και το σύμβολο "  " θα σταματήσει να αναβοσβήνει.



#### Συμβουλή:

Εάν θέλετε να συνδέσετε το ηχείο Bluetooth με άλλη συσκευή ήχου Bluetooth, πατήστε και κρατήστε πατημένο το κουμπί  για να αποσυνδέσετε την τρέχουσα συσκευή και στη συνέχεια ακολουθήστε τα παραπάνω βήματα για νέα σύνδεση.

- Σε ορισμένες συσκευές, όπως υπολογιστές, μετά τη σύζευξη πρέπει να επιλέξετε τη συσκευή από το μενού Bluetooth και να ορίσετε «Χρήση ως συσκευή ήχου (stereo)» ή παρόμοια επιλογή.
- Η σύζευξη παραμένει αποθηκευμένη ακόμη και όταν η συσκευή ή/και η συσκευή Bluetooth βρεθούν εκτός εμβέλειας. Η ενεργή σύνδεση θα αποκατασταθεί αυτόματα όταν η συσκευή Bluetooth επιστρέψει εντός εμβέλειας.
- Όταν η συσκευή ενεργοποιηθεί ξανά, θα προσπαθήσει αυτόματα να επανασυνδεθεί με την

πιο πρόσφατα συζευγμένη συσκευή Bluetooth.

### **Χρήση συσκευής Bluetooth**

1. Αφού γίνει η σύζευξη της συσκευής (βλ. προηγούμενη ενότητα), χειριστείτε τη συσκευή Bluetooth και ο ήχος θα αναπαράγεται μέσω του ηχείου M-35 BT.
2. Πατήστε το κουμπί  για παύση της αναπαραγωγής. Πατήστε το ξανά για συνέχιση.
3. Επιλέξτε το επιθυμητό κομμάτι με τα κουμπιά  / **P+** ή  / **1**.
4. Ρυθμίστε την ένταση του ήχου με τον διακόπτη – **VOLUME +**. Μπορείτε επίσης να ρυθμίσετε την ένταση και από τη συνδεδεμένη συσκευή Bluetooth.

Σημείωση: Κατά τη διάρκεια της αναπαραγωγής, η ένδειξη Bluetooth σταματά να αναβοσβήνει.

### **ΣΥΝΔΕΣΗ ΠΗΓΗΣ AUX**

1. Συνδέστε τη βοηθητική πηγή σας (π.χ. συσκευή MP3) στην υποδοχή AUX IN της συσκευής (το καλώδιο δεν περιλαμβάνεται).
2. Όταν η συσκευή είναι ενεργοποιημένη, πατήστε επανειλημμένα το κουμπί  **SOURCE** για να επιλέξετε τη λειτουργία AUX. Το σύμβολο "**AUX**" εμφανίζεται στην οθόνη.
3. Ξεκινήστε την αναπαραγωγή από τη βοηθητική πηγή.
4. Ρυθμίστε την ένταση στο επιθυμητό επίπεδο.
5. Για να σταματήσετε την αναπαραγωγή, αποσυνδέστε τη βοηθητική πηγή από την υποδοχή **AUX IN**.

### **ΧΡΗΣΗ ΑΚΟΥΣΤΙΚΩΝ (ΔΕΝ ΠΕΡΙΛΑΜΒΑΝΟΝΤΑΙ)**

Μέγιστη τάση εξόδου ≤ 150 mV

#### **ΠΡΟΕΙΔΟΠΟΙΗΣΗ ΓΙΑ ΤΗΝ ΕΝΤΑΣΗ ΤΩΝ ΑΚΟΥΣΤΙΚΩΝ**

Συνδέστε τα ακουστικά με την ένταση ρυθμισμένη σε χαμηλό επίπεδο και αυξήστε την εφόσον απαιτείται.

Η παρατεταμένη ακρόαση μέσω ορισμένων ακουστικών σε υψηλή ένταση μπορεί να προκαλέσει βλάβη στην ακοή.



Όταν είναι συνδεδεμένα ακουστικά/ψείρες, δεν εκπέμπεται ήχος από το ηχείο της συσκευής.

Προσοχή: Αποφύγετε την ακρόαση σε επίπεδα έντασης που μπορεί να είναι επιβλαβή για την ακοή σας.





Για να αποφευχθεί πιθανή βλάβη στην ακοή, μην ακούτε σε υψηλά επίπεδα έντασης για μεγάλα χρονικά διαστήματα.

### **ΛΕΙΤΟΥΡΓΙΑ ΥΠΝΟΥ (SLEEP)**

Όταν η συσκευή είναι ενεργοποιημένη, πατήστε το κουμπί **SLEEP**  για να εισέλθετε στη λειτουργία ύπνου. Πατήστε επανειλημμένα το **SLEEP**  για να επιλέξετε 15 / 30 / 60 / 90 / 120 λεπτά ακρόασης.

Η ένδειξη "" ανάβει και η συσκευή θα απενεργοποιηθεί αυτόματα μετά τον καθορισμένο χρόνο.

Για ακύρωση της λειτουργίας ύπνου, πατήστε επανειλημμένα το κουμπί **SLEEP**  μέχρι να εμφανιστεί η ένδειξη "**OFF**" και να σβήσει η ένδειξη "".

### **ΣΥΝΤΗΡΗΣΗ**

#### **Καθαρισμός**

ΠΡΟΕΙΔΟΠΟΙΗΣΗ: Αποσυνδέστε τη συσκευή από το ηλεκτρικό δίκτυο πριν από τον καθαρισμό.

- Χρησιμοποιείτε ένα μαλακό, στεγνό και καθαρό πανί. Καθαρίζετε τακτικά τη σκόνη από τις γρίλιες εξαερισμού στο πίσω μέρος ή στα πλαϊνά.
- Η χρήση διαλυτών, λειαντικών ή προϊόντων με βάση το αλκοόλ ενδέχεται να προκαλέσει ζημιά στη συσκευή.
- Εάν κάποιο αντικείμενο ή υγρό εισέλθει στο εσωτερικό της συσκευής, αποσυνδέστε την αμέσως από το ρεύμα και ζητήστε έλεγχο από εξουσιοδοτημένο τεχνικό.

## **Σημειώσεις για τους δίσκους**

- Μην χρησιμοποιείτε CD με ακανόνιστο σχήμα (π.χ. σε σχήμα καρδιάς ή οκταγωνικά), καθώς μπορεί να προκληθούν δυσλειτουργίες.
- Μην τοποθετείτε περισσότερους από έναν δίσκους στη θήκη CD.
- Μην προσπαθείτε να ανοίξετε τη θήκη CD κατά τη διάρκεια της αναπαραγωγής.
- Μην αγγίζετε τον φακό. Αυτό μπορεί να προκαλέσει δυσλειτουργία.
- Εάν υπάρχουν γρατζουνιές, βρωμιά ή δακτυλικά αποτυπώματα στον δίσκο, ενδέχεται να προκληθούν σφάλματα ανάγνωσης.
- Πριν από την αναπαραγωγή, καθαρίστε τον δίσκο με ειδικό πανί καθαρισμού, σκουπίζοντάς τον από το κέντρο προς τα έξω.
- Μην αποθηκεύετε τους δίσκους σε χώρους με υψηλή θερμοκρασία ή υγρασία, καθώς μπορεί να παραμορφωθούν. Μετά τη χρήση, φυλάσσετε τον δίσκο στη θήκη του.

## **Σημαντική Σημείωση**

Πριν από τη μεταφορά της συσκευής, αφαιρέστε τον δίσκο από τη θήκη CD.

## **ΤΕΧΝΙΚΑ ΧΑΡΑΚΤΗΡΙΣΤΙΚΑ**

### **ΤΡΟΦΟΔΟΣΙΑ:**

AC 230V ~ 50Hz, κατανάλωση 18 W

DC 9V, 6 × 1,5V μπαταρίες τύπου R14 / UM-2 / "C" (δεν περιλαμβάνονται)

### **ΡΑΔΙΟΦΩΝΟ:**

FM 87,5 – 108 MHz

### **ΤΜΗΜΑ CD PLAYER:**

Απόκριση συχνότητας: 100 Hz – 20 kHz

Λόγος σήματος προς θόρυβο: 40 dB

### **ΤΜΗΜΑ AUX IN:**

Υποδοχή AUX 3,5 mm

### **BLUETOOTH:**

Συχνότητα Bluetooth: 2,402 – 2,48 GHz

Ισχύς εξόδου RF: +6 dBm

Έκδοση Bluetooth: V5.3

Εμβέλεια λειτουργίας: έως 10 μέτρα σε ανοιχτό χώρο (οι τοίχοι και οι κατασκευές ενδέχεται να επηρεάσουν την εμβέλεια)

Οι προδιαγραφές υπόκεινται σε αλλαγή χωρίς προειδοποίηση.

## **ΣΗΜΑΝΤΙΚΕΣ ΟΔΗΓΙΕΣ ΑΣΦΑΛΕΙΑΣ**

**ΠΡΟΣΟΧΗ:** Για να μειώσετε τον κίνδυνο ηλεκτροπληξίας, μην ανοίγετε τη συσκευή, δεν υπάρχουν εξαρτήματα μέσα που μπορεί να επισκευάσει ο χρήστης. Αναθέστε οποιαδήποτε επισκευή σε εξειδικευμένο προσωπικό.



Το σύμβολο του κεραυνού με το βέλος μέσα σε τρίγωνο είναι προειδοποιητικό και ενημερώνει τον χρήστη για την ύπαρξη «επικίνδυνης τάσης» μέσα στη μονάδα.



Το θαυμαστικό μέσα σε τρίγωνο είναι προειδοποιητικό και ενημερώνει τον χρήστη για σημαντικές οδηγίες που συνοδεύουν το προϊόν.

**ΠΡΟΕΙΔΟΠΟΙΗΣΗ:** ΓΙΑ ΝΑ ΑΠΟΦΥΓΕΤΕ ΚΙΝΔΥΝΟ ΠΥΡΚΑΓΙΑΣ Ή ΗΛΕΚΤΡΟΠΛΗΞΙΑΣ, ΜΗΝ ΕΚΘΕΤΕΤΕ ΤΗ ΣΥΣΚΕΥΗ ΣΕ ΒΡΟΧΗ Ή ΥΓΡΑΣΙΑ.

**ΠΡΟΣΟΧΗ:** Αόρατη ακτινοβολία λέιζερ όταν ανοίξει και παρακαμφθούν οι ασφαλιστικοί μηχανισμοί. Αποφύγετε την έκθεση στην ακτίνα.

Αυτός το CD player ταξινομείται ως **ΠΡΟΪΟΝ LASER ΚΛΑΣΗΣ 1**. Η ένδειξη **CLASS 1 LASER PRODUCT** βρίσκεται στο πίσω μέρος της συσκευής.



CLASS 1 LASER PRODUCT  
PRODUCTO LASER CLASE 1  
PRODUIT LASER DE CLASSE 1  
LASER-PRODUKT DER KLASSE 1

## ΟΔΗΓΙΕΣ ΑΣΦΑΛΕΙΑΣ

- Η συσκευή προορίζεται για χρήση σε μέτριο-εύκρατο κλίμα.
- Η πινακίδα σήμανσης βρίσκεται στο πίσω μέρος της συσκευής
- Διατηρήστε ελάχιστη απόσταση 5 εκ. γύρω από τη συσκευή για επαρκή αερισμό.
- Ο αερισμός δεν πρέπει να εμποδίζεται καλύπτοντας τα ανοίγματα αερισμού με αντικείμενα όπως εφημερίδες, τραπεζομάντηλα, κουρτίνες κ.λπ.
- Δεν πρέπει να τοποθετούνται πηγές γυμνής φλόγας, όπως αναμμένα κεριά, πάνω στη συσκευή.
- Η συσκευή δεν πρέπει να εκτίθεται σε στάξιμο ή πιτσίλισμα υγρών.
- Μην τοποθετείτε αντικείμενα γεμάτα υγρά, όπως βάζα, πάνω στη συσκευή.
- **Μην πετάτε τις μπαταρίες στη φωτιά!** Σεβαστείτε το περιβάλλον κατά την απόρριψη χρησιμοποιημένων μπαταριών.
- Οι μπαταρίες δεν πρέπει να εκτίθενται σε υπερβολική θερμότητα, όπως ηλιακό φως, φωτιά ή άλλες παρόμοιες πηγές θερμότητας.
- Το τροφοδοτικό AC χρησιμοποιείται ως διακόπτης αποσύνδεσης. Πρέπει να παραμένει εύκολα προσβάσιμο και να μην εμποδίζεται κατά τη χρήση. Για να αποσυνδέσετε πλήρως τη συσκευή από το ρεύμα, αποσυνδέστε το τροφοδοτικό AC από την πρίζα εντελώς.
- Υπό την επίδραση ηλεκτρικών γρήγορων μεταβατικών φαινομένων ή/και ηλεκτροστατικών φαινομένων, το προϊόν ενδέχεται να παρουσιάσει δυσλειτουργία και να απαιτηθεί επανεκκίνηση από τον χρήστη.
- Η κανονική λειτουργία του προϊόντος μπορεί να διαταραχθεί από ισχυρές ηλεκτρομαγνητικές παρεμβολές. Σε αυτή την περίπτωση, απλώς επανεκκινήστε το προϊόν ακολουθώντας το εγχειρίδιο οδηγιών. Εάν η λειτουργία δεν αποκατασταθεί, χρησιμοποιήστε το προϊόν σε άλλη τοποθεσία.



Σε περίπτωση που στο μέλλον χρειαστεί να απορρίψετε αυτό το προϊόν, σημειώστε ότι τα ηλεκτρικά προϊόντα δεν πρέπει να απορρίπτονται μαζί με τα οικιακά απορρίμματα. Υπάρχουν εγκαταστάσεις ανακύκλωσης. Ενημερωθείτε από τον δήμο σας ή ρωτήστε τον πωλητή σας για οδηγίες.

 Buy Way

BUY WAY A.E.

Λεωφόρος Τυρταίου, 31<sup>ο</sup> χλμ Αθηνών-  
Λαμίας, 19014 Αφίδνες, Ελλάδα

Τηλ.: +30 210-2464214

[www.buyway.gr](http://www.buyway.gr)