

**M-1988 DJ****PARTY BOX BLUETOOTH-ΡΑΔΙΟΦΩΝΟ ΜΕ ΜΙΚΡΟΦΩΝΟ M-1988 DJ MUSE****ΟΔΗΓΙΕΣ ΧΡΗΣΕΩΣ**

**Παρακαλούμε διαβάστε προσεκτικά όλες τις οδηγίες πριν την χρήση της συσκευής και φυλάξτε τις για πιθανή μελλοντική χρήση.**

# ΠΙΝΑΚΑΣ ΕΛΕΓΧΟΥ & ΜΕΡΗ ΣΥΣΚΕΥΗΣ

## Συσκευή:

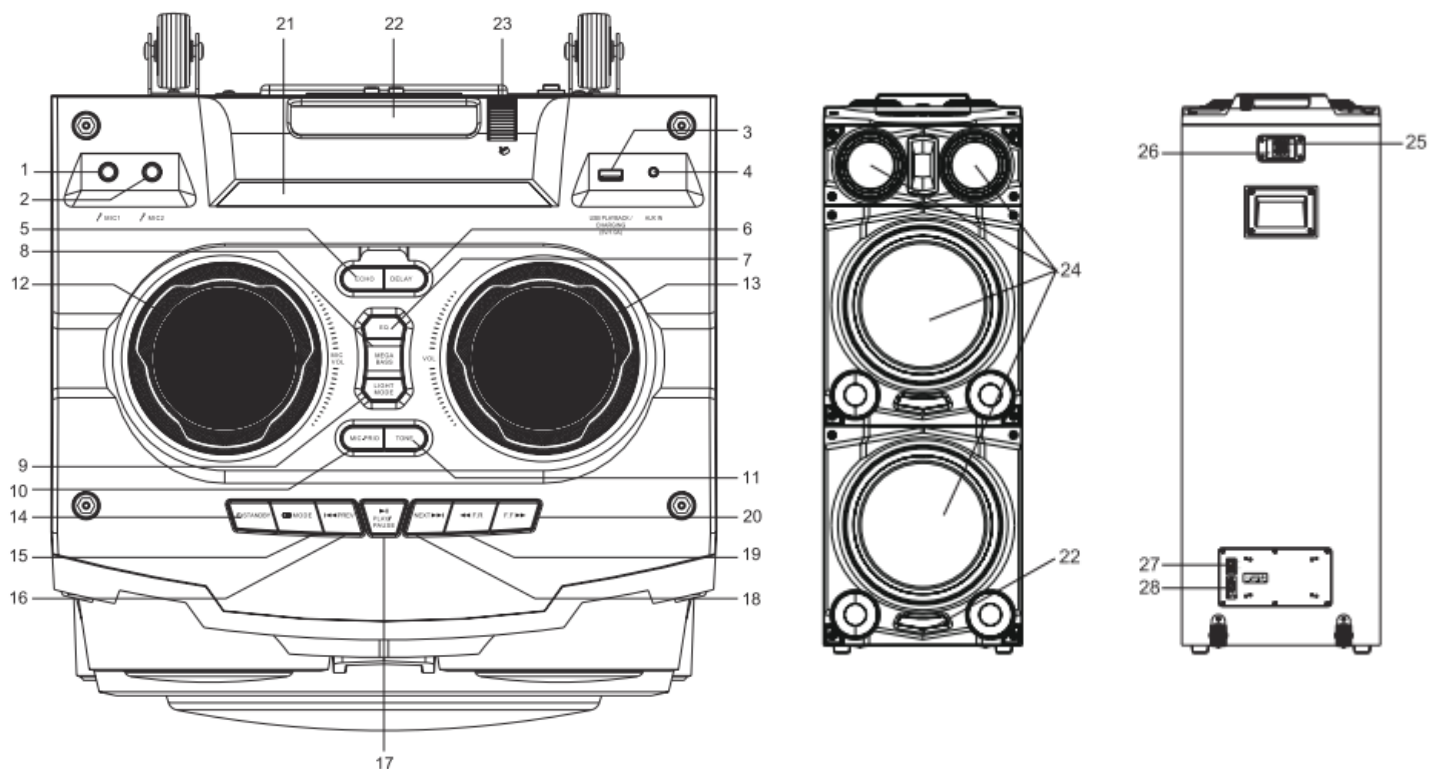

## Τηλεχειριστήριο:

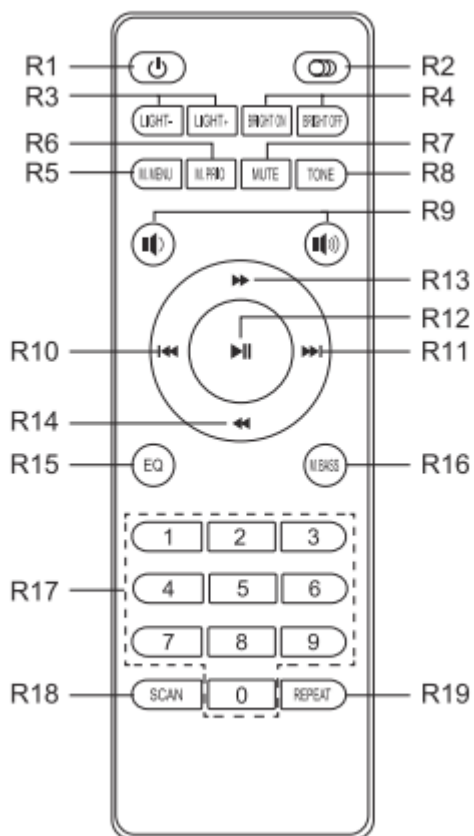





## ΘΕΣΗ ΚΑΙ ΠΕΡΙΓΡΑΦΗ ΚΟΥΜΠΙΩΝ ΕΛΕΓΧΟΥ

### Συσκευή:

1. Υποδοχή **MIC. 1**
2. Υποδοχή **MIC. 2**
3. Θήρα **USB PLAY / USB CHARGE**
4. Υποδοχή εισόδου **AUX** (3,5 mm)
5. Πλήκτρο **ECHO**
6. Πλήκτρο **DELAY**
7. Πλήκτρο **EQ**
8. Πλήκτρο **MEGA BASS**
9. Πλήκτρο **LIGHT MODE**
10. Πλήκτρο **MIC. PRIO**
11. Πλήκτρο **TONE**
12. Ρυθμιστής έντασης μικροφώνου **MIC. VOL**
13. Ρυθμιστής έντασης ήχου **VOL**
14. Πλήκτρο  **STANDBY**
15. Πλήκτρο **MODE**
16. Πλήκτρο **PREV / ⏪** (Προηγούμενο κομμάτι / Αναζήτηση προς τα πίσω)
17. Πλήκτρο **⏸** (Αναπαραγωγή / Παύση)
18. Πλήκτρο **NEXT / ⏩** (Επόμενο κομμάτι / Αναζήτηση προς τα εμπρός)
19. Πλήκτρο **⏮ F.R** (Γρήγορη επαναφορά)
20. Πλήκτρο **⏭ F.F** (Γρήγορη προώθηση)
21. Οθόνη ένδειξης (Display)
22. Φωτισμός χρωμάτων
23. Ρυθμιστικό φωτισμού
24. Ηχεία
25. Υποδοχή RCA
26. Κεραία FM
27. Διακόπτης ON / OFF (Ενεργοποίηση / Απενεργοποίηση)
28. Υποδοχή καλωδίου τροφοδοσίας

### Τηλεχειριστήριο:

- R1. Πλήκτρο  / **STANDBY** (Αναμονή / Ενεργοποίηση)
- R2. Πλήκτρο  / **MODE** (Λειτουργίες)
- R3. Πλήκτρο **LIGHT - / +** (Μείωση / Αύξηση φωτισμού)
- R4. Πλήκτρο **BRIGHT ON/OFF** (Ενεργοποίηση / Απενεργοποίηση φωτεινότητας)
- R5. Πλήκτρο **M.MENU** (Μενού)
- R6. Πλήκτρο **M.PRIO** (Προτεραιότητα μικροφώνου)
- R7. Πλήκτρο **MUTE** (Σίγαση)
- R8. Πλήκτρο **TONE** (Ρύθμιση τόνου)
- R9. Πλήκτρο  /  (Ένταση - / +)
- R10. Πλήκτρο **⏪** (Προηγούμενο κομμάτι / Αναζήτηση προς τα πίσω)
- R11. Πλήκτρο **⏩** (Επόμενο κομμάτι / Αναζήτηση προς τα εμπρός)
- R12. Πλήκτρο **⏸** (Αναπαραγωγή / Παύση)
- R13. Πλήκτρο **⏭** (Γρήγορη προώθηση)
- R14. Πλήκτρο **⏮** (Γρήγορη επαναφορά)
- R15. Πλήκτρο **EQ** (Ισοσταθμιστής)
- R16. Πλήκτρο **M.BASS** (Mega Bass)
- R17. Αριθμητικά πλήκτρα
- R18. Πλήκτρο **SCAN** (Αναζήτηση)
- R19. Πλήκτρο **REPEAT** (Επανάληψη)

## ΛΕΙΤΟΥΡΓΙΑ ΜΕ ΜΠΑΤΑΡΙΕΣ (ΤΗΛΕΧΕΙΡΙΣΤΗΡΙΟ)

1. Αφαιρέστε το καπάκι της θήκης μπαταριών ασκώντας πίεση με τον αντίχειρα στο σημείο που υποδεικνύεται επάνω στο καπάκι και στη συνέχεια ανασηκώστε το για να το αποσπάσετε από το περίβλημα.
2. Πριν τοποθετήσετε τις μπαταρίες, ελέγξτε τις πολικότητες (+ και -) και αντιστοιχίστε τες με το χαραγμένο διάγραμμα στο εσωτερικό της θήκης. Τοποθετήστε **2 μπαταρίες 1,5V τύπου R3 / UM4 / "AAA"** στη θήκη.
3. Τοποθετήστε ξανά το καπάκι της θήκης μπαταριών.

 Πριν απορρίψετε οποιοδήποτε μπαταρίες, συμβουλευτείτε τον προμηθευτή σας, ο οποίος ενδέχεται να μπορεί να τις παραλάβει για ειδική ανακύκλωση.

### Σημειώσεις για τις μπαταρίες

- Μην επαναφορτίζετε τις μπαταρίες, μην τις θερμαίνετε και μην τις αποσυναρμολογείτε.
- Οι μπαταρίες δεν πρέπει να εκτίθενται σε υπερβολική θερμότητα, όπως ηλιακή ακτινοβολία, φωτιά ή παρόμοιες πηγές.
- Μην πετάτε τις μπαταρίες στη φωτιά!
- Πρέπει να λαμβάνονται υπόψη οι περιβαλλοντικές επιπτώσεις της απόρριψης των μπαταριών. Εάν το τηλεχειριστήριο δεν πρόκειται να χρησιμοποιηθεί για μεγάλο χρονικό διάστημα, αφαιρέστε τις μπαταρίες για να αποφευχθούν ζημιές από διαρροή και διάβρωση.

### ΠΡΟΣΟΧΗ:

Κίνδυνος έκρηξης εάν η μπαταρία αντικατασταθεί λανθασμένα. Να αντικαθίσταται μόνο με μπαταρία του ίδιου ή ισοδύναμου τύπου.



## ΕΞΑΡΤΗΜΑΤΑ ΣΥΣΚΕΥΗΣ

- Τηλεχειριστήριο × 1
- Καλώδιο τροφοδοσίας AC × 1
- Ενσύρματο μικρόφωνο × 1
- Ελαστικά προστατευτικά σιλικόνης × 2
- Τροχοί × 2



### Προφυλάξεις:

- Εισάγετε το φισ του καλωδίου τροφοδοσίας σε τυπική πρίζα τοίχου.
- Το παρεχόμενο καλώδιο τροφοδοσίας AC προορίζεται για χρήση μόνο με αυτή τη συσκευή. Μην το χρησιμοποιείτε με άλλο εξοπλισμό.
- Όταν η συσκευή δεν πρόκειται να χρησιμοποιηθεί για μεγάλο χρονικό διάστημα, αποσυνδέστε το καλώδιο τροφοδοσίας από την πρίζα.
- Φροντίστε να χρησιμοποιείτε τη συσκευή κοντά σε πρίζα τοίχου. Σε περίπτωση δυσλειτουργίας, αποσυνδέστε αμέσως το φισ από την πρίζα.
- Όταν το καλώδιο τροφοδοσίας AC είναι συνδεδεμένο, η συσκευή δεν αποσυνδέεται πλήρως από την κύρια παροχή ρεύματος, ακόμη και όταν είναι απενεργοποιημένη.
- Το καλώδιο τροφοδοσίας AC χρησιμοποιείται ως μέσο αποσύνδεσης. Πρέπει να παραμένει εύκολα προσβάσιμο και να μην παρεμποδίζεται κατά τη χρήση.
- Για την πλήρη αποσύνδεση της συσκευής από το ηλεκτρικό δίκτυο, το καλώδιο τροφοδοσίας AC πρέπει να αποσυνδεθεί πλήρως από την πρίζα.

## ΓΕΝΙΚΗ ΛΕΙΤΟΥΡΓΙΑ

1. Συνδέστε το καλώδιο τροφοδοσίας AC στη συσκευή και στην πρίζα τοίχου. Πατήστε τον διακόπτη **POWER** (27) για να ενεργοποιήσετε τη συσκευή και η οθόνη θα ανάψει. Πατήστε το πλήκτρο  (14/R1) για να εισέλθετε σε λειτουργία αναμονής (Standby). Θα ακούσετε τη φωνητική ένδειξη «Power Off».
2. Πατήστε επανειλημμένα το πλήκτρο **MODE** /  (15/R2) για να επιλέξετε την επιθυμητή λειτουργία: Bluetooth / FM / AUX / Line in / USB

Σημείωση: Μόνο με την εισαγωγή συσκευής USB ή καλωδίου ήχου 3,5 mm είναι δυνατή η εναλλαγή στις λειτουργίες USB ή AUX.

3. Κατά την αναπαραγωγή:
  - Ρυθμίστε την ένταση του ήχου χρησιμοποιώντας το κουμπί **VOL** (13) ή τα πλήκτρα  /  (R9) για να επιλέξετε το επιθυμητό επίπεδο έντασης.
  - Πατήστε το πλήκτρο **EQ** (7/R15) για να ρυθμίσετε τη λειτουργία EQ (ισοσταθμιστή)

όπως επιθυμείτε: FLAT (κανονικό) / CLAS (κλασικό) / ROC (ροκ) / POP / JAZZ / LIVE / CLUB / DANC (χορευτικό) / HALL / SOFT

- Πατήστε το πλήκτρο **▶|** (17/R12) για αναπαραγωγή ή παύση.
- Πατήστε το πλήκτρο **MUTE** (R7) για σίγαση του ήχου. Πατήστε ξανά για επαναφορά του ήχου.
- Πατήστε το πλήκτρο **▶▶|** (18/R11) για μετάβαση στο επόμενο κομμάτι. Πατήστε το πλήκτρο **◀◀** (16/R10) για μετάβαση στο προηγούμενο κομμάτι.

#### Σημείωση:

- Η λειτουργία **REPEAT** (R19) είναι διαθέσιμη μόνο στη λειτουργία USB.
  - **MEGA BASS** (8/R16): Πρόκειται για ξεχωριστή λειτουργία ενίσχυσης μπάσων, η οποία μπορεί να επιλεγεί όταν υπάρχει σήμα ήχου.
  - **TONE** (11/R8): Όταν υπάρχει σήμα ήχου, πατήστε αυτό το πλήκτρο για να επιλέξετε ρύθμιση πρίμων ή μπάσων.
4. Όταν ολοκληρώσετε την ακρόαση, πατήστε τον διακόπτη **POWER** (27) για να απενεργοποιήσετε τη συσκευή.

Σημείωση: Εάν δεν αναπαράγεται καμία πηγή, η συσκευή θα μεταβεί αυτόματα σε λειτουργία αναμονής (Standby) μετά από 20 λεπτά.

## **ΑΚΡΟΑΣΗ ΡΑΔΙΟΦΩΝΟΥ**

### Χειροκίνητη αναζήτηση

1. Συνδέστε την κύρια μονάδα στην πρίζα και ενεργοποιήστε τη συσκευή σύμφωνα με τις προηγούμενες οδηγίες.
2. Πατήστε επανειλημμένα το πλήκτρο **MODE/◊** (15/R2) μέχρι να εμφανιστεί η συχνότητα FM στην οθόνη.
3. Για καλύτερη λήψη, εκτείνετε την ενσύρματη κεραία FM.
4. Ρυθμίστε την ένταση του ήχου με το κουμπί **VOL** (13) ή τα πλήκτρα **◀/▶** (R9) στο επιθυμητό επίπεδο.
5. Πατήστε **▶▶F.F** (20/R13) ή **◀◀F.R** (19/R14) για βήμα-βήμα αναζήτηση προς τα εμπρός ή προς τα πίσω αντίστοιχα. Πατήστε και κρατήστε πατημένο **▶▶F.F** (20/R13) ή **◀◀F.R** (19/R14) για αυτόματη αναζήτηση προς τα εμπρός ή προς τα πίσω μέχρι να εντοπιστεί σταθμός, τότε η συσκευή θα σταματήσει την αναζήτηση.

### Αυτόματη αναζήτηση και αποθήκευση

Πατήστε το πλήκτρο **▶|** (17/R12) ή **SCAN** (R18) για αυτόματη αναζήτηση ισχυρών σταθμών. Η συσκευή θα αποθηκεύσει αυτόματα τους πρώτους 60 σταθμούς FM. Πατήστε ξανά το πλήκτρο για να διακόψετε τη διαδικασία.

Όταν αποθηκεύετε έναν σταθμό σε θέση που είναι ήδη κατειλημμένη, ο προηγούμενος σταθμός θα διαγράφεται αυτόματα και θα αντικαθίσταται από τον νέο.

Σημείωση: Κατά τη διάρκεια της αναζήτησης, ο ήχος τίθεται αυτόματα σε σίγαση.

### Προεπιλεγμένοι σταθμοί

Η συσκευή μπορεί να αποθηκεύσει έως 60 σταθμούς FM.

### Ακρόαση προεπιλεγμένων σταθμών

Πατήστε τα πλήκτρα **◀◀** (16/R10) ή **▶▶|** (18/R11) επανειλημμένα μέχρι να επιλέξετε τον επιθυμητό σταθμό.

Εναλλακτικά, πατήστε τα **αριθμητικά πλήκτρα** (R17) και περιμένετε περίπου 3 δευτερόλεπτα για να επιλέξετε προεπιλογή από 1 έως 60.

### Παράδειγμα:

- Πατώντας «1» επιλέγετε τον προεπιλεγμένο σταθμό 1.
- Πατώντας «6» και μετά «0» επιλέγετε τον προεπιλεγμένο σταθμό 60.

## **ΑΝΑΠΑΡΑΓΩΓΗ USB**

Μπορείτε να συνδέσετε μια μονάδα USB flash (δεν περιλαμβάνεται) στη θύρα USB της συσκευής για αναπαραγωγή αρχείων MP3.

1. Εισαγάγετε τη συσκευή USB. Η μονάδα θα τη διαβάσει και θα ξεκινήσει αυτόματα την αναπαραγωγή, ενώ στην οθόνη θα εμφανιστεί η ένδειξη «USB».
2. Πατήστε το πλήκτρο **▶|** (17/R12) για προσωρινή παύση της αναπαραγωγής. Πατήστε το ξανά για συνέχιση.

3. Πατήστε το πλήκτρο **▶▶** (18/R11) για μετάβαση στο επόμενο κομμάτι και το **◀◀** (16/R10) για μετάβαση στο προηγούμενο. Πατήστε τα πλήκτρα **◀◀** (19/R14) ή **▶▶** (20/R13) για αναζήτηση προς τα πίσω ή προς τα εμπρός.
4. Χρησιμοποιήστε τα αριθμητικά πλήκτρα για να επιλέξετε το επιθυμητό κομμάτι.

#### Παράδειγμα:

- πατώντας «1» επιλέγετε το κομμάτι 1
  - πατώντας «2» και μετά «9» επιλέγετε το κομμάτι 29.
5. Πατήστε το πλήκτρο **REPEAT** (R19) για να επιλέξετε επανάληψη του τρέχοντος κομματιού ή επανάληψη όλων των κομματιών.

#### Σημειώσεις:

- Η συσκευή μεταβαίνει αυτόματα σε λειτουργία USB και ξεκινά την αναπαραγωγή όταν συνδεθεί μονάδα USB flash.
- Η συσκευή είναι συμβατή με τις ακόλουθες συσκευές μνήμης (πηγές): USB flash drive.
- Υποστηριζόμενες μορφές αρχείων: MP3 (32 kbps–320 kbps), WMA, WAV.
- Ο συνολικός αριθμός αρχείων MP3 στη συσκευή μνήμης δεν πρέπει να υπερβαίνει τα 9999.
- Υπάρχουν πολλές συσκευές USB στην αγορά και δεν είναι δυνατή η εγγύηση υποστήριξης όλων των μοντέλων. Αν η συσκευή σας δεν υποστηρίζεται, δοκιμάστε άλλη συσκευή USB.

## **ΑΚΡΟΑΣΗ ΑΠΟ ΒΟΗΘΗΤΙΚΗ ΠΗΓΗ AUX**

### Υποδοχή AUX IN 3,5 mm

1. Συνδέστε την εξωτερική πηγή σας (π.χ. iPod / iPad / MP3 player) στην υποδοχή **AUX IN** (4) (3,5 mm).
2. Πατήστε το πλήκτρο **⏻** (14/R1) για να ενεργοποιήσετε τη συσκευή. Πατήστε επανειλημμένα το πλήκτρο **MODE/⏻** (15/R2) μέχρι να εμφανιστεί στην οθόνη η ένδειξη «AUX».
3. Ξεκινήστε την αναπαραγωγή από την εξωτερική πηγή.
4. Ρυθμίστε την ένταση του ήχου στο επιθυμητό επίπεδο.
5. Για να σταματήσετε την αναπαραγωγή, αποσυνδέστε την εξωτερική πηγή από την υποδοχή AUX.

### Υποδοχές RCA

1. Συνδέστε την εξωτερική πηγή σας (π.χ. DVD player) στις υποδοχές **INPUT L/R** (25) στο πίσω μέρος της συσκευής, χρησιμοποιώντας καλώδιο ήχου RCA (δεν περιλαμβάνεται).
2. Πατήστε επανειλημμένα το πλήκτρο **MODE/⏻** (15/R2) για να επιλέξετε τη λειτουργία Line In. Στην οθόνη θα εμφανιστεί η ένδειξη «LINE».
3. Ξεκινήστε την αναπαραγωγή από την εξωτερική πηγή.
4. Ρυθμίστε την ένταση του ήχου στο επιθυμητό επίπεδο.
5. Για να σταματήσετε την αναπαραγωγή, αποσυνδέστε την εξωτερική πηγή από τις υποδοχές INPUT.



## **ΦΟΡΤΙΣΤΗΣ USB – ΘΥΡΑ ΤΡΟΦΟΔΟΣΙΑΣ USB**

Συνδέστε τη συσκευή σας με καλώδιο USB (δεν περιλαμβάνεται) και τοποθετήστε το τυπικό βύσμα USB στη θύρα φόρτισης USB που βρίσκεται στο επάνω μέρος της συσκευής.

### ΣΗΜΕΙΩΣΕΙΣ:



- Η μέγιστη έξοδος της θύρας φόρτισης USB είναι DC 5V  $\overline{=}$  1A. Μπορείτε να φορτίσετε οποιαδήποτε επαναφορτιζόμενη συσκευή USB με ρεύμα φόρτισης μικρότερο από αυτό, όπως iPod, iPhone, iPad, MP3 player κ.λπ.
- Η λειτουργία φόρτισης είναι διαθέσιμη σε λειτουργία Standby. Η λειτουργία φόρτισης δεν είναι διαθέσιμη στη λειτουργία USB.
- Ορισμένες συσκευές ενδέχεται να μην είναι συμβατές.
- Όταν το καλώδιο φόρτισης USB είναι συνδεδεμένο στη συσκευή, η αναπαραγωγή μουσικής σε λειτουργία Bluetooth θα διακόπτεται προσωρινά. Πατήστε το πλήκτρο **▶▶** για να συνεχιστεί η αναπαραγωγή.



## ΣΥΖΕΥΞΗ ΚΑΙ ΣΥΝΔΕΣΗ BLUETOOTH

1. Απενεργοποιήστε τη λειτουργία Bluetooth σε άλλες συσκευές που έχουν προηγουμένως συνδεθεί με τη μονάδα σας.
2. Πατήστε το πλήκτρο  (14/R1) για να ενεργοποιήσετε τη συσκευή.
3. Πατήστε το πλήκτρο **MODE** /  (15/R2) μέχρι να εμφανιστεί η ένδειξη «bt» στην οθόνη.
4. Στη συσκευή Bluetooth, ενεργοποιήστε το Bluetooth και επιλέξτε «MUSE M-1988DJ» από τη λίστα συσκευών. (Ανατρέξτε στο εγχειρίδιο χρήσης της συσκευής που πρόκειται να συνδεθεί για λεπτομερείς οδηγίες.)  
Εάν η συσκευή Bluetooth ζητήσει κωδικό πρόσβασης, χρησιμοποιήστε «0000». Ορισμένες συσκευές Bluetooth θα σας ζητήσουν να αποδεχτείτε τη σύνδεση.  
Εάν η σύζευξη ολοκληρωθεί σωστά, θα ακούσετε έναν ήχο επιβεβαίωσης.

## Αναπαραγωγή μουσικής από συσκευές Bluetooth

Βεβαιωθείτε ότι η σύνδεση Bluetooth μεταξύ της συσκευής και της μονάδας είναι ενεργή.



1. Πατήστε το πλήκτρο  (17/R12) για προσωρινή παύση της αναπαραγωγής. Πατήστε το ξανά για συνέχιση.
2. Πατήστε το πλήκτρο  (18/R11) για μετάβαση στο επόμενο κομμάτι και το  (16/R10) για μετάβαση στο προηγούμενο.

Σημείωση: Τα πλήκτρα  (17/R12),  (18/R11) και  (16/R10) ενδέχεται να μη λειτουργούν με ορισμένες συσκευές ή εφαρμογές αναπαραγωγής Bluetooth.

## ΑΝΑΠΑΡΑΓΩΓΗ ΦΩΝΗΣ ΜΕΣΩ ΜΙΚΡΟΦΩΝΟΥ

1. Τραγουδήστε μαζί με τη μουσική συνδέοντας το παρεχόμενο μικρόφωνο σε μία από τις υποδοχές MIC (1 / 2) της συσκευής. Θα ακούσετε τη φωνητική ένδειξη «Mic. down». Όταν αφαιρέσετε το μικρόφωνο από την υποδοχή, θα ακούσετε τη φωνητική ένδειξη «Mic. off».

Σημειώσεις:

- Περιστρέψτε απευθείας το ρυθμιστικό **MIC. VOL** (12) για να ρυθμίσετε την ένταση του μικροφώνου στο επιθυμητό επίπεδο.  
Εναλλακτικά, πατήστε πρώτα το πλήκτρο **M.MENU** (R5) στο τηλεχειριστήριο και στη συνέχεια ρυθμίστε την ένταση χρησιμοποιώντας τα πλήκτρα  /  (R9).
- Εάν το μικρόφωνο τοποθετηθεί κοντά στο ηχείο, ενδέχεται να προκληθεί σφύριγμα (ακουστική ανάδραση). Σε αυτή την περίπτωση, απομακρύνετε το μικρόφωνο από το ηχείο.

Προειδοποίηση: Το χτύπημα ή η πτώση του μικροφώνου μπορεί να προκαλέσει μόνιμη ζημιά.

Αποφύγετε να περιστρέφετε ή να κουνάτε το μικρόφωνο κρατώντας το από το καλώδιο.

2. **MIC. PRIO:** Πατήστε το πλήκτρο **MIC. PRIO** (10/R6)· θα ακούσετε τη φωνητική ένδειξη «Mic. firster». Η λειτουργία αυτή κάνει την ένταση του μικροφώνου μεγαλύτερη από την ένταση της μουσικής κατά το τραγούδι. Πατήστε ξανά το πλήκτρο για επιστροφή στην κανονική λειτουργία.
3. **DELAY:** Πατήστε το πλήκτρο **DELAY** (6) για να ρυθμίσετε τον χρόνο καθυστέρησης της φωνής του μικροφώνου.
4. **ECHO:** Ρυθμίστε το **ECHO** (5) για να ενισχύσετε τη φωνή του τραγουδιστή και να δημιουργήσετε εφέ συναυλιακού χώρου. Πατήστε το πλήκτρο **ECHO** (5) και περιστρέψτε το ρυθμιστικό **MIC. VOL** (12) για να ρυθμίσετε την ένταση του εφέ.

## ΡΥΘΜΙΣΗ LED ΦΩΤΙΣΜΟΥ

1. Περιστρέψτε το ρυθμιστικό φωτισμού (23) για να επιλέξετε το εφέ προβολής του επάνω φωτισμού LED.
2. Επιλογή λειτουργιών φωτισμού:
  - Χωρίς σήμα ήχου: Τα φώτα θα αναβοσβήνουν αργά. Πατήστε το πλήκτρο **LIGHT MODE** (9) ή **LIGHT +/-** (R3) για να ρυθμίσετε το χρώμα των φωτιστικών των ηχείων. Υπάρχουν 8 διαθέσιμες λειτουργίες.
  - Με σήμα ήχου: Τα φώτα θα αναβοσβήνουν συγχρονισμένα με τη μουσική. Πατήστε το πλήκτρο **LIGHT MODE** (9) ή **LIGHT +/-** (R3) για να ρυθμίσετε το χρώμα των φωτιστικών των ηχείων. Υπάρχουν 9 διαθέσιμες λειτουργίες φωτισμού.
3. Πατήστε το πλήκτρο **BRIGHT ON/OFF** (R4) για να ενεργοποιήσετε ή να απενεργοποιήσετε τα φώτα LED.

## ΛΕΙΤΟΥΡΓΙΑ PARTY (PARTY CHAIN)

Μπορείτε να συνδέσετε πολλές συσκευές ήχου μεταξύ τους σε αλυσίδα, χρησιμοποιώντας καλώδια ήχου (δεν περιλαμβάνονται), για να δημιουργήσετε ένα πιο ζωντανό περιβάλλον PARTY και να επιτύχετε μεγαλύτερη ένταση ήχου.

Μία συσκευή στη σύνδεση ορίζεται ως «Party Host» και μοιράζεται τη μουσική. Οι υπόλοιπες συσκευές λειτουργούν ως «Party Guest» και αναπαράγουν την ίδια μουσική με τον Party Host.

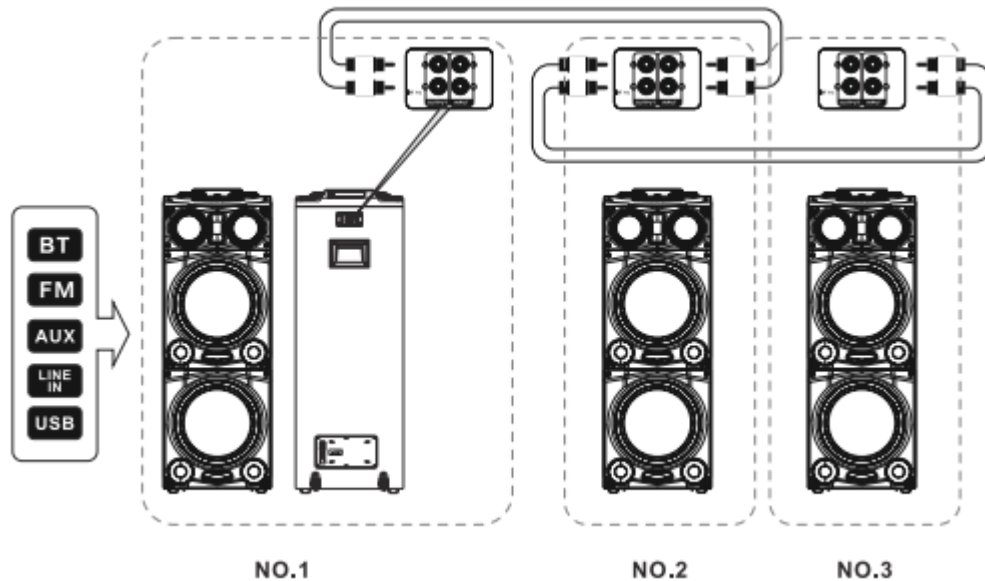

## ΟΔΗΓΟΣ ΑΝΤΙΜΕΤΩΠΙΣΗΣ ΠΡΟΒΛΗΜΑΤΩΝ

Σύμπτωμα	Αιτία	Λύση
Δεν υπάρχει τροφοδοσία	Το καλώδιο τροφοδοσίας AC δεν είναι συνδεδεμένο	Συνδέστε σωστά το καλώδιο τροφοδοσίας AC
	Η συσκευή βρίσκεται σε λειτουργία αναμονής (Standby)	Πατήστε το πλήκτρο  για να ενεργοποιήσετε τη συσκευή
Δεν υπάρχει ήχος	Η ένταση είναι στο ελάχιστο	Ρυθμίστε την ένταση στο επιθυμητό επίπεδο
	Η συνδεδεμένη συσκευή δεν αναπαράγει μουσική	Ξεκινήστε την αναπαραγωγή στη συνδεδεμένη συσκευή
	Η έξοδος ήχου της συνδεδεμένης συσκευής είναι χαμηλή	Αυξήστε την ένταση της συνδεδεμένης συσκευής
Παραμόρφωση ήχου	Η ένταση είναι πολύ υψηλή	Μειώστε την ένταση πατώντας το πλήκτρο <b>VOL-</b>
	Η ένταση της συνδεδεμένης συσκευής είναι πολύ υψηλή	Μειώστε την ένταση της συνδεδεμένης συσκευής
Αποτυχία σύνδεσης Bluetooth	Η συσκευή δεν βρίσκεται σε λειτουργία Bluetooth	Επιλέξτε λειτουργία Bluetooth και δοκιμάστε ξανά τη σύνδεση

## ΤΕΧΝΙΚΑ ΧΑΡΑΚΤΗΡΙΣΤΙΚΑ

Πηγή τροφοδοσίας: AC 110–240V ~ 50/60 Hz

Κάλυψη ραδιοφώνου: FM 87,5 – 108,0 MHz

Έκδοση Bluetooth: V4.2 + EDR

Bluetooth: 2,402 – 2,48 GHz

Ισχύς εξόδου RF: –0,887 dBm

Απόσταση λειτουργίας Bluetooth: Έως 10 μέτρα σε ανοιχτό χώρο. (Οι τοίχοι και οι κατασκευές ενδέχεται να επηρεάσουν την εμβέλεια της συσκευής.)

Οι προδιαγραφές υπόκεινται σε αλλαγές χωρίς προειδοποίηση.

## ΣΗΜΑΝΤΙΚΕΣ ΟΔΗΓΙΕΣ ΑΣΦΑΛΕΙΑΣ

**ΠΡΟΣΟΧΗ:** Για να μειώσετε τον κίνδυνο ηλεκτροπληξίας, μην ανοίγετε τη συσκευή, δεν υπάρχουν εξαρτήματα μέσα που μπορεί να επισκευάσει ο χρήστης. Αναθέστε οποιαδήποτε επισκευή σε εξειδικευμένο προσωπικό.



Το σύμβολο του κεραυνού με το βέλος μέσα σε τρίγωνο είναι προειδοποιητικό και ενημερώνει τον χρήστη για την ύπαρξη «επικίνδυνης τάσης» μέσα στη μονάδα.



Το θαυμαστικό μέσα σε τρίγωνο είναι προειδοποιητικό και ενημερώνει τον χρήστη για σημαντικές οδηγίες που συνοδεύουν το προϊόν.

**ΠΡΟΕΙΔΟΠΟΙΗΣΗ:** ΓΙΑ ΝΑ ΑΠΟΦΥΓΕΤΕ ΚΙΝΔΥΝΟ ΠΥΡΚΑΓΙΑΣ Ή ΗΛΕΚΤΡΟΠΛΗΞΙΑΣ, ΜΗΝ ΕΚΘΕΤΕΤΕ ΤΗ ΣΥΣΚΕΥΗ ΣΕ ΒΡΟΧΗ Ή ΥΓΡΑΣΙΑ.

## ΟΔΗΓΙΕΣ ΑΣΦΑΛΕΙΑΣ

- Η συσκευή δεν πρέπει να εκτίθεται σε στάξιμο ή πιτσίλισμα υγρών. Μην τοποθετείτε επάνω στη συσκευή αντικείμενα γεμάτα με υγρά, όπως βάζα.
- Μην φράζετε τα ανοίγματα εξαερισμού. Η εγκατάσταση πρέπει να γίνεται σύμφωνα με τις οδηγίες του κατασκευαστή.
- Μην εγκαθιστάτε τη συσκευή κοντά σε πηγές θερμότητας, όπως φωτιά, καλοριφέρ, αεραγωγούς θέρμανσης, κουζίνες ή άλλες συσκευές (συμπεριλαμβανομένων ενισχυτών) που παράγουν θερμότητα.
- Προστατεύστε το καλώδιο τροφοδοσίας ώστε να μην πατιέται ή να μην τσακίζεται, ιδιαίτερα στα φισ, στις πρίζες και στο σημείο εξόδου του από τη συσκευή.
- Χρησιμοποιείτε μόνο εξαρτήματα / παρελκόμενα που καθορίζονται από τον κατασκευαστή.
- Αποσυνδέετε τη συσκευή από την πρίζα κατά τη διάρκεια καταιγίδων με κεραυνούς ή όταν δεν χρησιμοποιείται για μεγάλα χρονικά διαστήματα.
- Μην υπερφορτώνετε τις πρίζες τοίχου και τα πολύπριζα, καθώς αυτό μπορεί να προκαλέσει κίνδυνο πυρκαγιάς ή ηλεκτροπληξίας.
- Όταν απαιτείται αντικατάσταση εξαρτημάτων, βεβαιωθείτε ότι ο τεχνικός χρησιμοποιεί ανταλλακτικά που καθορίζονται από τον κατασκευαστή ή ανταλλακτικά με τα ίδια χαρακτηριστικά με τα αρχικά. Μη εγκεκριμένες αντικαταστάσεις μπορεί να προκαλέσουν πυρκαγιά, ηλεκτροπληξία ή άλλους κινδύνους.
- Υπό την επίδραση γρήγορων παροδικών φαινομένων και/ή ηλεκτροστατικών εκκενώσεων, το προϊόν ενδέχεται να παρουσιάσει δυσλειτουργία και ο χρήστης θα πρέπει να επανεκκινήσει τη συσκευή αποσυνδέοντας και επανασυνδέοντας την τροφοδοσία.
- Η κανονική λειτουργία του προϊόντος μπορεί να διαταραχθεί από ισχυρές ηλεκτρομαγνητικές παρεμβολές. Σε αυτή την περίπτωση, επαναφέρετε απλώς το προϊόν ακολουθώντας τις οδηγίες του εγχειριδίου χρήσης. Αν η λειτουργία δεν αποκατασταθεί, χρησιμοποιήστε το προϊόν σε άλλη τοποθεσία.



Σε περίπτωση που στο μέλλον χρειαστεί να απορρίψετε αυτό το προϊόν, σημειώστε ότι τα ηλεκτρικά προϊόντα δεν πρέπει να απορρίπτονται μαζί με τα οικιακά απορρίμματα. Υπάρχουν εγκαταστάσεις ανακύκλωσης. Ενημερωθείτε από τον δήμο σας ή ρωτήστε τον πωλητή σας για οδηγίες.

 Buy Way

BUY WAY A.E.

Λεωφόρος Τυρταίου, 31<sup>ο</sup> χλμ Αθηνών-  
Λαμίας, 19014 Αφίδνες, Ελλάδα

Τηλ.: +30 210-2464214

[www.buyway.gr](http://www.buyway.gr)