

# Primo®

## ΟΔΗΓΙΕΣ ΧΡΗΣΗΣ USE INSTRUCTIONS



### ΣΑΝΤΟΥΪΤΣΙΕΡΑ – SANDWICH MAKER

Μοντέλο / Model : PRSM-40558 / PRSM-40559  
220-240V~50/60Hz – 850W

Παρακαλούμε διαβάστε προσεκτικά όλες τις οδηγίες χρήσης πριν την χρήση της συσκευής και φυλάξτε τις για πιθανή μελλοντική χρήση.

Please read all instructions carefully before using the product and keep them for possible future reference.

## **ΣΗΜΑΝΤΙΚΕΣ ΟΔΗΓΙΕΣ ΓΙΑ ΤΗΝ ΑΣΦΑΛΕΙΑ ΣΑΣ**

1. Διαβάστε προσεκτικά όλες τις οδηγίες πριν χρησιμοποιήσετε το προϊόν και κρατήστε τις για πιθανή μελλοντική χρήση. Σε περίπτωση που δώσετε τη συσκευή σας σε άλλο χρήστη, παρακαλούμε δώστε μαζί και αυτό το εγχειρίδιο οδηγιών χρήσεως.
2. Πριν συνδέσετε τη συσκευή με την πρίζα παροχής ηλεκτρικού ρεύματος, βεβαιωθείτε ότι τα στοιχεία της τάσης της τα οποία αναγράφονται στην ετικέτα τεχνικών χαρακτηριστικών που βρίσκεται στο κάτω μέρος της συσκευής αντιστοιχούν με τα στοιχεία τάσης της οικίας σας. Αν όχι, μην χρησιμοποιήσετε τη συσκευή αλλά απευθυνθείτε σε ένα εξουσιοδοτημένο κέντρο σέρβις για να σας καθοδηγήσουν. Οποιοδήποτε λάθος κατά τη σύνδεση της συσκευής με το ηλεκτρικό ρεύμα μπορεί να προκαλέσει ανεπανόρθωτη βλάβη στη συσκευή σας η οποία δεν καλύπτεται από την εγγύηση.
3. **ΠΡΟΣΟΧΗ!: Η θερμοκρασία σε διάφορες προσβάσιμες επιφάνειες της συσκευής μπορεί να φτάσει σε πολύ υψηλά επίπεδα κατά τη διάρκεια της λειτουργίας. Μην αγγίζετε τις ζεστές επιφάνειες της συσκευής. Αγγίζετε μόνο την χειρολαβή της.**
4. **Μην αγγίζετε ποτέ τις πλάκες της συσκευής όταν αυτή βρίσκεται σε λειτουργία ή αν δεν έχουν κρυώσει τελείως μετά το πέρας της χρήσης. Υπάρχει κίνδυνος εγκαύματος!**
5. **Προς αποφυγή πυρκαγιάς, ηλεκτροπληξίας και πιθανού τραυματισμού του χρήστη, ΜΗΝ βυθίζετε ποτέ κανένα μέρος της συσκευής ή το καλώδιο ή το φινις της μέσα σε νερό ή σε οποιοδήποτε άλλο υγρό.**
6. **Σε περίπτωση που η συσκευή σας βραχεί, αποσυνδέστε την αμέσως από την πρίζα παροχής ηλεκτρικού ρεύματος.**
7. Σβήνετε και αποσυνδέετε τη συσκευή από το ρεύμα όταν δεν την χρησιμοποιείτε και πριν τον καθαρισμό της.
8. Αφήστε τη συσκευή να κρυώσει τελείως πριν:
  - τοποθετήσετε ή απομακρύνετε εξαρτήματά της.
  - τον καθαρισμό ή την αποθήκευσή της.
  - τη μεταφορά της.

9. Χρειάζεται προσεκτική επιτήρηση όταν η συσκευή αυτή χρησιμοποιείται παρουσία παιδιών ή ατόμων που αδυνατούν να τη χρησιμοποιήσουν σωστά.
10. Η συσκευή αυτή δεν πρέπει να χρησιμοποιείται χωρίς επιτήρηση από παιδιά ή άτομα που η φυσική, ή πνευματική ή ψυχική τους κατάσταση, ή η έλλειψη σχετικής εμπειρίας ή γνώσεων δεν τους επιτρέπει την ασφαλή χρήση της συσκευής, εκτός εάν επιτηρούνται ή αν τους έχουν δοθεί σαφείς οδηγίες για την ορθή και ασφαλή χρήση της συσκευής από ένα ενήλικο άτομο το οποίο είναι υπεύθυνο για την ασφάλειά τους.
11. Μην λειτουργείτε τη συσκευή αν παρουσιάζει βλάβη το καλώδιο ή το φως της ή η συσκευή παρουσιάζει κάποια βλάβη, ή έχει πέσει κάτω ή έχει φθαρεί με οποιοδήποτε τρόπο.
12. Για την δική σας ασφάλεια, ελέγχετε συχνά το καλώδιο και το φως της συσκευής για τυχόν φθορές. Σε περίπτωση που το καλώδιο ή το φως της συσκευής παρουσιάζουν φθορά, η αντικατάστασή τους θα πρέπει να γίνει μόνο από τον κατασκευαστή ή από έμπειρο τεχνικό προσωπικό σε ένα από τα εξουσιοδοτημένα κέντρα Σέρβις, προς αποφυγή τυχόν βλαβών ή και πιθανού τραυματισμού του χρήστη.
13. Μην αφήνετε το καλώδιο της συσκευής να κρέμεται από τους πάγκους ή να έρχεται σε επαφή με ζεστές επιφάνειες.
14. Μην τοποθετείτε τη συσκευή κοντά ή πάνω σε πηγές θερμότητας όπως εστίες κουζίνας υγραερίου ή ηλεκτρικές, ή κοντά ή μέσα ή πάνω σε ηλεκτρικά φουρνάκια ή θερμαινόμενους φούρνους, ή φούρνους μικροκυμάτων.
15. Μην χρησιμοποιείτε τη συσκευή για άλλη χρήση πέραν αυτής για την οποία κατασκευάστηκε και περιγράφεται σε αυτό το εγχειρίδιο.
16. Μεγάλη ποσότητα φαγητού, πακέτα από αλουμίνιο ή μεταλλικά εργαλεία κουζίνας δεν θα πρέπει να εισέρχονται στην συσκευή καθώς μπορεί να προκληθεί φωτιά ή ηλεκτροπληξία.
17. Το ψωμί μπορεί να καεί, γι' αυτό μην τοποθετείτε τη σαντουίτσια κοντά ή κάτω από κουρτίνες και άλλα εύφλεκτα υλικά – πάντοτε προσέχετε κατά την χρήση της συσκευής.
18. Η χρήση μη αυθεντικών ανταλλακτικών ή εξαρτημάτων που

δεν συστήνονται από τον κατασκευαστή, μπορεί να προκαλέσει πυρκαγιά, ηλεκτροπληξία και πιθανό τραυματισμό του χρήστη.

19. Τοποθετήστε τη συσκευή πάνω σε μία επίπεδη και σταθερή επιφάνεια, ανθεκτική στη θερμότητα.
20. Απομακρύνετε με προσοχή το ψημένο τούστ από τη σαντουϊτσιέρα για να αποφύγετε τυχόν εγκαύματα και τραυματισμούς.
21. Η συσκευή αυτή δεν πρέπει να συνδέεται σε συσκευές προγραμματισμού μεταχρονολογημένης λειτουργίας ή σε συσκευές με σύστημα τηλεχειρισμού.
22. Για να αποσυνδέσετε τη συσκευή βγάλτε το φως της από την πρίζα κρατώντας πάντοτε από το φως και όχι τραβώντας από το καλώδιο.
23. **Η συσκευή αυτή μπορεί να χρησιμοποιείται μόνο από παιδιά άνω των 8 ετών και από άτομα που η φυσική, ή πνευματική ή ψυχική τους κατάσταση, ή η έλλειψη σχετικής εμπειρίας ή γνώσεων δεν τους επιτρέπει την ασφαλή χρήση της συσκευής, ΜΟΝΟ ΕΦΟΣΟΝ ΕΠΙΤΗΡΟΥΝΤΑΙ Ή ΤΟΥΣ ΕΧΟΥΝ ΔΟΘΕΙ ΣΑΦΕΙΣ ΟΔΗΓΙΕΣ ΓΙΑ ΤΗΝ ΟΡΘΗ ΚΑΙ ΑΣΦΑΛΗ ΧΡΗΣΗ ΤΗΣ ΣΥΣΚΕΥΗΣ ΑΠΟ ΕΝΑ ΕΝΗΛΙΚΟ ΑΤΟΜΟ ΤΟ ΟΠΟΙΟ ΕΙΝΑΙ ΥΠΕΥΘΥΝΟ ΓΙΑ ΤΗΝ ΑΣΦΑΛΕΙΑ ΤΟΥΣ ΚΑΙ ΕΧΟΥΝ ΚΑΤΑΛΑΒΕΙ ΠΛΗΡΩΣ ΤΟΥΣ ΕΝΔΕΧΟΜΕΝΟΥΣ ΚΙΝΔΥΝΟΥΣ ΑΠΟ ΕΣΦΑΛΜΕΝΗ ΧΡΗΣΗ ΤΗΣ ΣΥΣΚΕΥΗΣ.** Τα παιδιά δεν θα πρέπει να παίζουν με τη συσκευή. Ο καθαρισμός και η συντήρηση της συσκευής δεν θα πρέπει να γίνονται από παιδιά, παρά μόνο εφόσον επιτηρούνται και είναι άνω των 8 ετών. Κρατήστε τη συσκευή και το καλώδιό της μακριά από παιδιά ηλικίας κάτω των 8 ετών.
24. Τα παιδιά χρειάζονται προσεκτική επιτήρηση ώστε να μην χρησιμοποιούν και να μην «παίζουν» με την συσκευή.
25. Κρατήστε τη συσκευή και το καλώδιό της σε σημεία που δεν μπορούν να τα φτάσουν τα παιδιά.
26. Μην πιάνετε ποτέ τη συσκευή με βρεγμένα χέρια.
27. Η συσκευή αυτή δεν πρέπει να τοποθετείται σε χώρους όπου

υπάρχει άμεση πρόσβαση σε νερό, όπως νιπτήρες, λεκάνες με νερό, πισίνες κτλ., όπου είναι πιθανόν η συσκευή σας είτε να βυθιστεί σε νερό είτε να πιτσιλιστεί.

28. Μην χρησιμοποιείτε τη συσκευή σε εξωτερικούς χώρους και μην την εκθέτετε σε υγρασία ή στην ηλιακή ακτινοβολία.

29. Η συσκευή αυτή είναι ΜΟΝΟ ΓΙΑ ΟΙΚΙΑΚΗ ΧΡΗΣΗ και όχι για εμπορική ή επαγγελματική.

30. Μπορεί να προκληθεί φωτιά αν η σαντουϊσιέρα σας είναι καλυμμένη ή ακουμπά εύφλεκτα υλικά όπως κουρτίνες, ταπετσαρίες, τοίχους και παρόμοια υλικά, όταν βρίσκεται σε λειτουργία.

31. Για να περιορίσετε τη θερμότητα η οποία εκλύεται κατά τη διάρκεια λειτουργίας της συσκευής, μην την τοποθετείτε απ' ευθείας κάτω από ντουλάπια και βεβαιωθείτε ότι υπάρχει αρκετός ελεύθερος χώρος γύρω της.

32. **Φυλάξτε αυτές τις οδηγίες για πιθανή μελλοντική χρήση.**

#### ΜΕΡΗ ΤΗΣ ΣΥΣΚΕΥΗΣ

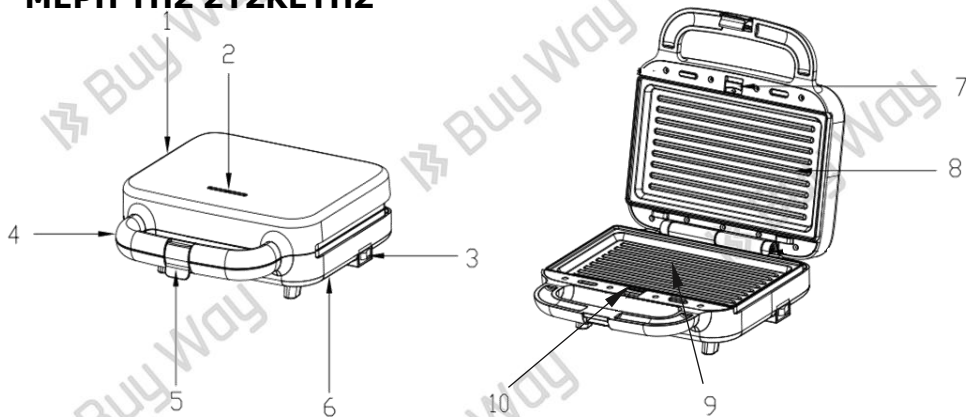

1. Επάνω κάλυμμα συσκευής
2. Φωτεινές ενδείξεις
3. Διακόπτης λειτουργίας On/Off
4. Χειρολαβή
5. Κλιπ ασφάλισης
6. Κάτω κάλυμμα συσκευής

7. Κουμπί απελευθέρωσης πάνω πλάκας
8. Πάνω πλάκα ψησίματος
9. Κάτω πλάκα ψησίματος
10. Κουμπί απελευθέρωσης κάτω πλάκας

## **ΚΑΤΑ ΤΗΝ ΠΡΩΤΗ ΧΡΗΣΗ**

Βγάλτε τη συσκευή σας από το κουτί της και απομακρύνετε όλα τα υλικά συσκευασίας.

Καθώς υπάρχουν υπολείμματα εργοστασιακού λιπαντικού μέσα στη σαντουϊσιέρα ή στην αντίστασή της, συνήθως αναδύεται μία μυρωδιά και μικρή ποσότητα καπνού κατά την πρώτη χρήση της συσκευής. Αυτό είναι κάτι αναμενόμενο και θα εξαφανιστεί μετά από μερικές χρήσεις της συσκευής.

## **ΠΩΣ ΝΑ ΨΗΣΕΤΕ ΤΑ ΣΑΝΤΟΥΪΤΣ**

1. Πριν την πρώτη χρήση, απομακρύνετε τις δύο αποσπώμενες πλάκες της συσκευής πατώντας πρώτα τα κουμπιά απελευθέρωσής τους – μόλις πατήσετε το κουμπί απελευθέρωσης κάθε πλάκας, η πλάκα θα ανασηκωθεί ελαφρώς από τη θέση της ώστε να μπορείτε να την απομακρύνετε με ευκολία. Καθαρίστε τις πλάκες με χλιαρό νερό και υγρό απορρυπαντικό πιάτων χρησιμοποιώντας ένα μαλακό σφουγγάρι. Μην βάζετε τις πλάκες μέσα στο πλυντήριο πιάτων για να τις πλύνετε. Κατόπιν ξεβγάλτε τις με καθαρό τρεχούμενο νερό και στεγνώστε τις πολύ καλά με ένα μαλακό πανί ή με χαρτί κουζίνας. Περάστε τις στεγνές πλάκες πρώτα σωστά μέσα στη θέση τους στη συσκευή και κατόπιν πιέστε ελαφρώς τις πλάκες προς τα κάτω μέχρι να ακούσετε το χαρακτηριστικό ήχο κλειδώματός τους πάνω στη συσκευή. Βεβαιωθείτε ότι οι πλάκες έχουν μπει σωστά στη θέση τους πριν ξεκινήσετε τη χρήση της συσκευής - σε αντίθετη περίπτωση, η συσκευή σας δεν θα κλείνει σωστά. Αν οι πλάκες δεν έχουν μπει σωστά, μην πιέζετε τη σαντουϊσιέρα για να κλείσει – επανατοποθετήστε τις πλάκες ώστε να ασφαλίσουν σωστά στη θέση τους. Κατόπιν, αλείψτε τις πλάκες με βούτυρο ή μαργαρίνη ή μαγειρικό λάδι (ανάλογα με την προτίμησή σας).
2. Συνδέστε τη συσκευή στην πρίζα παροχής ηλεκτρικού ρεύματος και πατήστε το διακόπτη λειτουργίας που βρίσκεται στο πλάι της συσκευής στη θέση "I" για να ενεργοποιήσετε τη συσκευή σας.
3. Η φωτεινή ένδειξη λειτουργίας (κόκκινη ένδειξη) και η φωτεινή ένδειξη ετοιμότητας (πράσινη ένδειξη) θα ανάψουν.
4. Κατεβάστε το πάνω μέρος της και κλείστε τη σαντουϊσιέρα

και ετοιμάστε τα σάντουιτς όσο αυτή ζεσταίνεται. Φροντίστε να βουτυρώσετε και τις δύο εξωτερικές πλευρές του ψωμιού του σάντουιτς που θα ψήσετε.

5. Η κόκκινη φωτεινή ένδειξη λειτουργίας θα είναι πάντοτε αναμμένη όσο η συσκευή σας είναι συνδεδεμένη με το ρεύμα, ενώ η πράσινη φωτεινή ένδειξη ετοιμότητας θα σβήσει μόλις η συσκευή έχει φτάσει στη σωστή θερμοκρασία ψησίματος.
6. Ανοίξτε τη σαντουϊτσιέρα τελείως σηκώνοντας το πάνω μέρος της στην ανώτατη θέση του και τοποθετήστε δύο φέτες ψωμιού ελαφρά βουτυρωμένες στις πλάκες της συσκευής και κατόπιν κλείστε τις πλάκες και ασφαλίστε με το κλιπ (τοποθετήστε τις 2 φέτες ψωμιού με τέτοιο τρόπο ώστε να καλύψουν όλη την επιφάνεια ψησίματος των πλακών). Αφού το ψωμί αυτό ψηθεί, ανοίξτε τις πλάκες προσεκτικά και αφαιρέστε τις δύο πρώτες φέτες που έχετε ψήσει και πετάξτε τις (αυτό ισχύει μόνο για την πρώτη χρήση της συσκευής). Τώρα η συσκευή σας είναι έτοιμη προς χρήση.
7. Αφήστε τη σαντουϊτσιέρα να έλθει και πάλι στη σωστή θερμοκρασία ψησίματος. Μόλις η πράσινη φωτεινή ένδειξη ετοιμότητας σβήσει, ανοίξτε προσεκτικά τη σαντουϊτσιέρα και τοποθετήστε με προσοχή στην κάτω πλάκα το σάντουιτς που θέλετε να ψήσετε. Προσέξτε ώστε τα χέρια σας να μην ακουμπήσουν πάνω στις πλάκες της συσκευής καθώς υπάρχει κίνδυνος σοβαρού εγκαύματος. Κατόπιν ενώστε προσεκτικά τα δύο μέρη της συσκευής. Μην πιέζετε τη συσκευή με δύναμη για να την κλείσετε.

**ΠΡΟΣΟΧΗ: Μία ποσότητα ατμού θα βγει ανάμεσα από τις δύο πλάκες όταν κάνετε αυτή την κίνηση και θα πρέπει να είστε προσεκτικοί ώστε τα δάχτυλά σας να μην έρθουν σε επαφή ούτε με τον ατμό αλλά ούτε και με τις καυτές μεταλλικές πλάκες της συσκευής.**

8. Κλειδώστε τα δύο μέρη της συσκευής με το κλιπ στο εμπρός μέρος όσο το τοστ σας ψήνεται.

**ΣΗΜΕΙΩΣΗ:** Κατά τη διάρκεια του ψησίματος η πράσινη φωτεινή ένδειξη ετοιμότητας θα αναβοσβήνει κατά διαστήματα καθώς ο θερμοστάτης της συσκευής θα διατηρεί τη θερμοκρασία σε επίπεδο θερμοκρασίας ψησίματος.

9. Μπορείτε να ψήσετε το σάντουιτς σας για 2-3 λεπτά ή και

περισσότερο ανάλογα με την προτίμησή σας.

10. Όταν το σάντουιτς είναι έτοιμο ξεκλειδώστε το κλιπ και ανοίξτε τα δύο μέρη της σαντουϊτσιέρας. Βγάλτε το σάντουιτς με τη βοήθεια μιας ξύλινης ή πλαστικής αντικολλητικής σπάτουλας. Ποτέ μη χρησιμοποιείτε μεταλλικά εργαλεία κουζίνας καθώς θα μπορούσαν να προκαλέσουν φθορά στην αντικολλητική επίστρωση των πλακών.
11. Αν θέλετε να συνεχίσετε και να ψήσετε νέο σάντουιτς, κλείστε ξανά τη σαντουϊτσιέρα για να διατηρήσει τη θερμοκρασία της για το επόμενο ψήσιμο.
12. Προετοιμάστε τα υπόλοιπα σάντουιτς όσο κάποιο ψήνεται στη σαντουϊτσιέρα.
13. Μπορείτε να χρησιμοποιήσετε τη συσκευή σας μέχρι και για 45 λεπτά συνεχούς χρήσης – μετά την πάροδο των 45 λεπτών, αφήστε τη συσκευή σας να κρυώσει για 10 λεπτά πριν την χρησιμοποιήσετε ξανά.
14. Μετά τη χρήση, σβήστε τη συσκευή σας πατώντας το διακόπτη λειτουργίας στη θέση σβησίματος "0" και αποσυνδέστε τη συσκευή από το ρεύμα και αφήστε τη να κρυώσει τελείως.

**ΠΡΟΣΟΧΗ: Η συσκευή αυτή δεν πρέπει να λειτουργεί με τις πλάκες της ανοιχτές.**

### **ΣΥΜΒΟΥΛΕΣ ΓΙΑ ΚΑΛΥΤΕΡΑ ΑΠΟΤΕΛΕΣΜΑΤΑ**

1. Πάντοτε προθερμαίνετε τη σαντουϊτσιέρα σας πριν την χρησιμοποιήσετε για το ψήσιμο.
2. Για σάντουιτς με μαλακή γέμιση ή σάντουιτς που περιέχουν υγρά υλικά, χρησιμοποιήστε φέτες ψωμιού μεσαίου μεγέθους (λευκό ή μαύρο ψωμί). Για μικρή ποσότητα γέμισης χρησιμοποιήστε ψωμί του τοστ.
3. Αν ραντίσετε την εξωτερική επιφάνεια του σάντουιτς σας με μία μικρή κουταλιά ζάχαρη, τα σάντουιτς θα γίνουν πιο τραγανά (σας το συστήνουμε όταν κάνετε γλυκά σάντουιτς με φρούτα).

### **ΠΡΟΣΤΑΣΙΑ ΣΥΣΚΕΥΗΣ**

Η συσκευή αυτή προστατεύεται εσωτερικά με θερμική ασφάλεια, η οποία απενεργοποιεί την συσκευή σε περίπτωση αντικολλητικής λειτουργίας. Στην περίπτωση αυτή, η θερμική ασφάλεια πρέπει να αντικατασταθεί από εξουσιοδοτημένο Σέρβις.

## **ΚΑΘΑΡΙΣΜΟΣ ΚΑΙ ΣΥΝΤΗΡΗΣΗ**

### **ΣΥΝΤΗΡΗΣΗ:**

Η συσκευή αυτή απαιτεί ελάχιστη συντήρηση. Δεν περιέχει μέρη που μπορούν να επισκευασθούν από τους χρήστες. Μην επιχειρήσετε ποτέ να επισκευάσετε τη συσκευή μόνοι σας. Σε περίπτωση που χρειαστεί επισκευή πηγαίνετε την σε ένα εξουσιοδοτημένο σέρβις.

### **ΚΑΘΑΡΙΣΜΟΣ:**

1. Μετά από κάθε χρήση και πριν τον καθαρισμό, σβήνετε τη συσκευή, αποσυνδέετε την από το ρεύμα και αφήνετέ τη να κρυώσει τελείως.
2. Απομακρύνετε τις δύο αποσπώμενες πλάκες της συσκευής πατώντας πρώτα τα κουμπιά απελευθέρωσής τους - μόλις πατήσετε το κουμπί απελευθέρωσης κάθε πλάκας, η πλάκα θα ανασηκωθεί ελαφρώς από τη θέση της ώστε να μπορείτε να την απομακρύνετε με ευκολία. Κατόπιν καθαρίστε τις πλάκες με χλιαρό νερό και υγρό απορρυπαντικό πιάτων χρησιμοποιώντας ένα μαλακό σφουγγάρι. Μην βάζετε τις πλάκες μέσα στο πλυντήριο πιάτων για να τις πλύνετε. Κατόπιν ξεβγάλτε τις με καθαρό τρεχούμενο νερό και στεγνώστε τις πολύ καλά με ένα μαλακό πανί ή με χαρτί κουζίνας. Οι πλάκες πρέπει να είναι απολύτως στεγνές πριν τις επανατοποθετήσετε στη συσκευή. Περάστε τις πλάκες πρώτα σωστά μέσα στη θέση τους στη συσκευή και κατόπιν πιέστε ελαφρώς τις πλάκες προς τα κάτω μέχρι να ακούσετε το χαρακτηριστικό ήχο κλειδώματός τους πάνω στη συσκευή.
3. Σε περίπτωση που υπάρχουν επίμονα υπολείμματα γέμισης που δεν βγαίνουν, ρίξτε λίγο λάδι πάνω σε εκείνο το σημείο στην πλάκα, αφήστε το να μαλακώσει για περίπου 5 λεπτά και κατόπιν σκουπίστε την πλάκα.
4. Σκουπίστε την εξωτερική επιφάνεια της συσκευής με ένα ελαφρώς νοτισμένο πανί βεβαιώνοντας ότι δεν θα μπει στις σχισμές της συσκευής υγρασία ή λάδι ή υπολείμματα τροφών.
5. Μην καθαρίζετε τις επιφάνειες της συσκευής (εσωτερικές ή εξωτερικές) χρησιμοποιώντας σκληρά εργαλεία καθαρισμού ή μεταλλικά σφουγγάρια ή διαβρωτικά ή διαλυτικά καθαριστικά καθώς θα προκαλούσαν βλάβη στην εσωτερική και εξωτερική επιστρωση της συσκευής σας.
- 6. Προς αποφυγή πυρκαγιάς, ηλεκτροπληξίας και πιθανού**

**τραυματισμού του χρήστη, ΜΗΝ βυθίζετε ποτέ κανένα μέρος της συσκευής ή το καλώδιο ή το φινις της μέσα σε νερό ή σε οποιοδήποτε άλλο υγρό. Μην τοποθετείτε ποτέ τη συσκευή κάτω από τρεχούμενο νερό για να την καθαρίσετε.**



Το προϊόν αυτό είναι κατασκευασμένο σε πλήρη συμμόρφωση με τις ισχύουσες οδηγίες της Ευρωπαϊκής Ένωσης που διέπουν ηλεκτρικές συσκευές αυτού του τύπου.



**Οδηγίες για τη σωστή απόρριψη του προϊόντος σύμφωνα με την Ευρωπαϊκή Οδηγία 2002/96/ΕΚ**

Εάν κάποια μέρα διαπιστώσετε ότι η συσκευή σας χρειάζεται αντικατάσταση ή δεν σας χρησιμεύει πλέον, σκεφτείτε την προστασία του περιβάλλοντος:

- 1) Μην πετάξετε την συσκευή σας μαζί με τα υπόλοιπα αστικά απόβλητα (αυτή είναι και η σημασία του αναγραφόμενου συμβόλου ανακύκλωσης).
- 2) Απευθυνθείτε στην Δημοτική Αρχή σας για να σας υποδείξει τα σημεία διάθεσης της συσκευής σας για ανακύκλωση.
- 3) Διαθέτοντας την άχρηστη πλέον συσκευή σας στα σωστά σημεία ανακύκλωσης βοηθάτε στην προστασία του περιβάλλοντος καθώς και στην εκμετάλλευση εκ νέου των υλικών της συσκευής σας.
- 4) Οι ηλεκτρικές συσκευές λόγω των υλικών κατασκευής τους εάν δεν διατεθούν σωστά μπορεί να έχουν άσχημες επιπτώσεις στο περιβάλλον και κατ' επέκταση στην υγεία μας.

Με την εγγύηση της:

 Buy Way

BUY WAY A.E.  
Λεωφόρος Τυρταίου,  
31<sup>ο</sup> χλμ Αθηνών-Λαμίας,  
19014 Αφίδνες, Ελλάδα  
Τηλ.: +30 210-2464214  
[www.buyway.gr](http://www.buyway.gr)

## IMPORTANT SAFETY INSTRUCTIONS

1. Read all instructions carefully before using your appliance and keep the manual for future reference. In the case you give this appliance to another user, please provide this user manual along with the appliance.
2. Before connecting the sandwich maker to the power supply, check that the voltage indicated on the rating label of the appliance corresponds to the voltage in your home. If this is not the case, contact your dealer and do not use the appliance. Any error when connecting the appliance can cause irreparable harm, not covered by the guarantee.
3. **CAUTION!: The temperature of accessible surfaces may be high when the appliance is operating. Do not touch hot surfaces of the product. Use handles only.**
4. **Never touch the plates of the appliance during operation or if they have not completely cooled down after use. There is danger of burns!**
5. **To protect against fire, electric shock or personal injury, NEVER immerse cord, plug, or any part of your sandwich maker in water or any other liquid.**
6. **In the case that your appliance gets wet, unplug it instantly from the mains.**
7. Switch off and unplug unit from outlet when not in use and before cleaning.
8. Allow the unit to cool down completely before:
  - putting on or taking off parts.
  - cleaning or storing.
  - moving.
9. Close supervision is necessary when the appliance is used by or near children or infirm persons.
10. This appliance is not intended for use by persons (including children) with reduced physical, sensory or mental capabilities, or lack of experience and knowledge, unless they have been given supervision or instruction concerning

- use of the appliances by a person responsible for their safety.
11. Do not operate any appliance with a damaged cord or plug or after the appliance malfunctions or is dropped or damaged in any manner. Take the product to an authorized service facility for examination, repair, or electrical or mechanical adjustment.
  12. For your own safety, check cord and plug of the device regularly for possible damages. If the supply cord is damaged, it must only be replaced by the manufacturer or its service agent or a similarly qualified person, to avoid hazard.
  13. Do not let the cord hang over the edge of a table or counter or touch a hot surface.
  14. Do not place on or near a hot gas or electric burner or in a heated oven, or near or on or in an electric kitchenette or microwave oven.
  15. Do not use the appliance for any other than its intended use which is described in this leaflet.
  16. Oversized food, metal foil packages or utensils must not be inserted in the sandwich maker as they may cause fire or electric shock.
  17. As bread may burn, sandwich makers must not be used near or below curtains and other combustible materials, they must be watched.
  18. The use of accessory attachments not recommended by the appliance manufacturer may cause fire or electric shock or personal injuries.
  19. Use the appliance on a level and stable work surface.
  20. Be sure to take the bread out carefully after grilling so as to avoid injuries.
  21. The appliance is not intended to be operated by means of an external timer or separate remote-control system.
  22. To disconnect, remove plug from wall outlet. Always hold the plug - never pull the cord.

23. **This appliance can be used by children aged from 8 years and above and persons with reduced physical, sensory or mental capabilities or lack of experience and knowledge ONLY IF THEY HAVE BEEN GIVEN SUPERVISION OR INSTRUCTION CONCERNING USE OF THE APPLIANCE IN A SAFE WAY AND UNDERSTAND THE HAZARDS INVOLVED. Children shall not play with the appliance. Cleaning and user maintenance shall not be made by children unless they are aged from 8 years and above and supervised. Keep the appliance and its cord out of reach of children aged less than 8 years.**
24. **Children should be supervised to ensure that they do not play with the appliance.**
25. Keep the appliance and its cord out of reach of children.
26. Never touch the appliance with wet hands.
27. This appliance should not be used in the immediate vicinity of water, such as bathtub, washbowls, swimming pool etc. where the likelihood of immersion or splashing could occur.
28. Don't use the appliance outdoors and do not expose it to moisture or direct sunlight.
29. This appliance is for **HOUSEHOLD USE ONLY** and not for commercial or professional use.
30. A fire may occur if your sandwich maker is covered or touching flammable material including curtains, draperies, walls, and similar materials, when in operation.
31. In order to prevent heat from building up, do not put the unit directly underneath a cupboard. Ensure that there is enough space all around.
32. **Save these instructions for possible future reference.**

## PARTS OF THE DEVICE

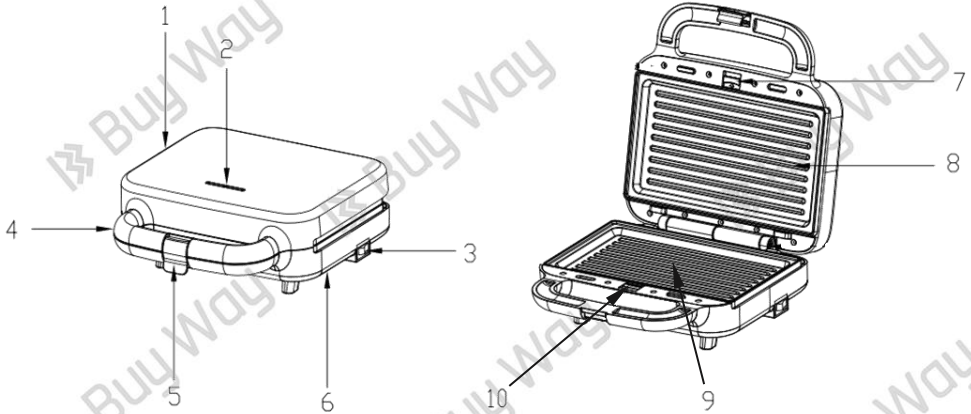

- 1. Upper cover
- 2. Indicator lights
- 3. On/off operation switch
- 4. Handle
- 5. Locking latch
- 6. Lower cover
- 7. Upper plate release button
- 8. Upper cooking plate
- 9. Lower cooking plate
- 10. Lower plate release button

## FOR THE FIRST USE

Take your sandwich maker out of its box and remove all packaging material.

As there is manufacturing residue or oil remained in the sandwich maker or heat element, usually it will emit some odor and a small amount of smoke during the first use. It is normal and will not occur after several times of use.

## HOW TO MAKE TOASTED SANDWICHES

1. Before first use, remove the two detachable grill plates from the appliance by first pressing their release buttons. When the release button of each plate is pressed, the plate will slightly lift from its position, allowing it to be removed easily. Clean the plates with warm water and mild dish liquid detergent using a soft sponge. Do not put the plates in the dishwasher to wash them. Then rinse them under clean running water and dry them thoroughly with a soft cloth or paper towel. Insert the plates correctly into their positions in the appliance first, then gently press the plates downward

until you hear the characteristic locking sound indicating that they are secured in place. Make sure that the plates are securely locked in place before you start using your device – in the opposite case, your device will not close properly. If they are not properly installed, you must not use force to close your sandwich maker - reinstall the plates so that they snap right into place.

Then, oil the surface of the plates with butter, margarine or cooking oil.

2. Connect the sandwich maker to the mains and press its power on/off switch located on the side of the appliance to its on position "I" to switch on the appliance.
3. The operation pilot light (red pilot light) and the Ready pilot light (green pilot light) will illuminate.
4. Close the sandwich maker and prepare your sandwich while the unit is heating. Make sure to apply butter on both outer sides of the bread of your sandwiches.
5. The red operation pilot light will be illuminated at all times when the appliance is plugged into wall outlet, whilst the Ready pilot light (green pilot light) will turn off once the correct temperature is reached.
6. Fully open the sandwich maker, by lifting its upper part to its highest position and place two buttered bread slices inside the plates, close the two parts and secure them with the safety latch (place the two slices in such manner so as to fully cover the cooking area of the plates). After the bread is toasted, open carefully the sandwich maker and remove the two toasted slices and throw them (this is only for the first use of the appliance). Now your sandwich maker is ready for use.
7. Let your sandwich maker reach its correct temperature again. Once the ready pilot light is turned off, open your sandwich maker carefully and place on the bottom plate the sandwich you wish to toast. Pay extra attention so that your hands will not touch on the hot plates of the device as there is danger of severe burns. Then carefully join the two parts of the device. Do not use force to close your sandwich maker.

**CAUTION: Steam will be ejected from between the plates whilst doing this and care must be taken to ensure that**

**fingers do not come into contact with steam or hot metal plates.**

8. Lock the two halves with the clip whilst cooking is taking place.  
NOTE: During toasting the green ready pilot light will cycle on and off while the thermostat keeps the sandwich maker at the correct cooking temperature.
9. Your sandwich will be toasted in 2-3 minutes, or longer to suit your taste.
10. Open the sandwich maker and remove the sandwich using plastic or wooden spatula. Never use metal utensils as these may damage the non-stick coating of the plates.
11. Close the lid to preserve the heat until ready to toast the next sandwich.
12. Prepare further sandwiches if required whilst one is cooking.
13. You may use the appliance for up to 45 minutes of continuous operation. After 45 minutes, allow the appliance to cool down for 10 minutes before using it again.
14. After use, switch off the appliance by pressing its on/off power switch to its off position "0" and remove the plug from the power outlet and allow your appliance to cool down completely.

**CAUTION: The appliance is not to be operated in the open position.**

**HINTS FOR BEST RESULTS**

1. Always preheat your sandwich maker before putting your sandwiches in.
2. For soft or liquid sandwich fillings use medium sliced bread, white or brown. For small amounts of filling use toasting bread.
3. A teaspoon of sugar sprinkled on the outside makes toasted sandwiches crisper (recommended when you make sweet sandwiches with fruit fillings).

**PROTECTION OF THE DEVICE**

This device is equipped with an internal protection system - a thermal safety - which will automatically switch off and

deactivate the appliance in case of improper use. In this case, the thermal safety must be replaced only by an authorized service center before you use the appliance again.

## **CLEANING AND MAINTENANCE**

### ***MAINTENANCE***

This appliance requires minimum maintenance. It contains no user serviceable parts. Do not try to repair it yourself. Take it to an authorized service center if servicing is needed.

### ***CLEANING***

1. After each use and before cleaning, switch off the appliance, unplug from the mains and let the appliance cool down completely.
2. Remove the two detachable plates from the appliance by first pressing their release buttons. When the release button of each plate is pressed, the plate will slightly lift from its position, allowing it to be removed easily. Then wash them in warm water and mild dish liquid detergent using a soft sponge. Do not put the plates in the dishwasher to wash them. Then rinse them under clean running water and dry them thoroughly with a soft cloth or paper towel. The plates must be completely dry before reinstalling them on the device. Insert the plates correctly into their positions in the appliance first, then gently press the plates downward until you hear the characteristic locking sound indicating that they are secured in place.
3. Should any filling be difficult to remove, pour a little cooking oil onto the plate, allow this to stand for 5 minutes and when the filling has softened, wipe it off.
4. Wipe the outside with a slightly moistened cloth ensuring that no moisture, oil or filling enters the cooling slots.
5. Do not clean the inside or outside surfaces with any abrasive scouring pad or steel wool, or abrasive or deteriorating cleansers as this will damage the finish of your appliance.
6. **To protect against fire, electric shock or personal injury, NEVER immerse cord, plug, or any part of your sandwich maker in water or any other liquid. Never place the device under running water to clean it.**

**CE** This product is in strict conformity with all the valid directives of European Union applying on this type of electrical appliances.



**Instructions for the correct disposal of the unit according to European directive 2002/96/EU**

Should you find one day that your appliance needs to be replaced or if it is of no further use to you, think of the protection of the environment:

- 1) Do not dispose your appliance along with the rest of the public waste (this is also the meaning of the shown recycling sign).
- 2) Contact your Public Authorities and they will instruct you of the recycling centers to which your appliances must be disposed.
- 3) Correct disposal of your appliance helps the protection of the environment as well as the recycling of the appliance components.
- 4) The electrical appliances due to their construction materials, if not correctly disposed, may lead to environmental and furthermore health hazards.

With the warranty of:

 **Buy Way**

**BUY WAY S.A.**  
Tyrtaiou Avenue,  
31<sup>st</sup> km Athinon-Lamias,  
19014 Afidnes, Greece  
Tel.: +30 210-2464214  
**[www.buyway.gr](http://www.buyway.gr)**