

# Primo®

## ΟΔΗΓΙΕΣ ΧΡΗΣΗΣ USE INSTRUCTIONS



### ΕΠΑΝΑΦΟΡΤΙΖΟΜΕΝΗ ΚΟΥΡΕΥΤΙΚΗ ΜΗΧΑΝΗ RECHARGEABLE HAIR CLIPPER ΜΟΝΤΕΛΟ/MODEL: PRHT-40563

3.7V Li-ion battery – Input: 5V  $\overline{\text{---}}$  1A, 5W

Παρακαλούμε διαβάστε προσεκτικά όλες τις οδηγίες χρήσης πριν την χρήση της συσκευής και φυλάξτε τις για πιθανή μελλοντική χρήση.

Please read all instructions carefully before using the product and keep them for possible future reference.

## **ΣΗΜΑΝΤΙΚΕΣ ΟΔΗΓΙΕΣ ΓΙΑ ΤΗΝ ΑΣΦΑΛΕΙΑ ΣΑΣ**

1. Διαβάστε προσεκτικά όλες τις οδηγίες πριν χρησιμοποιήσετε το προϊόν και κρατήστε τις για πιθανή μελλοντική χρήση. Σε περίπτωση που δώσετε τη συσκευή σας σε άλλο χρήστη, παρακαλούμε δώστε μαζί και αυτό το εγχειρίδιο οδηγιών χρήσεως.
2. Πριν συνδέσετε τη συσκευή με την πρίζα παροχής ηλεκτρικού ρεύματος, βεβαιωθείτε ότι τα στοιχεία της τάσης της τα οποία αναγράφονται στην ετικέτα τεχνικών χαρακτηριστικών του φορτιστή τοίχου που θα χρησιμοποιήσετε αντιστοιχούν με τα στοιχεία τάσης της οικίας σας. Αν όχι, μη φορτίσετε τη συσκευή σας με αυτό το φορτιστή αλλά απευθυνθείτε σε ένα εξουσιοδοτημένο κέντρο σέρβις για να σας καθοδηγήσουν. Οποιοδήποτε λάθος κατά τη σύνδεση της συσκευής με το ηλεκτρικό ρεύμα μπορεί να προκαλέσει ανεπανόρθωτη βλάβη στη συσκευή σας η οποία δεν καλύπτεται από την εγγύηση.
3. **Χρησιμοποιείτε πάντοτε ένα φορτιστή τοίχου με έξοδο 5V  $\equiv$  1A για να φορτίσετε τη συσκευή σας.**
4. **Προς αποφυγή πυρκαγιάς, ηλεκτροπληξίας και πιθανού τραυματισμού του χρήστη, ΜΗΝ βυθίζετε ποτέ τη συσκευή ή το καλώδιο USB ή το φορτιστή τοίχου που θα χρησιμοποιήσετε μέσα σε νερό ή σε οποιοδήποτε άλλο υγρό.**
5. Σβήστε τη συσκευή και αφήστε τη να κρυώσει τελείως πριν:
  - τοποθετήσετε ή απομακρύνετε εξαρτήματά της.
  - τον καθαρισμό ή την αποθήκευσή της.
6. Μην αφήνετε ποτέ την συσκευή χωρίς επιτήρηση όταν αυτή λειτουργεί. Κρατήστε την μακριά από παιδιά και άτομα που δεν είναι ικανά να την χρησιμοποιήσουν.
7. Προστατεύστε τη θύρα φόρτισης της συσκευής σας, το καλώδιο USB και το φορτιστή τοίχου που χρησιμοποιείτε από το νερό.
8. **Χρειάζεται προσεκτική επιτήρηση όταν η συσκευή αυτή χρησιμοποιείται παρουσία παιδιών ή ατόμων που αδυνατούν να τη χρησιμοποιήσουν σωστά.**
9. **Η συσκευή αυτή δεν πρέπει να χρησιμοποιείται από άτομα (συμπεριλαμβανομένων των παιδιών) που η φυσική, ή πνευματική ή ψυχική τους κατάσταση, ή η έλλειψη σχετικής**

**εμπειρίας ή γνώσεων δεν τους επιτρέπει την ασφαλή χρήση της συσκευής, εκτός εάν επιτηρούνται ή αν τους έχουν δοθεί σαφείς οδηγίες για την ορθή και ασφαλή χρήση της συσκευής από ένα ενήλικο άτομο το οποίο είναι υπεύθυνο για την ασφάλειά τους.**

10. **Τα παιδιά χρειάζονται προσεκτική επιτήρηση ώστε να μην «παιζουν» με την συσκευή.**
11. **Η συσκευή αυτή δεν πρέπει να χρησιμοποιείται από παιδιά. Κρατήστε τη συσκευή και όλα τα μέρη της σε σημείο που δεν μπορούν να τα φτάσουν τα παιδιά.**
12. **Τα παιδιά δεν πρέπει να παίζουν με τη συσκευή.**
13. Μην χρησιμοποιείτε τη συσκευή για άλλη χρήση πέραν αυτής για την οποία κατασκευάστηκε και η οποία περιγράφεται σε αυτό το εγχειρίδιο.
14. Μην χρησιμοποιείτε τη συσκευή κοντά ή πάνω σε ζεστές επιφάνειες. Μην λειτουργείτε τη συσκευή πολύ κοντά σε πηγές θέρμανσης ή καλοριφέρ.
15. Μην τοποθετείτε τη συσκευή ή το USB καλώδιο της ή το φορτιστή τοίχου που χρησιμοποιείτε κοντά ή πάνω σε πηγές θερμότητας όπως εστίες κουζίνας υγραερίου ή ηλεκτρικές, ή κοντά ή μέσα ή πάνω σε ηλεκτρικά φουρνάκια ή θερμαινόμενους φούρνους, ή φούρνους μικροκυμάτων.
16. Μην αφήνετε το καλώδιο USB να κρέμεται από τους πάγκους ή να έρχεται σε επαφή με ζεστές επιφάνειες.
17. Πριν τη χρήση, ελέγχετε το καλώδιο USB και το φορτιστή τοίχου που χρησιμοποιείτε για τυχόν φθορές.
18. Μην λειτουργείτε οποιαδήποτε συσκευή με καλώδιο USB ή με φορτιστή τοίχου που παρουσιάζουν φθορά ή αν η συσκευή δε λειτουργεί σωστά ή αν έχει πέσει κάτω ή αν το καλώδιο ή ο φορτιστής τοίχου έχουν πέσει μέσα σε νερό ή αν η συσκευή έχει φθαρεί με οποιοδήποτε τρόπο. Πηγαίνετε τη συσκευή στο πλησιέστερο εξουσιοδοτημένο κέντρο Σέρβις για έλεγχο και τυχόν επισκευή ή ρύθμιση.
19. Αν το καλώδιο USB ή ο φορτιστής τοίχου που χρησιμοποιείτε έχουν χαλάσει και πρέπει να αντικατασταθούν μην τα συνδέετε στη συσκευή σας. Παρακαλούμε καλέστε ένα εξουσιοδοτημένο

- κέντρο Σέρβις για να προμηθευτείτε ένα κατάλληλο καλώδιο USB και χρησιμοποιήστε ένα νέο φορτιστή τοίχου που είναι σύμφωνος με τις απαιτούμενες προδιαγραφές της συσκευής σας.
20. Σας συστήνουμε να φορτίζετε τη συσκευή σας πλήρως όταν αυτή έχει αποφορτιστεί ή πριν την πρώτη χρήση.
  21. Φορτίζετε, χρησιμοποιείτε και αποθηκεύετε τη συσκευή σας σε θερμοκρασίες μεταξύ 15°C έως 35°C.
  22. Μην πιάνετε τη συσκευή ή το USB καλώδιο ή το φις του φορτιστή τοίχου που χρησιμοποιείτε με βρεγμένα χέρια. Πριν τη σύνδεση ή αποσύνδεση από το ρεύμα του φορτιστή τοίχου που χρησιμοποιείτε βεβαιωθείτε ότι τα χέρια σας είναι στεγνά.
  23. Μην χρησιμοποιείτε τη συσκευή σε εξωτερικούς χώρους και έχετε την πάντοτε σε ξηρό περιβάλλον (μην την εκθέτετε σε υγρασία ή στην ηλιακή ακτινοβολία).
  24. Αποθηκεύστε τη συσκευή σας σε εσωτερικούς χώρους σε ένα δροσερό, ξηρό χώρο και σε σημείο που δεν μπορούν να τη φτάσουν τα παιδιά.
  25. Μην χρησιμοποιείτε ποτέ εξαρτήματα που δεν συστήνονται από τον κατασκευαστή. Κάτι τέτοιο θα ήταν επικίνδυνο για τον χρήστη καθώς θα μπορούσε να προκαλέσει πιθανό τραυματισμό.
  26. Χρησιμοποιήστε τη συσκευή σας μόνο σε συνδυασμό με τα αυθεντικά εξαρτήματά της τα οποία σας παρέχονται στη συσκευασία του προϊόντος.
  27. Τα εξαρτήματα της συσκευής δεν πρέπει να χρησιμοποιούνται για σύνδεση με άλλη συσκευή πέραν της αυθεντικής με την οποία τα έχετε αγοράσει και για χρήση πέραν από αυτή που κατασκευάστηκαν και περιγράφεται σε αυτό το εγχειρίδιο.
  28. Η συσκευή αυτή θα πρέπει να συνδέεται μόνο με το δικό της καλώδιο USB και κατόπιν με ένα κατάλληλο φορτιστή τοίχου (με έξοδο 5V  1A).
  29. Μην τυλίγετε σφιχτά το καλώδιο USB και μην το λυγίζετε. Μην αφήνετε το καλώδιο να ακουμπά ή να βρίσκεται κοντά σε ζεστά αντικείμενα ή θερμαινόμενες επιφάνειες.
  30. Για να αποσυνδέσετε το φορτιστή τοίχου που χρησιμοποιείτε από την παροχή ρεύματος, βγάλτε το φις του από την πρίζα κρατώντας

πάντοτε από το κυρίως σώμα του φορτιστή και όχι τραβώντας από το καλώδιο USB.

31. Μην συνδέετε ποτέ το φορτιστή τοίχου που χρησιμοποιείτε σε χαλασμένη πρίζα και μην χρησιμοποιείτε ποτέ το φορτιστή αν έχει οποιαδήποτε σημάδια φθοράς.
32. Οποιοσδήποτε έλεγχος, επισκευή ή ρύθμιση της συσκευής θα πρέπει να γίνεται μόνο από εξειδικευμένο τεχνικό προσωπικό σε ένα από τα εξουσιοδοτημένα κέντρα Σέρβις. Εργασίες επισκευής από μη εξειδικευμένο προσωπικό μπορεί να οδηγήσουν σε ακραίο κίνδυνο για τον χρήστη.
33. Καμία ευθύνη δεν φέρει ο κατασκευαστής ή ο έμπορος για οποιαδήποτε ζημιά μπορεί να προκύψει ή για τραυματισμό του χρήστη ή άλλων ατόμων η οποία προέρχεται από μη συμμόρφωση με τις οδηγίες αυτού του εγχειριδίου ή από οποιαδήποτε άλλη εσφαλμένη χρήση ή λάθος χειρισμό της συσκευής.
34. Μην χρησιμοποιείτε την κουρευτική μηχανή σας πάνω σε κατοικίδια – δεν πρέπει να χρησιμοποιείτε καμία μηχανή για κατοικίδια και ανθρώπους μαζί.
35. Μην πιέζετε την τις λεπίδες της κεφαλής κοπής με δύναμη πάνω στο δέρμα σας.
36. **Το προϊόν αυτό ΔΕΝ ΕΙΝΑΙ ΚΑΤΑΣΚΕΥΑΣΜΕΝΟ ΓΙΑ ΕΠΑΓΓΕΛΜΑΤΙΚΗ ΧΡΗΣΗ.**
37. **Φυλάξτε αυτές τις οδηγίες για πιθανή μελλοντική χρήση. Η ΣΥΣΚΕΥΗ ΑΥΤΗ ΕΙΝΑΙ ΚΑΤΑΣΚΕΥΑΣΜΕΝΗ ΜΟΝΟ ΓΙΑ ΟΙΚΙΑΚΗ ΧΡΗΣΗ**

#### **ΚΑΤΑ ΤΗΝ ΠΡΩΤΗ ΧΡΗΣΗ**

Βγάλτε τη συσκευή σας από το κουτί της και απομακρύνετε όλα τα υλικά συσκευασίας.

Οι πλαστικές σακούλες μπορεί να αποβούν επικίνδυνες. Για να αποφύγετε τον κίνδυνο ασφυξίας κρατήστε αυτές τις σακούλες μακριά από μωρά και παιδιά.

## ΠΕΡΙΓΡΑΦΗ ΜΕΡΩΝ ΤΗΣ ΣΥΣΚΕΥΗΣ

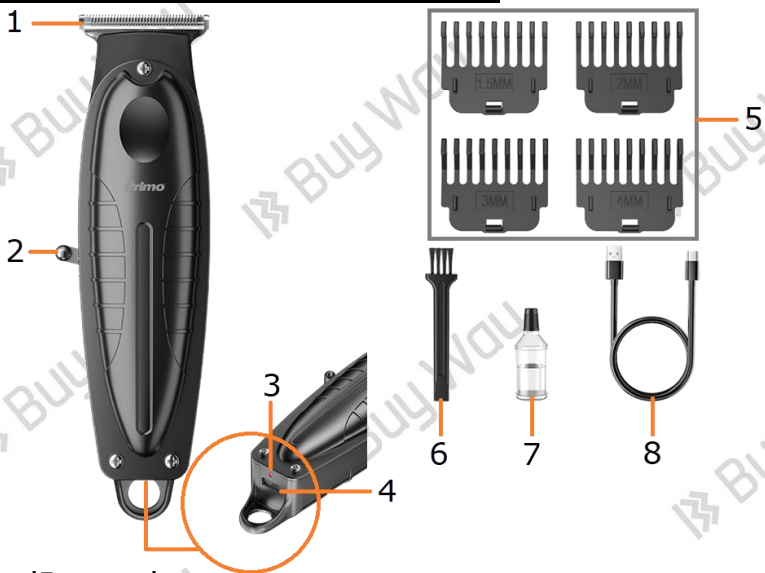

1. Λεπίδες κοπής
2. Διακόπτης λειτουργίας On/Off
3. Φωτεινή ένδειξη μπαταρίας
4. Θύρα φόρτισης συσκευής Type-C
5. Οδηγοί κοπής για μήκη 1.5/2/3/4mm
6. Βουρτσάκι καθαρισμού
7. Λιπαντικό
8. Καλώδιο φόρτισης USB type-C

## **ΛΕΙΤΟΥΡΓΙΑ**

### **Διακόπτης λειτουργίας On/Off:**

Γυρίστε το διακόπτη on/off προς τα κάτω για να θέσετε τη συσκευή σε λειτουργία – οι λεπίδες της θα ξεκινήσουν την κίνησή τους. Γυρίστε τον διακόπτη on/off προς τα πάνω για να σβήσετε τη συσκευή – οι λεπίδες θα σταματήσουν την κίνησή τους.

### **Φωτεινή ένδειξη μπαταρίας**

Κατά τη διάρκεια της χρήσης, η φωτεινή ένδειξη μπαταρίας θα είναι πράσινη. Μόλις η φωτεινή ένδειξη γίνει κόκκινη, αυτό σηματοδοτεί ότι το επίπεδο ισχύος της μπαταρίας είναι χαμηλό και θα πρέπει να φορτίσετε τη συσκευή.

Κατά τη διάρκεια της φόρτισης, η φωτεινή ένδειξη μπαταρίας θα είναι κόκκινη. Μόλις η συσκευή φορτιστεί πλήρως, η ένδειξη θα γίνει πράσινη.

## **ΞΕΚΙΝΩΝΤΑΣ ΤΗ ΧΡΗΣΗ**

### **ΦΟΡΤΙΖΟΝΤΑΣ ΤΗ ΣΥΣΚΕΥΗ ΣΑΣ**

Πριν χρησιμοποιήσετε τη συσκευή σας για πρώτη φορά, φορτίστε την για 8 ώρες. Παρακαλούμε ακολουθήστε τα παρακάτω βήματα:

Χρόνος φόρτισης:  
120 λεπτά  
Χρόνος αυτονομίας:  
60 λεπτά

- Βεβαιωθείτε ότι η συσκευή είναι κλειστή (απενεργοποιημένη).
- Συνδέστε πρώτα το καλώδιο USB με τη συσκευή σας και κατόπιν συνδέστε το καλώδιο USB σε έναν κατάλληλο φορτιστή τοίχου και τέλος συνδέστε το φορτιστή τοίχου στη πρίζα παροχής ρεύματος. Βεβαιωθείτε ότι όλα τα μέρη είναι σωστά και με ασφάλεια συνδεδεμένα μεταξύ τους πριν συνδέσετε το φορτιστή τοίχου στο ρεύμα.
- Η φωτεινή ένδειξη μπαταρίας στο κάτω μέρος της συσκευής θα είναι κόκκινη κατά τη φόρτιση. Η συσκευή σας θα είναι πλήρως φορτισμένη όταν η φωτεινή ένδειξη γίνει πράσινη.

### **Συμβουλές για την προστασία της μπαταρίας και την καλύτερη απόδοση της μηχανής σας**

- Μετά τις πρώτες 3 – 4 πλήρεις φορτίσεις και αποφορτίσεις της συσκευής, η χωρητικότητα της μπαταρίας σας θα φτάσει στη βέλτιστη κατάστασή της.
- Στην περίπτωση που δεν πρόκειται να χρησιμοποιήσετε τη μηχανή σας για μεγάλο χρονικό διάστημα (2-3 μήνες), αποσυνδέστε την από το ρεύμα και αποθηκεύστε τη σε ένα δροσερό ξηρό μέρος μακριά από υγρασία. Επαναφορτίστε πλήρως τη συσκευή σας πριν την χρησιμοποιήσετε ξανά.
- Για να εξασφαλίσετε μακρά διάρκεια ζωής των μπαταριών σας, αφήστε τις να αδειάσουν κάθε 6 μήνες και κατόπιν επαναφορτίστε τις για 14-16 ώρες.

**Προσοχή: Απαγορεύεται να χρησιμοποιείτε μη επαναφορτιζόμενες μπαταρίες σε αυτή τη συσκευή.**

### **ΤΟΠΟΘΕΤΗΣΗ ΤΩΝ ΟΔΗΓΩΝ ΚΟΠΗΣ**

Όταν θέλετε να εφαρμόσετε έναν οδηγό κοπής πάνω στην κεφαλή κοπής της συσκευής σας, τοποθετήστε τον οδηγό πάνω στην κεφαλή εισάγοντας τις δύο πλαϊνές πλευρές του οδηγού στα πλαϊνά της κεφαλής κοπής (αριστερά και δεξιά) και κατόπιν κατεβάστε τον οδηγό προς τα κάτω και πιέστε ελαφρά το κλιπ ασφάλισης του οδηγού μέχρι να κλειδώσει με ασφάλεια πάνω στην κεφαλή κοπής.

Για να απομακρύνετε τον οδηγό κοπής, ανασηκώστε ελαφρά το κλιπ ασφάλισης του οδηγού μέχρι να απελευθερωθεί ο οδηγός και αφαιρέστε τον.

Υπάρχουν 4 οδηγοί κοπής που μπορείτε να προσαρμόσετε πάνω στην κεφαλή, που θα σας εξασφαλίσουν διαφορετικά μήκη κουρέματος.

Τα μήκη κουρέματος αναγράφονται πάνω στον κάθε οδηγό και είναι 1.5mm / 2mm / 3mm / 4mm

Σημείωση: Αν κουρεύετε για πρώτη φορά, ξεκινήστε εφαρμόζοντας τον οδηγό που σας δίνει το μακρύτερο μήκος μαλλιών.

Η χρήση του οδηγού κοπής σας βοηθά να αποφύγετε τυχόν λάθη στο χειρισμό της μηχανής που μπορεί να οδηγήσουν σε πολύ κοντά κουρεμένα μαλλιά και επίσης να ελέγξετε αποτελεσματικά το συνολικό μήκος των μαλλιών σας.

Συστήνεται πρώτα να λούζετε και να στεγνώνετε τα μαλλιά σας και κατόπιν να τα ισιώνετε (να τα ξεμπερδεύετε) με μία χτένα, πριν χρησιμοποιήσετε τη συσκευή. Αν υπάρχουν μπερδεμένα μαλλιά κόψτε τα πρώτα με ένα ψαλίδι.

Μην εφαρμόζετε κρέμες ή λάδια styling στα μαλλιά σας πριν χρησιμοποιήσετε τη συσκευή.

Βρωμιά και υλικά styling ή οποιαδήποτε ύλη πάνω στα μαλλιά σας μπορεί να επηρεάσουν τη διάρκεια ζωής των λεπίδων κοπής της συσκευής σας.

**ΣΗΜΕΙΩΣΗ:** Ελέγχετε και εξασφαλίζετε πάντοτε ότι η συσκευή σας είναι απενεργοποιημένη (σβηστή) και δεν είναι συνδεδεμένη στο ρεύμα πριν τοποθετήσετε ή απομακρύνετε τους οδηγούς κοπής.

## **ΧΡΗΣΗ ΤΗΣ ΣΥΣΚΕΥΗΣ**

Αφού έχετε εφαρμόσει τον κατάλληλο οδηγό κοπής, ενεργοποιήστε (ανάψτε) τη συσκευή σας σύροντας το διακόπτη λειτουργίας on/off προς τα πάνω.

α. Βάλτε το επίπεδο μέρος του οδηγού κοπής πάνω στο δέρμα σας χωρίς να το πιέζετε. Μη χρησιμοποιείτε τη μηχανή ανάποδα προς αποφυγή τραυματισμού.

β. Με αργές κινήσεις περάστε τη μηχανή μέσα από τα μαλλιά σας.

Σημείωση: Αν συσσωρευθεί μαλλί πάνω στην κεφαλή κατά τη διάρκεια του κουρέματος, απενεργοποιήστε τη συσκευή, απομακρύνετε τον οδηγό κοπής και βουρτσίστε την κεφαλή με το ειδικό βουρτσάκι ώστε να την καθαρίσετε.

## **ΣΗΜΑΝΤΙΚΗ ΣΗΜΕΙΩΣΗ:**

Καθώς η συσκευή σας διαθέτει λειτουργία "Plug and Play", μπορείτε να χρησιμοποιείτε τη συσκευή σας όσο αυτή φορτίζει. **Σε αυτή την περίπτωση θα πρέπει να βεβαιωθείτε ότι τα χέρια σας καθώς και το πρόσωπο ή το σώμα ή τα μαλλιά σας, είναι απολύτως στεγνά πριν ξεκινήσετε τη χρήση της συσκευής.**

**ΣΗΜΕΙΩΣΗ:** Κατά τη διάρκεια της χρήσης και της φόρτισης, η μηχανή σας μπορεί να ζεσταθεί ελαφρώς.

## **ΣΥΜΒΟΥΛΕΣ ΓΙΑ ΚΑΛΥΤΕΡΑ ΑΠΟΤΕΛΕΣΜΑΤΑ**

- Αποφύγετε να εφαρμόζετε λοσιόν πριν τη χρήση της συσκευής σας.
- Χτενίζετε τα μαλλιά σας προς την κατεύθυνση που μεγαλώνουν.
- Αφαιρείτε τους οδηγούς κοπής όταν θέλετε: να δημιουργήσετε τη γραμμή της άκρης σε σημεία όπως φαβορίτες / να καθαρίσετε τις τρίχες από τον αυχένα σας.

## **ΚΑΘΑΡΙΣΜΟΣ ΚΑΙ ΣΥΝΤΗΡΗΣΗ ΤΗΣ ΣΥΣΚΕΥΗΣ**

**ΠΡΟΣΟΧΗ! ΠΡΙΝ ΞΕΚΙΝΗΣΕΤΕ ΤΗΝ ΟΠΟΙΑΔΗΠΟΤΕ ΔΙΑΔΙΚΑΣΙΑ ΚΑΘΑΡΙΣΜΟΥ, ΒΕΒΑΙΩΘΕΙΤΕ ΟΤΙ Η ΣΥΣΚΕΥΗ ΣΑΣ ΕΙΝΑΙ ΑΠΕΝΕΡΓΟΠΟΙΗΜΕΝΗ (ΣΒΗΣΤΗ) ΚΑΙ ΔΕΝ ΕΙΝΑΙ ΣΥΝΔΕΔΕΜΕΝΗ ΜΕ ΤΟ ΡΕΥΜΑ ΜΕΣΩ ΤΟΥ ΚΑΛΩΔΙΟΥ USB ΚΑΙ ΤΟΥ ΦΟΡΤΙΣΤΗ ΠΟΥ ΧΡΗΣΙΜΟΠΟΙΕΙΤΕ. ΒΕΒΑΙΩΘΕΙΤΕ ΟΤΙ Η ΣΥΣΚΕΥΗ ΕΧΕΙ ΚΡΥΩΣΕΙ ΤΕΛΕΙΩΣ ΠΡΙΝ ΞΕΚΙΝΗΣΕΤΕ ΤΟΝ ΚΑΘΑΡΙΣΜΟ ΤΗΣ.**

### *ΜΕΤΑ ΑΠΟ ΚΑΘΕ ΧΡΗΣΗ:*

- Απενεργοποιήστε (σβήστε) τη συσκευή σας και αφήστε τη να κρυώσει τελείως.
- Βουρτσίστε απαλά και απομακρύνετε τις τρίχες που έχουν απομείνει πάνω στην κεφαλή.

### *ΟΔΗΓΙΕΣ ΚΑΘΑΡΙΣΜΟΥ*

- Οι οδηγοί κοπής μπορούν να αφαιρεθούν από το σώμα της συσκευής για να καθαριστούν με καθαρό χλιαρό νερό.
- Ο καθαρισμός της κεφαλής θα πρέπει να γίνεται πάντα με μία μαλακή ειδική βούρτσα, όπως το μαλακό βουρτσάκι που σας παρέχεται με τη συσκευή.
- Χρησιμοποιείτε μόνο το λάδι λίπανσης ελαφριάς περιεκτικότητας που σας παρέχεται με τη συσκευή για να λιπάνετε τη λεπίδα κοπής της συσκευής σας.

- Μη χρησιμοποιείτε σκληρά ή διαβρωτικά καθαριστικά για τον καθαρισμό της συσκευής σας ή της κεφαλής της ή των οδηγών κοπής.
- **Μη βυθίζετε τη συσκευή σας μέσα στο νερό.**
- **Μη βυθίσετε ποτέ το καλώδιο USB της συσκευής ή το φορτιστή που χρησιμοποιείτε μέσα σε νερό ή οποιοδήποτε άλλο υγρό καθώς μπορεί να προκαλέσετε φωτιά, ηλεκτροπληξία και πιθανό τραυματισμό του χρήστη. Ποτέ μην τα τοποθετείτε κάτω από τρεχούμενο νερό για να τα καθαρίσετε.**

### **Καθαρισμός και συντήρηση της κεφαλής κοπής**

- Χρησιμοποιήστε το βουρτσάκι καθαρισμού για να απομακρύνετε τις τρίχες που έχουν κολλήσει στην κεφαλή κοπής.
- Μετά από κάθε χρήση, παρακαλούμε καθαρίζετε την επιφάνειά της κεφαλής καθώς και τη γραμμή των λεπίδων ώστε να αποφύγετε την αποδυνάμωση της ευκρίνειας κοπής των λεπίδων της (δηλαδή οι λεπίδες σας να παραμείνουν κοφτερές ώστε να έχετε το βέλτιστο αποτέλεσμα κουρέματος).
- Παρακαλούμε στεγνώνετε την κεφαλή διεξοδικά.
- Παρακαλούμε λιπαίνετε τις λεπίδες κοπής με λίγες σταγόνες από το ειδικό λιπαντικό τους μετά από κάθε καθαρισμό.

Προσοχή:

Η διάρκεια ζωής των λεπίδων της κεφαλής κοπής εξαρτάται από τη συχνότητα χρήσης, την πυκνότητα των μαλλιών και τον τρόπο συντήρησής τους.

Η έγκαιρη αντικατάσταση των φθαρμένων λεπίδων μπορεί να αποτρέψει το πιάσιμο των μαλλιών κατά τη χρήση.

Παρακαλούμε καλέστε ένα εξουσιοδοτημένο σέρβις ώστε να σας καθοδηγήσουν για τη σωστή προμήθεια καινούριων λεπίδων – **μην χρησιμοποιείτε λεπίδες από άλλες μηχανές κουρέματος που κυκλοφορούν στην αγορά και που μπορεί να ταιριάζουν στη συσκευή σας.**

Οι λεπίδες μπορεί να ζεσταθούν ελαφρώς κατά τη χρήση, αυτό είναι κάτι το αναμενόμενο και δεν επηρεάζει την απόδοση της συσκευής σας κατά τη χρήση.

### **Καθαρισμός κυρίως σώματος**

Καθαρίστε το σώμα της συσκευής χρησιμοποιώντας ένα μαλακό ελαφρώς νοτισμένο με νερό πανί και κατόπιν στεγνώστε την τελείως χρησιμοποιώντας ένα μαλακό στεγνό πανί και βεβαιωθείτε ότι χνούδια

ή κλωστές από το πανί δεν θα εισέλθουν ή κολλήσουν στις λεπίδες της κεφαλής κοπής.

### **Σημαντικό:**

- **Διατηρείτε πάντοτε τη θύρα φόρτισης της συσκευής σας στεγνή!**
- **Βεβαιωθείτε ότι η συσκευή σας είναι απόλυτα στεγνή πριν τη συνδέσετε με το καλώδιο USB και τον φορτιστή τοίχου που χρησιμοποιείτε!**

### **ΑΠΟΘΗΚΕΥΣΗ**

- Πάντοτε αποθηκεύετε τη συσκευή και το USB καλώδιό της σε ένα δροσερό και ξηρό (χωρίς υγρασία) μέρος μακριά από την εμβέλεια των παιδιών. Μην την εκθέτετε ποτέ σε ηλιακή ακτινοβολία και μην την αποθηκεύετε σε χώρους με υψηλές θερμοκρασίες άνω των 40°C.
- Μην τυλίγετε ποτέ το καλώδιο USB γύρω από το σώμα της συσκευής σας.

### **Απόρριψη μπαταριών**

Οι μπαταρίες περιέχουν ουσίες που μπορεί να είναι βλαβερές για το περιβάλλον. Για το λόγο αυτό, θα πρέπει να ακολουθηθούν κάποιες οδηγίες ασφαλείας πριν απορρίψετε (πετάξετε) τη συσκευή σας:

- οι μπαταρίες θα πρέπει να αφαιρεθούν από τη μηχανή κουρέματος πριν την πετάξετε.
- η μηχανή κουρέματος δεν πρέπει να είναι συνδεδεμένη με το ρεύμα κατά την απομάκρυνση των μπαταριών της.
- Οι χρησιμοποιημένες μπαταρίες δεν θα πρέπει να απορρίπτονται μαζί με τα υπόλοιπα οικιακά απορρίμματα. Αποθέστε τις άδειες μπαταρίες σας στους ειδικούς κάδους συλλογής μπαταριών ή συμβουλευτείτε τις Δημοτικές αρχές σας για τα σημεία συλλογής μπαταριών.

**Προσοχή!:** Μη βραχυκυκλώνετε τις μπαταρίες καθώς κάτι τέτοιο μπορεί να οδηγήσει στο να καούν και να προκληθεί πυρκαγιά.

Μην πετάτε ποτέ τις μπαταρίες στη φωτιά καθώς κάτι τέτοιο μπορεί να προκαλέσει έκρηξη και την απελευθέρωση τοξικών ουσιών στην ατμόσφαιρα.

**CE** Το προϊόν αυτό είναι κατασκευασμένο σε πλήρη συμμόρφωση με τις ισχύουσες οδηγίες της Ευρωπαϊκής Ένωσης που διέπουν ηλεκτρικές συσκευές αυτού του τύπου.



### **Οδηγίες για τη σωστή απόρριψη του προϊόντος σύμφωνα με την Ευρωπαϊκή Οδηγία 2002/96/ΕΚ**

Εάν κάποια μέρα διαπιστώσετε ότι η συσκευή σας χρειάζεται αντικατάσταση ή δεν σας χρησιμεύει πλέον, σκεφτείτε την προστασία του περιβάλλοντος:

- 1) Μην πετάξετε την συσκευή σας μαζί με τα υπόλοιπα αστικά απόβλητα (αυτή είναι και η σημασία του αναγραφόμενου συμβόλου ανακύκλωσης).
- 2) Απευθυνθείτε στην Δημοτική Αρχή σας για να σας υποδείξει τα σημεία διάθεσης της συσκευής σας για ανακύκλωση.
- 3) Διαθέτοντας την άχρηστη πλέον συσκευή σας στα σωστά σημεία ανακύκλωσης βοηθάτε στην προστασία του περιβάλλοντος καθώς και στην εκμετάλλευση εκ νέου των υλικών της συσκευής σας.
- 4) Οι ηλεκτρικές συσκευές λόγω των υλικών κατασκευής τους εάν δεν διατεθούν σωστά μπορεί να έχουν άσχημες επιπτώσεις στο περιβάλλον και κατ' επέκταση στην υγεία μας.

Με την εγγύηση της:

**Buy Way**

BUY WAY A.E.  
Λεωφόρος Τυρταίου,  
31<sup>ο</sup> χλμ Αθηνών - Λαμίας,  
19014 Αφίδνες, Ελλάδα  
Τηλ.: +30 210-2464214  
**www.buyway.gr**

## **IMPORTANT SAFETY INSTRUCTIONS**

1. Read all instructions carefully before using your appliance and keep the manual for future reference. In the case you give this appliance to another user, please provide this user manual along with the appliance.
2. Before connecting your appliance to the power supply, check that the voltage indicated on the rating label of the wall charger you will be using corresponds to the voltage in your home. If this is not the case, contact your dealer and do not use the appliance with this wall charger. Any error when connecting the appliance can cause irreparable harm, not covered by the guarantee.
3. **Always use a wall charger with an output of 5V  $\overline{\text{---}}$  1A for your unit.**
4. **To protect against fire, electric shock or personal injury, NEVER immerse your device or the USB cable or the wall charger you are using, in water or any other liquid.**
5. Switch off the unit and allow it to cool down completely before:
  - putting on or taking off parts.
  - cleaning or storing.
6. Close supervision is necessary when the appliance is used. Keep it out of reach of children or infirm persons.
7. Protect the charging port of the unit, its USB cable and the wall charger you are using against water.
8. **Close supervision is necessary when the appliance is used by or near children or infirm persons.**
9. **This appliance is not intended for use by persons (including children) with reduced physical, sensory or mental capabilities, or lack of experience and knowledge, unless they have been given supervision or instruction concerning use of the appliances by a person responsible for their safety.**
10. **Children should be supervised to ensure that they do not play with the appliance.**
11. **This appliance shall not be used by children. Keep the appliance and all its parts out of reach of children.**
12. **Children shall not play with the appliance.**
13. Do not use the appliance for any other than its intended use which

is described in this leaflet.

14. Never use the appliance on or near hot surfaces. Never operate your appliance close to heating sources or radiators.
15. Do not place the appliance or its USB cable or the wall charger you are using on or near a hot gas or electric burner or in a heated oven, or near or on or in an electric kitchenette or microwave oven.
16. Do not let the USB cable hang over the edge of a table or counter or touch a hot surface.
17. Before use, check for any damage on your USB cable and the wall charger you are using.
18. Do not operate the appliance with a damaged USB cable or wall charger, or after the appliance malfunctions, or it has been dropped or if the USB cable or wall charger have been immersed into water or the appliance is damaged in any manner. Return the appliance to the nearest authorized service center for examination, repair or adjustment.
19. If your USB cable or the wall charger you are using are damaged and must be replaced, do not use them on your appliance. Please contact an authorized service center so you may get the appropriate USB cable and use an appropriate new wall charger that is according to the electrical requirements of your appliance.
20. It is advisable that you fully charge your device when it is discharged or before its first use.
21. Charge, use and store the product at a temperature between 15°C to 35°C.
22. Never touch your appliance or its USB cable or the wall charger you are using with wet hands. Before connecting or disconnecting the wall charger, make sure that your hands are dry.
23. Don't use the appliance outdoors and always store it in a cool and dry place (do not expose it to moisture or direct sunlight).
24. Store your appliance indoors in a cool, dry place, out of reach of children.
25. Never use accessories not recommended by the manufacturer. This could constitute a danger to the user as it could lead to personal injury.

26. Use your appliance only with its original accessories which are provided in its packaging.
27. The accessories of your device cannot be used in connection with any other device than the authentic one you purchased and cannot be used for any other than their intended use which is described in this leaflet.
28. This appliance must only be connected through its USB cable and then connected to an appropriate wall charger (of 5V  $\equiv$  1A output).
29. Do not wind the USB cable too tight or bend it. Do not let the USB cable get in contact with hot objects or heating surfaces and do not place it near such.
30. To disconnect the wall charger from the mains, remove its plug from wall outlet holding the wall charger by its main body and never pull by your USB cable.
31. Do not connect the wall charger you are using to a damaged outlet and never use it if it shows any signs of damage.
32. Any examination, repair, or adjustment of the appliance should be carried out only by an authorized service agent. Unqualified repair work can lead to extreme hazard for the user.
33. No liability can be accepted by the manufacturer or the dealer for any damage or injuries to the user or other persons caused by non-compliance with these use instructions or by any other improper use or mishandling.
34. Do not use your clipper on pets. No clipper must be used mixed for pets and humans.
35. Do not press the blades of your cutter head against the skin.
36. **This appliance IS NOT INTENDED FOR PROFESSIONAL USE.**
37. **Save these instructions for possible future reference.**

### **HOUSEHOLD USE ONLY**

#### **FOR THE FIRST USE**

Take your appliance out of its box and remove all packaging material. Plastic bags can be dangerous. To avoid danger of suffocation, keep these bags away from babies and children.

## **PARTS DESCRIPTION**



1. Cutting blades
2. On/off operation switch
3. Battery indication light
4. Type-C charging port
5. Guide combs for 1.5/2/3/4mm lengths
6. Cleaning brush
7. Lubricating oil
8. USB type-C charging cable

## **OPERATION**

### **On/Off button:**

Push the on/off button downwards to start the machine, then the blades swing side to side. Push the on/off button upwards to stop the machine, then the blades stop swinging.

### **Battery indication**

During operation, the battery light indication will be green. Once it turns to red, this means that battery power level is low and you have to charge your device.

During charging, the battery light indication will be red. Once it turns to green, this means that your battery is fully charged.

## GETTING STARTED

### CHARGING YOUR DEVICE

Before using your device for the first time, charge it for 8 hours. Please follow below steps:

Charging time: 120min Autonomy: 60min
--

- Ensure the product is switched off.
- Connect the USB cable on the product, then connect the USB on an appropriate wall charger and then connect the wall charger to the mains. Make sure that all connection points are safely connected together before connecting the wall charger to the mains.
- During charging the battery indication light on the bottom of the device will be in red color. Your battery is fully charged when the battery indication light turns green.

### Tips for protecting the batteries and for optimum efficiency of your clipper

- After its first 3 to 4 full charges and discharges, your battery capacity will reach its optimum state.
- If your device is not going to be used for an extended period of time (2-3 months), unplug it and store it in a cool and dry place away from dust and moisture. Fully recharge your device before using it again.
- To preserve the life of your batteries, let them run out every six months then recharge them for 14-16 hours.

**Attention: It is forbidden to use non-rechargeable batteries in this product.**

### ASSEMBLY OF THE COMB GUIDES

When you want to attach a comb guide onto your cutter head, place the comb onto the head surface by inserting its sides into the side lines on the two sides (left and right) of the cutter head and then slightly slide it down and push its locking clip onto the head until it clicks in to place.

When you want to remove it, gently raise the locking clip until the comb guide is released and remove it.

There are 4 comb guides that you can attach on your cutter head that can provide different trimming levels.

Trimming levels are also shown on each comb guide and they are for cutting lengths of: 1.5mm / 2mm / 3mm / 4mm

Note: If you are trimming for the first time, start with the maximum trimming length comb guide.

The use of a comb guide can help you avoid operation errors resulting in too thin hair, and effectively control the overall thickness of hair. It is recommended that you first wash and blow dry the hair before using, and then straighten out the hair with a comb. If there is condensation, please cut off the condensation first.

Do not use styling products on your hair before trimming. Dirt or styling products or matter in the hair can reduce the life of your blades.

NOTE: Always ensure that your device is switched off and not connected to the mains before adding or removing its comb guides.

### **HOW TO USE**

Once you have placed the appropriate comb guide, turn on the unit by moving its on/off switch upwards.

- a. Place the flat top of the comb against the skin. Please do not use it in the opposite way to avoid possible injuries.
- b. Slowly slide the device through the hair. Repeat from different directions as necessary.

Note: If hair builds up in the cutter head during the trimming process, switch off the unit, pull off the comb guide and brush/rinse off the cutter head.

### **IMPORTANT NOTE:**

As your device is equipped with "plug and play" function, you may use your device while it is plugged in and charging. **In this case you have to make sure that your hands as well as your face or body or hair are completely dry before you start using the device.**

**NOTE:** During use and charging, your clipper may become slightly warm.

### **TIPS FOR BEST RESULTS**

- Avoid using lotions before using your device.
- Comb your hair in the direction that it grows.
- Remove comb guide attachment if you are: defining hairline edges such as sideburns / trimming the hair on the nape of your neck.

**CLEANING AND MAINTAINING YOUR HAIR CLIPPER**  
**ATTENTION! BEFORE STARTING ANY CLEANING PROCEDURE, ALWAYS MAKE SURE THAT YOUR DEVICE IS TURNED OFF AND IT IS NOT CONNECTED TO THE MAINS THROUGH ITS USB CABLE AND THE WALL CHARGER YOU ARE USING. MAKE SURE THAT THE DEVICE HAS COMPLETELY COOLED DOWN BEFORE CLEANING IT.**

*AFTER EACH USE:*

- Switch off your clipper and let it cool down completely.
- Gently brush the remaining hairs away with the provided small cleaning brush.

*CLEANING GUIDELINES*

- The guide comb attachments may be removed from the product for thorough cleaning under lukewarm water.
- Cleaning should be done with a soft brush, such as the brush supplied with the product.
- Only use the light-grade oil supplied with your clipper.
- Do not use harsh or corrosive cleaners on the unit or its cutter head or its guide combs.
- **Do not submerge your device in water.**
- **Never immerse the USB cable or the wall charger you are using in water or any other liquid as this may cause fire, electric shock and possible injury to the user. Never put them under running water to clean them.**

**Cleaning and maintenance of cutter head**

- Use the cleaning brush to brush off the hair which stick to the cutter head.
- Each time after using, please clean the surface of the cutter head, as well as the blades line to avoid weakening the sharpness of blades.
- Please dry the cutter head thoroughly.
- Please drip a few drops of the lubricating oil into the cutter head blades for maintenance after each cleaning.

Attention: The service life of cutter head is related to the frequency of use, hair thickness and maintenance;

Timely replacement of the worn blades can prevent gripping hair; Please call an authorized service center to ask guidance for replacement, **don't use the matching blades of other clippers in the market;**

The blades may slightly heat up in the process of using, it's the normal situation which won't affect the using.

### **Cleaning of main body**

Clean the body using a soft clean cloth slightly damp with water and then dry it thoroughly with a soft dry cloth making sure that no lint or threads from the fabric have inserted into the blades of the cutter head.

### **Important:**

- **Make sure to keep the charging port of your device always dry!**
- **Make sure that your device is completely dry before connecting it with the USB cable and the wall charger you are using.**

### **STORAGE**

- Always store your device and its USB cable in a cool and dry area (without moisture), out of reach of children. Never expose your device in direct sunlight or store it in high temperatures exceeding 40°C.
- Do not wrap the USB cable around the appliance.

### **BATTERIES DISPOSAL**

Batteries contain substances that may be harmful to the environment. Therefore, safety steps must be taken before disposing of the unit:

- the batteries must be removed from the hair clipper before it is disposed of;
- the electric clipper must be disconnected from the electricity when the batteries are removed;
- Used batteries should not be disposed along with the rest of the domestic waste. Dispose of your batteries into the battery collection bins or contact your Public Authorities for advice on the battery collection points.

Warning: Do not short-circuit the batteries as this may cause them to burn and cause a fire.

Do not throw the battery into a fire as this may cause an explosion or release toxic substances.

**CE** This product is in strict conformity with all the valid directives of European Union applying on this type of electrical appliances.



**Instructions for the correct disposal of the unit according to European directive 2002/96/EU**

Should you find one day that your appliance needs to be replaced or if it is of no further use to you, think of the protection of the environment:

- 1) Do not dispose your appliance along with the rest of the public waste (this is also the meaning of the shown recycling sign).
- 2) Contact your Public Authorities and they will instruct you of the recycling centers to which your appliances must be disposed.
- 3) Correct disposal of your appliance helps the protection of the environment as well as the recycling of the appliance components.
- 4) The electrical appliances due to their construction materials, if not correctly disposed, may lead to environmental and furthermore health hazards.

With the warranty of:

 Buy Way

BUY WAY S.A.  
Tyrtaiou Avenue,  
31<sup>st</sup> km Athinon-Lamias,  
19014 Afidnes, Greece  
Tel.: +30 210-2464214  
[www.buyway.gr](http://www.buyway.gr)