

M-081 R
ΡΑΔΙΟΦΩΝΟ ΜΠΑΤΑΡΙΑΣ & ΡΕΥΜΑΤΟΣ ΨΗΦΙΑΚΟ
ΟΔΗΓΙΕΣ ΧΡΗΣΕΩΣ

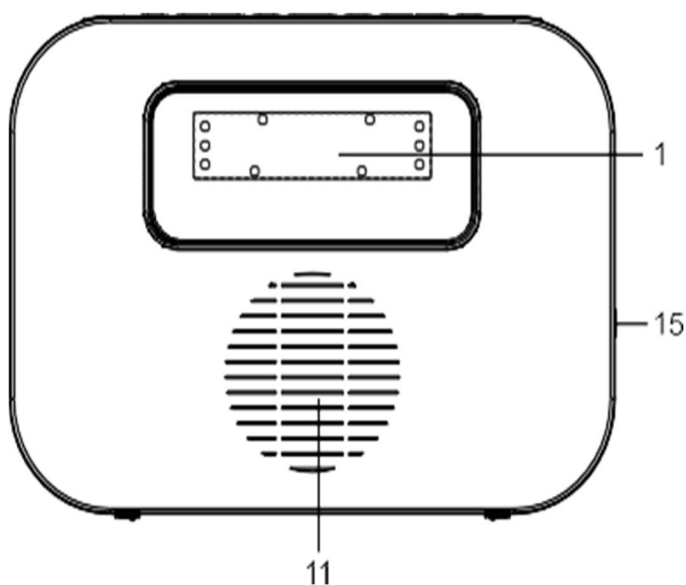

Παρακαλούμε διαβάστε προσεκτικά όλες τις οδηγίες πριν την χρήση της συσκευής και φυλάξτε τις για πιθανή μελλοντική χρήση.

ΠΙΝΑΚΑΣ ΕΛΕΓΧΟΥ & ΜΕΡΗ ΣΥΣΚΕΥΗΣ



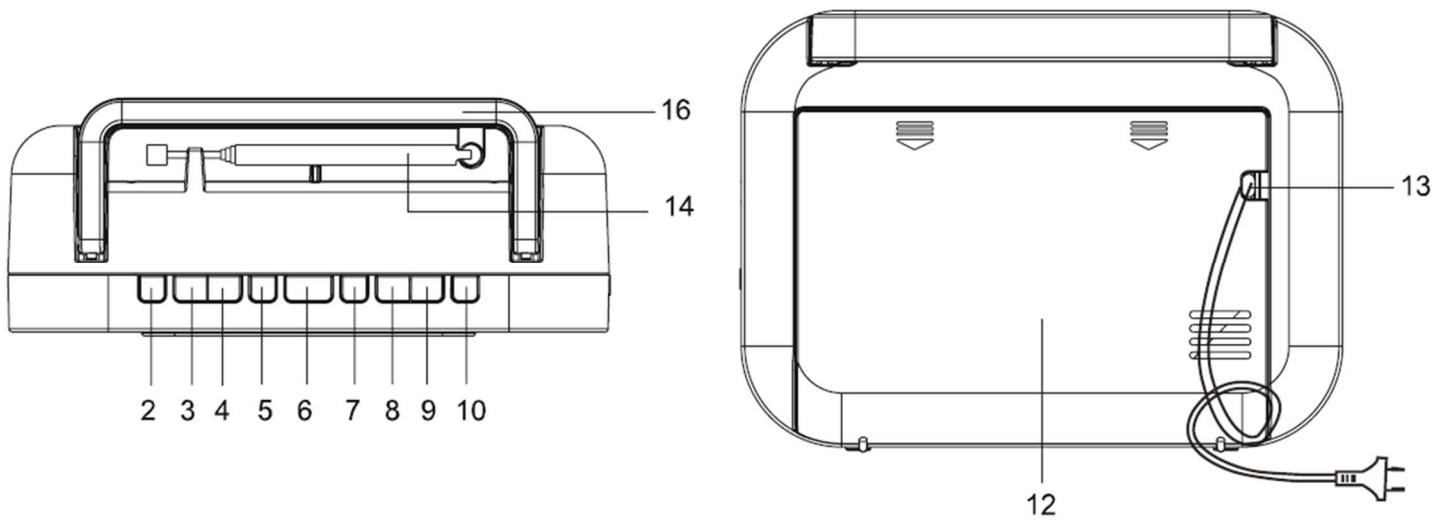

ΘΕΣΗ ΚΑΙ ΠΕΡΙΓΡΑΦΗ ΚΟΥΜΠΙΩΝ ΕΛΕΓΧΟΥ

1. Οθόνη LED
2. Κουμπί ενεργοποίησης/απενεργοποίησης
SOURCE: Επιλογή λειτουργίας FM, MW ή AUX
3. Μείωση έντασης ήχου / Ξυπνητήρι 2
4. Αύξηση έντασης ήχου / Ξυπνητήρι 1
5. Λειτουργία «NAP» / Λειτουργία ύπνου
6. **Dimmer:** Ρύθμιση φωτεινότητας της οθόνης / SNOOZE, για αναβολή συναγερμού
7. Ρύθμιση του ρολογιού / Απομνημόνευση
8. Κουμπί **HR:** Ρύθμιση της ώρας / Ρύθμιση προς τα κάτω
9. Κουμπί **MIN:** Ρύθμιση των λεπτών / Ρύθμιση προς τα πάνω
10. Αυτόματη σάρωση / αποθήκευση σταθμών
11. Ηχείο
12. Θήκη καλωδίου AC και μπαταριών
13. Καλώδιο τροφοδοσίας
14. Τηλεσκοπική κεραία FM
15. Υποδοχή AUX IN
16. Λαβή μεταφοράς

ΠΑΡΟΧΗ ΡΕΥΜΑΤΟΣ

AC: 230V ~ 50 Hz (CE)

DC: 4X1.5V, μπαταρία τύπου R14 / UM-2 / "C" μέγεθος (δεν παρέχεται)

Για βέλτιστη απόδοση, οι αλκαλικές μπαταρίες συνιστάται. Πρέπει να αντικαθίστανται κάθε έξι μήνες.

1. Τοποθετήστε το βύσμα του καλωδίου ρεύματος σε μια τυπική πρίζα.
2. Τοποθετήστε τις μπαταρίες στη θήκη τους. Χρησιμοποιείτε μόνο το μέγεθος και τον τύπο των μπαταριών που καθορίζονται. Σεβαστείτε την πολικότητα που υποδεικνύεται στη θήκη. Ακατάλληλη πολικότητα μπορεί να προκαλέσει βλάβη στη συσκευή. Μην επιχειρήσετε να επαναφορτίσετε τις μπαταρίες, μπορεί να προκληθεί φωτιά ή να εκραγούν.

Οι μπαταρίες πρέπει να αντικαθίστανται όταν:



- Η ένταση του ήχου μειώνεται
- Ο ήχος παραμορφώνεται κατά τη λειτουργία

⚠ Προσοχή: Κίνδυνος έκρηξης αν οι μπαταρίες τοποθετηθούν εσφαλμένα. Χρησιμοποιείτε μόνο ίδιου ή ισοδύναμου τύπου μπαταρίες.



Σημείωση:

- Για να λειτουργήσει η συσκευή με μπαταρίες, το καλώδιο ρεύματος πρέπει να είναι αποσυνδεδεμένο από την πρίζα.
- Όταν η συσκευή είναι συνδεδεμένη στο ρεύμα, η τροφοδοσία αλλάζει αυτόματα σε λειτουργία AC.
- Όταν λειτουργεί με μπαταρίες και δεν πατηθεί κανένα κουμπί για 10 δευτερόλεπτα, η οθόνη σβήνει για εξοικονόμηση ενέργειας.

ΡΥΘΜΙΣΗ ΤΗΣ ΩΡΑΣ

1. Σε κατάσταση αναμονής, πατήστε και κρατήστε πατημένο το κουμπί  , η οθόνη θα αναβοσβήνει, ώσπου να ρυθμιστούν η ώρα HR ή / και τα λεπτά MIN.
2. Πατήστε  ξανά για επιβεβαίωση.
ΣΗΜΕΙΩΣΗ: Αν κατά τη διάρκεια του χρόνου ρύθμισης δεν αποθηκευτεί η ώρα σε 10 δευτερόλεπτα η τρέχουσα οθόνη θα αποθηκευτεί αυτόματα.





ΕΝΕΡΓΟΠΟΙΗΣΗ / ΑΠΕΝΕΡΓΟΠΟΙΗΣΗ ΣΥΣΚΕΥΗΣ

- Πατήστε  μία φορά για ενεργοποίηση.
- Κρατήστε πατημένο  για 2" για απενεργοποίηση.





ΑΚΡΟΑΣΗ ΡΑΔΙΟΦΩΝΟΥ

Πατήστε **SOURCE** για επιλογή FM ή MW.

Χειροκίνητη αναζήτηση

1. Βρείτε σταθμό με  ή  .
2. Ρυθμίστε την ένταση με  ή  .
3. Κρατήστε πατημένο  για 2" για απενεργοποίηση.

Αυτόματη αναζήτηση

1. Πατήστε και κρατήστε πατημένο το κουμπί  ή  για λίγα δευτερόλεπτα ώστε να ξεκινήσει η αυτόματη αναζήτηση.
2. Η αυτόματη λειτουργία εντοπίζει τους σταθμούς με ισχυρό σήμα.
3. Οι σταθμοί με ασθενές σήμα μπορούν να ρυθμιστούν χειροκίνητα πατώντας επανειλημμένα τα κουμπιά  ή  .

Σημείωση: Κατά την αναζήτηση, η ένταση ήχου μειώνεται αυτόματα (σίγαση).





 Για καλύτερη λήψη:

- FM: Τεντώστε την κεραία.
- MW: Περιστρέψτε οριζόντια τη συσκευή.

Προεπιλεγμένοι σταθμοί

Αυτή η συσκευή μπορεί να αποθηκεύσει 10 ραδιοφωνικούς σταθμούς FM και 10 MW.



Χειροκίνητη αποθήκευση:

1. Επιλέξτε ένα ραδιοφωνικό σταθμό χειροκίνητα ή μέσω αυτόματης αναζήτησης.
2. Πατήστε το κουμπί  . Θα εμφανιστεί στην οθόνη η ένδειξη "P 01" που θα αναβοσβήνει.
3. Πιέστε  ή  για να επιλέξετε έναν σταθμό.
4. Πατήστε το κουμπί  για αποθήκευση.
5. Για να αποθηκεύσετε κι άλλους σταθμούς επαναλάβετε τα βήματα 1-4 .





Αυτόματη αποθήκευση:

1. Πατήστε το κουμπί  και κρατήστε το πατημένο για λίγα δευτερόλεπτα.
2. Η συσκευή θα αποθηκεύσει αυτόματα τους 10 πρώτους διαθέσιμους σταθμούς FM και 10 σταθμούς MW.
3. Αν αποθηκεύσετε νέο σταθμό στη θέση κάποιου ήδη αποθηκευμένου, ο προηγούμενος θα αντικατασταθεί.

Ακρόαση αποθηκευμένων σταθμών:





1. Πατήστε  όσες φορές χρειαστεί για να επιλέξετε το σταθμό σας.
2. Χρησιμοποιήστε τα κουμπιά  ή  για να ρυθμίσετε την ένταση του ήχου.

ΡΥΘΜΙΣΗ ΞΥΠΝΗΤΗΡΙΟΥ ΚΑΙ ΛΕΙΤΟΥΡΓΙΑΣ ΑΦΥΠΝΙΣΗΣ

1. Σε κατάσταση αναμονής, πατήστε και κρατήστε πατημένο  για μερικά δευτερόλεπτα. Η οθόνη θα αρχίσει να αναβοσβήνει.
2. Πατήστε **HR** ή / και **MIN** για να ρυθμίσετε την ώρα αφύπνισης.
3. Πιέστε  και στη συνέχεια πιέστε  ή  για να επιλέξετε την πηγή αφύπνισης(buzzer, ή ραδιόφωνο FM).
4. Πιέστε ξανά  για να επιβεβαιώσετε. Η ένδειξη ξυπνητηριού ανάβει.





Σημείωση: Η ίδια διαδικασία ισχύει και για το δεύτερο ξυπνητήρι 2 χρησιμοποιώντας το κουμπί .

ΑΠΕΝΕΡΓΟΠΟΙΗΣΗ ΞΥΠΝΗΤΗΡΙΟΥ

1. Αναβολή (Snooze)
Πάτησε το κουμπί **SNOOZE**.
Η αφύπνιση θα διακοπεί προσωρινά και θα ηχήσει ξανά μετά από 9 λεπτά.
2. Διακοπή αφύπνισης
Πάτησε οποιοδήποτε από τα κουμπιά  ή 
Το ξυπνητήρι 1 θα ενεργοποιηθεί ξανά την επόμενη μέρα την ίδια ώρα.
3. Ακύρωση αφύπνισης
Σε κατάσταση αναμονής (standby), πάτησε το κουμπί  για να απενεργοποιήσεις μόνιμα την αφύπνιση 1.
Το εικονίδιο αφύπνισης θα σβήσει.
 Η ίδια διαδικασία ισχύει και για την αφύπνιση 2 με το αντίστοιχο κουμπί .





ΛΕΙΤΟΥΡΓΙΑ ΥΠΝΟΥ

Αυτή η λειτουργία σου επιτρέπει να αποκοιμηθείς ακούγοντας FM ή MW.

1. Πάτησε το κουμπί **SOURCE** και στη συνέχεια το κουμπί  για να επιλέξεις διάρκεια λειτουργίας:
▶ 120 / 90 / 60 / 30 / 15 / 10 / 5 λεπτά
 2. Το εικονίδιο  θα ανάψει στην οθόνη.
Η συσκευή θα απενεργοποιηθεί αυτόματα μετά τον επιλεγμένο χρόνο.
 3. Για να ακυρώσεις τη λειτουργία Sleep, πάτησε  ή  μέχρι να εμφανιστεί το OFF.
-

ΛΕΙΤΟΥΡΓΙΑ ΣΙΕΣΤΑΣ (NAP)

Αυτή η λειτουργία σε ξυπνάει μετά από σύντομο ύπνο, μόνο με buzzer.

1. Σε κατάσταση αναμονής, πάτησε το κουμπί **NAP**  για να επιλέξετε τη διάρκεια ύπνου:
▶ 120 / 90 / 60 / 30 / 15 / 10 / 5 λεπτά
 2. Το εικονίδιο Nap θα ανάψει.
 3. Για διακοπή του ξυπνητηριού Nap, πάτησε  ή .
 4. Για ακύρωση της λειτουργίας Nap, πάτησε επανειλημμένα το **NAP**  μέχρι να εμφανιστεί το OFF στην οθόνη.
-

ΣΥΝΔΕΣΗ ΕΞΩΤΕΡΙΚΗΣ ΠΗΓΗΣ (AUX)

1. Συνδέστε τη συσκευή σας, (π.χ. MP3 player), στην υποδοχή **AUX IN**.
 2. Πατήστε **SOURCE** για λειτουργία AUX – εμφανίζεται στην οθόνη το “AU”.
 3. Αναπαράγετε ήχο από την εξωτερική πηγή.
 4. Ρυθμίστε την ένταση.
 5. Αποσυνδέστε την εξωτερική συσκευή για διακοπή.
-

ΡΥΘΜΙΣΗ ΦΩΤΕΙΝΟΤΗΤΑΣ ΤΗΣ ΟΘΟΝΗΣ (DIMMER)

Πάτησε το κουμπί  **Dimmer** για να επιλέξεις την ένταση φωτισμού της οθόνης:

- ΥΨΗΛΗ (HIGH)
 - ΧΑΜΗΛΗ (LOW)
 - ΑΠΕΝΕΡΓΟΠΟΙΗΜΕΝΗ ΟΘΟΝΗ (OFF)
-

ΤΕΧΝΙΚΑ ΧΑΡΑΚΤΗΡΙΣΤΙΚΑ

Παροχή ρεύματος: AC 230V~50Hz, 4W, DC 6V 4x1.5V,

Μπαταρίες: R14/UM-2/“C” (Δεν περιλαμβάνονται)

Ράδιο: FM 87,5-108MHz, MW 522-1620kHz

ΣΗΜΑΝΤΙΚΕΣ ΟΔΗΓΙΕΣ ΑΣΦΑΛΕΙΑΣ



ΠΡΟΣΟΧΗ: Για να αποφύγετε τον κίνδυνο ηλεκτροπληξίας, μην πειράζετε και μην ανοίγετε ποτέ τη συσκευή σας. Δεν υπάρχει κανένα εσωτερικό μέρος της που μπορεί να ελεγχθεί ή να ρυθμιστεί από τους χρήστες. Οποιοσδήποτε έλεγχος ή ρύθμιση ή επισκευή της συσκευής σας θα πρέπει να γίνεται μόνο από εξειδικευμένο προσωπικό σε ένα εξουσιοδοτημένο σέρβις.



Το σύμβολο του κεραυνού με το τόξο μέσα σε τρίγωνο είναι ένα προειδοποιητικό σύμβολο το οποίο προειδοποιεί το χρήστη ότι υπάρχει «επικίνδυνη τάση» στο εσωτερικό της συσκευής.



Το σύμβολο του θαυμαστικού μέσα σε τρίγωνο είναι ένα προειδοποιητικό σύμβολο το οποίο προειδοποιεί το χρήστη ότι υπάρχουν σημαντικές οδηγίες που παρέχονται μαζί με το προϊόν οι οποίες θα πρέπει να ακολουθούνται πιστά από τους χρήστες.

ΠΡΟΕΙΔΟΠΟΙΗΣΗ!

- Η χρήση της συσκευής πρέπει να γίνεται σε ήπια κλίματα.
- Η πινακίδα με τεχνικά στοιχεία βρίσκεται στο κάτω μέρος της συσκευής.
- Διατηρείτε τουλάχιστον 5 cm απόσταση γύρω από τη μονάδα για επαρκή αερισμό.
- Μην καλύπτετε τα ανοίγματα εξαερισμού με αντικείμενα όπως εφημερίδες, τραπεζομάντηλα ή κουρτίνες.
- Μην τοποθετείτε γυμνές φλόγες (π.χ. αναμμένα κεριά) πάνω ή κοντά στη συσκευή.
- Μην εκθέτετε τη συσκευή σε σταγόνες νερού ή πιτσιλιές.
- Μην τοποθετείτε δοχεία με υγρά (ποτήρια, βάζα) πάνω ή κοντά στη συσκευή.
- Μην πετάτε τις μπαταρίες στη φωτιά – ανακυκλώστε υπεύθυνα.
- Μην εκθέτετε τις μπαταρίες σε υπερβολική θερμότητα (ήλιο, φλόγες, θερμαντικά σώματα).
- Το φως ρεύματος λειτουργεί ως συσκευή αποσύνδεσης και πρέπει να είναι εύκολα προσβάσιμο. Για πλήρη αποσύνδεση, αποσυνδέστε το από την πρίζα.
- Σε περίπτωση ηλεκτροστατικής εκφόρτισης ή άλλων ηλεκτρικών φαινομένων, μπορεί να απαιτείται επαναφορά της συσκευής.
- Δυνατές ηλεκτρομαγνητικές παρεμβολές μπορεί να διαταράξουν τη λειτουργία. Επαναφέρετε τη συσκευή ακολουθώντας το εγχειρίδιο. Αν το πρόβλημα επιμένει, δοκιμάστε σε άλλο σημείο με καλύτερη λήψη.



Αν στο μέλλον, θέλετε να απαλλαγείτε από το προϊόν, παρακαλούμε να σημειώσετε ότι τα απόβλητα ηλεκτρικών προϊόντων δεν πρέπει να απορρίπτονται μαζί με τα οικιακά απορρίμματα. Υπάρχουν εγκαταστάσεις ανακύκλωσης. Ενημερωθείτε από το δήμο σας ή ζητήστε τη συμβουλή του αντιπροσώπου σας. (Οδηγία για τα Απόβλητα Ηλεκτρικού και Ηλεκτρονικού Εξοπλισμού)

 Buy Way

BUY WAY A.E.

Λεωφόρος Τυρταίου, 31^ο χλμ Αθηνών-Λαμίας, 19014
Αφίδνες, Ελλάδα

Τηλ.: +30 210-2464214 www.buyway.gr