

Primo[®]

ΟΔΗΓΙΕΣ ΧΡΗΣΗΣ USE INSTRUCTIONS



**ΣΤΙΦΤΗΣ ΣΥΝΕΧΟΥΣ ΡΟΗΣ/DIRECT JUICER
ΜΟΝΤΕΛΟ/MODEL: PRDJ-40264
220-240V~50/60Hz – 160W**

Παρακαλούμε διαβάστε προσεκτικά όλες τις οδηγίες χρήσης πριν την χρήση της συσκευής και φυλάξτε τις για πιθανή μελλοντική χρήση.

Please read all instructions carefully before using the product and keep it for possible future reference.

ΣΗΜΑΝΤΙΚΕΣ ΟΔΗΓΙΕΣ ΓΙΑ ΤΗΝ ΑΣΦΑΛΕΙΑ ΣΑΣ

Όταν χρησιμοποιείτε ηλεκτρικές συσκευές θα πρέπει να ακολουθείτε κάποιες βασικές προφυλάξεις για την ασφάλειά σας, όπως οι ακόλουθες:

1. Διαβάστε προσεκτικά όλες τις οδηγίες πριν χρησιμοποιήσετε το προϊόν, ώστε να αποφύγετε τις ζημιές που προκαλούνται από κακή χρήση ή εσφαλμένο χειρισμό.
2. Συνδέστε τη συσκευή σε μία πρίζα παροχής ηλεκτρικού ρεύματος 220-240V και πριν τη συνδέσετε, βεβαιωθείτε ότι τα στοιχεία της τάσης της τα οποία αναγράφονται πάνω στη συσκευή αντιστοιχούν με τα στοιχεία τάσης της οικίας σας.
3. Μην αφήνετε ποτέ την συσκευή χωρίς επιτήρηση όταν αυτή λειτουργεί. Κρατήστε την μακριά από παιδιά και άτομα που δεν είναι ικανά να την χρησιμοποιήσουν.
4. **Προς αποφυγή φωτιάς, ηλεκτροπληξίας και πιθανού τραυματισμού, μην βυθίσετε ποτέ την συσκευή ή το καλώδιο ή το φις της μέσα σε νερό ή σε οποιοδήποτε άλλο υγρό.**
5. Προστατεύστε τη συσκευή από το νερό.
6. Χρειάζεται προσεκτική επιτήρηση όταν η συσκευή αυτή χρησιμοποιείται παρουσία παιδιών. Κρατήστε τη συσκευή σε σημείο που δεν μπορούν να τη φτάσουν τα παιδιά.
7. **Η συσκευή αυτή μπορεί να χρησιμοποιείται από παιδιά άνω των 8 ετών και από άτομα που η φυσική, ή πνευματική ή ψυχική τους κατάσταση, ή η έλλειψη σχετικής εμπειρίας ή γνώσεων δεν τους επιτρέπει την ασφαλή χρήση της συσκευής, ΜΟΝΟΝ ΕΦΟΣΟΝ ΕΠΙΤΗΡΟΥΝΤΑΙ Η ΤΟΥΣ ΕΧΟΥΝ ΔΟΘΕΙ ΣΑΦΕΙΣ ΟΔΗΓΙΕΣ ΓΙΑ ΤΗΝ ΟΡΘΗ ΚΑΙ ΑΣΦΑΛΗ ΧΡΗΣΗ ΤΗΣ ΣΥΣΚΕΥΗΣ ΑΠΟ ΕΝΑ ΕΝΗΛΙΚΟ ΑΤΟΜΟ ΤΟ ΟΠΟΙΟ ΕΙΝΑΙ ΥΠΕΥΘΥΝΟ ΓΙΑ ΤΗΝ ΑΣΦΑΛΕΙΑ ΤΟΥΣ ΚΑΙ ΕΧΟΥΝ ΚΑΤΑΛΑΒΕΙ ΠΛΗΡΩΣ ΤΟΥΣ ΕΝΔΕΧΟΜΕΝΟΥΣ ΚΙΝΔΥΝΟΥΣ ΑΠΟ ΕΣΦΑΛΜΕΝΗ ΧΡΗΣΗ ΤΗΣ ΣΥΣΚΕΥΗΣ. ΤΑ ΠΑΙΔΙΑ ΔΕΝ ΘΑ ΠΡΕΠΕΙ ΝΑ ΠΑΙΖΟΥΝ ΜΕ ΤΗ ΣΥΣΚΕΥΗ. Ο καθαρισμός και η συντήρηση της συσκευής δεν θα πρέπει να γίνονται από παιδιά, παρά μόνο εφόσον επιτηρούνται και είναι άνω των 8 ετών. Κρατήστε τη συσκευή και το καλώδιό της μακριά από παιδιά ηλικίας κάτω των 8 ετών.**
8. Τα παιδιά χρειάζονται προσεκτική επιτήρηση ώστε να μην «παιζουν» με την συσκευή.

9. Χρησιμοποιήστε την συσκευή αυτή μόνο για οικιακή χρήση και σύμφωνα με τις οδηγίες που περιγράφονται σε αυτό το εγχειρίδιο.
10. **ΠΡΟΣΟΧΗ: Ο μέγιστος χρόνος λειτουργίας της συσκευής αυτής δεν πρέπει να ξεπερνά τους 15 κύκλους με διακοπόμενη χρήση: 15 δευτερόλεπτα λειτουργία / 15 δευτερόλεπτα ανάπαυση. Μόλις ολοκληρωθούν οι 15 κύκλοι διακοπόμενης λειτουργίας, ο χρόνος ανάπαυσης της συσκευής θα πρέπει να είναι 20 λεπτά πριν την επόμενη χρήση της.**
11. Μην χρησιμοποιείτε την συσκευή κοντά ή πάνω σε ζεστές επιφάνειες.
12. Αποσυνδέστε την συσκευή από το ρεύμα όταν δεν την χρησιμοποιείτε και πριν τον καθαρισμό της. Αποσυνδέστε τη συσκευή και αφήστε την να κρυώσει τελείως πριν να απομακρύνετε ή να επανατοποθετήσετε τα εξαρτήματά της ή να πλησιάσετε μέρη της συσκευής που κινούνται κατά τη λειτουργία της και πριν τον καθαρισμό της.
13. Πριν τη χρήση, ελέγχετε το καλώδιο και το φινιρίσμα της συσκευής για τυχόν φθορές.
14. Μην λειτουργείτε οποιαδήποτε συσκευή αν το καλώδιο ή το φινιρίσμα της παρουσιάζουν φθορά ή αν η συσκευή δεν λειτουργεί σωστά ή αν έχει πέσει κάτω ή έχει φθαρεί με οποιοδήποτε τρόπο. Πηγαίνετε την στο πλησιέστερο εξουσιοδοτημένο κέντρο Σέρβις για έλεγχο και τυχόν επισκευή ή ρύθμιση.
15. Αν το καλώδιο της συσκευής ή το φινιρίσμα της έχουν χαλάσει, θα πρέπει να αντικατασταθούν μόνο από τον κατασκευαστή ή από έναν εξειδικευμένο τεχνικό σε ένα εξουσιοδοτημένο κέντρο Σέρβις προς αποφυγή τυχόν τραυματισμού σας.
16. **Μην χρησιμοποιείτε την συσκευή σε εξωτερικούς χώρους και έχετε την πάντοτε σε ξηρό περιβάλλον (χωρίς υγρασία).**
17. Μην χρησιμοποιείτε ποτέ εξαρτήματα που δεν συστήνονται από τον κατασκευαστή. Κάτι τέτοιο θα ήταν επικίνδυνο για τον χρήστη καθώς θα μπορούσε να προκαλέσει φωτιά, ηλεκτροπληξία και πιθανό τραυματισμό.
18. Ποτέ μην μετακινείτε την συσκευή τραβώντας την από το καλώδιο. Βεβαιωθείτε ότι το καλώδιο της συσκευής δεν κρέμεται από την άκρη του τραπεζιού ή του πάγκου στον οποίο έχετε τοποθετήσει τη συσκευή και ότι δεν μπορεί να μπλεχτεί σε άλλα πράγματα με οποιοδήποτε τρόπο. Μην τυλίγετε το καλώδιο γύρω από την

- συσκευή και μην το λυγίζετε. Μην αφήνετε το καλώδιο της συσκευής να ακουμπά ή να βρίσκεται κοντά σε ζεστά αντικείμενα.
19. Τοποθετήστε την συσκευή πάνω σε μία επίπεδη και σταθερή επιφάνεια. Μην τοποθετείτε τη συσκευή κοντά ή πάνω ή μέσα σε πηγές θερμότητας όπως ηλεκτρικές κουζίνες ή κουζίνες υγραερίου, ηλεκτρικούς φούρνους ή φουρνάκια ή φούρνους μικροκυμάτων.
 20. Μην αγγίζετε τα κινούμενα μέρη της συσκευής.
 21. Μην συνδέετε ποτέ την συσκευή σε χαλασμένη πρίζα και μην χρησιμοποιείτε ποτέ την συσκευή με χαλασμένο καλώδιο ή φως.
 22. Οποιοσδήποτε έλεγχος, επισκευή ή ρύθμιση της συσκευής θα πρέπει να γίνεται μόνο από εξειδικευμένο τεχνικό προσωπικό σε ένα από τα εξουσιοδοτημένα κέντρα Σέρβις. Εργασίες επισκευής από μη εξειδικευμένο προσωπικό μπορεί να οδηγήσουν σε ακραίο κίνδυνο για τον χρήστη.
 23. Μην καθαρίζετε ποτέ τα αποσπώμενα μέρη της συσκευής χρησιμοποιώντας σκληρά εργαλεία καθαρισμού όπως π.χ. καθαριστικά ή συρμάτινα σφουγγαράκια ή άλλα διαβρωτικά υλικά.
 24. Για να αποσυνδέσετε τη συσκευή βγάλτε το φως της από την πρίζα κρατώντας πάντοτε από το φως και όχι τραβώντας από το καλώδιο.
 25. Η συσκευή αυτή είναι κατασκευασμένη μόνο για το στύψιμο εσπεριδοειδών φρούτων (π.χ. λεμόνια και πορτοκάλια). Μην τη χρησιμοποιείτε για να στύψετε άλλου είδους φρούτα.
 26. Καμία ευθύνη δεν φέρει ο κατασκευαστής ή ο έμπορος για οποιαδήποτε ζημιά μπορεί να προκύψει ή για τραυματισμό του χρήστη ή άλλων ατόμων η οποία προέρχεται από μη συμμόρφωση με τις οδηγίες αυτού του εγχειριδίου ή από οποιαδήποτε άλλη εσφαλμένη χρήση ή λάθος χειρισμό της συσκευής.
 27. **Φυλάξτε αυτές τις οδηγίες για πιθανή μελλοντική χρήση.**

Η ΣΥΣΚΕΥΗ ΑΥΤΗ ΕΙΝΑΙ ΚΑΤΑΣΚΕΥΑΣΜΕΝΗ ΜΟΝΟ ΓΙΑ ΟΙΚΙΑΚΗ ΧΡΗΣΗ

Μέρη της συσκευής:

1. Μεγάλος κώνος (στύψιμο πορτοκαλιών)
2. Μικρός κώνος (στύψιμο λεμονιών)
3. Ανοξειδωτο φίλτρο χυμού
4. Δοχείο χυμού
5. Στόμιο ροής χυμού με στοπ ροής
6. Χειρολαβή
7. Κεφαλή πίεσης φρούτων
8. Άξονας περιστροφής
9. Κυρίως σώμα (βάση μοτέρ) συσκευής

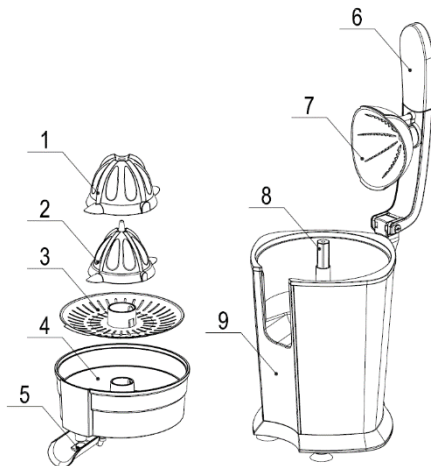

Πριν την πρώτη χρήση:

1. Βγάλτε το στίφτη σας από το κουτί του και απομακρύνετε όλα τα υλικά συσκευασίας. Βεβαιωθείτε ότι όλα τα εξαρτήματά του είναι πλήρη και ότι ούτε ο στίφτης ούτε τα εξαρτήματά του παρουσιάζουν κάποια φθορά.
2. Καθαρίστε και στεγνώστε όλα τα αποσπώμενη μέρη και εξαρτήματα της συσκευής τα οποία έρχονται σε επαφή με τρόφιμα (φρούτα & χυμός) διεξοδικά, ακολουθώντας τις οδηγίες της ενότητας «ΚΑΘΑΡΙΣΜΟΣ ΚΑΙ ΣΥΝΤΗΡΗΣΗ».

Συναρμολόγηση της συσκευής:

Η συσκευή αποτελείται από 3 κυρίως τμήματα:

1. Τη μονάδα βάσης μοτέρ
2. Το μπωλ χυμού
3. Το σύστημα στυψίματος (φίλτρο και κώνοι).

Συναρμολογήστε τη συσκευή ακολουθώντας τα παρακάτω βήματα:

Ανασηκώστε τη χειρολαβή και τοποθετήστε το μπωλ χυμού στον περιστρεφόμενο άξονα, που βρίσκεται στην κορυφή της μονάδας βάσης μοτέρ, και βεβαιωθείτε ότι έχει τοποθετηθεί με ασφάλεια στη θέση του πάνω στη μονάδα. Τοποθετήστε το σύστημα στυψίματος στο εσωτερικό του μπωλ χυμού (πρώτα το φίλτρο και κατόπιν τους κώνους) και ασφαλίστε το στη θέση του. Τώρα η συσκευή είναι έτοιμη για χρήση.

Λειτουργία:

Η συσκευή αυτή δεν έχει διακόπτη. Κατεβάζοντας τη χειρολαβή και ασκώντας πίεση πάνω στο φρούτο, ουσιαστικά ασκείτε πίεση πάνω στο σύστημα συψίματος, ο κώνος συψίματος αρχίζει να περιστρέφεται, εξάγοντας το χυμό και συλλέγοντας τον στο μπωλ χυμού. Αν η πίεση σταματήσει να ασκείται στο σύστημα συψίματος, το μηχάνημα θα σταματήσει αυτόματα.

Αν θέλετε ο χυμός να τρέξει απ' ευθείας στο ποτήρι σας, τοποθετήστε το ποτήρι σας κάτω από το στόμιο και κατόπιν σπρώξτε ελαφρά το στόμιο προς τα κάτω για να το απασφαλίσετε και να επιτρέψετε τη ροή του χυμού στο ποτήρι.

Χρήση της συσκευής:

1. Πλύνετε καλά τα φρούτα που θέλετε να στύψετε και κατόπιν κόψτε τα στη μέση.
2. Συνδέστε το φινιρίσμα της συσκευής στην πρίζα παροχής ηλεκτρικού ρεύματος.
3. Στην περίπτωση που θέλετε να συλλέξετε το χυμό μέσα στο δοχείο χυμού, βεβαιωθείτε ότι το στόμιο ροής χυμού είναι κλειστό (στην άνω θέση του).
4. Κατόπιν τοποθετήστε το μισό του φρούτου πάνω στον ανάλογο κώνο συψίματος (μικρός κώνος για λεμόνια / μεγάλος κώνος για πορτοκάλια), κατεβάστε τη χειρολαβή και προσέξτε ώστε η κεφαλή πίεσης φρούτων να ευθυγραμμίζεται με το φρούτο σας ώστε να γίνεται σωστό στύψιμο. Το μοτέρ θα ξεκινήσει τη λειτουργία του. Κατόπιν ο χυμός ο οποίος δημιουργείται πέφτει μέσα στο μπωλ ενώ ο πολτός και τα υπολείμματα παραμένουν πάνω στο φίλτρο.
ΠΡΟΣΟΧΗ: Ποτέ μην πιέζετε με μεγάλη δύναμη το φρούτο πάνω στον κώνο γιατί κάτι τέτοιο θα μπορούσε να μπλοκάρει και να δημιουργήσει βλάβη στο μοτέρ της συσκευής.
5. Για να έχετε απ' ευθείας ροή του χυμού στο ποτήρι σας, τοποθετήστε ένα ποτήρι ανάλογου ύψους και χωρητικότητας κάτω από το στόμιο ροής και πιέστε ελαφρά προς τα κάτω το στόμιο ώστε να απασφαλιστεί και ο χυμός θα αρχίσει να τρέχει απ' ευθείας στο ποτήρι σας.
6. Μόλις ολοκληρωθεί το στύψιμο του φρούτου, ανασηκώστε τη χειρολαβή - μόλις σταματήσετε να πιέζετε το φρούτο, το μοτέρ θα σταματήσει τη λειτουργία του. Η συσκευή τώρα είναι σε θέση αναμονής. Μπορείτε να ξεκινήσετε ξανά το στύψιμο ανά πάσα στιγμή πιέζοντας ένα άλλο φρούτο πάνω στον κώνο.

ΠΡΟΣΟΧΗ: Ο μέγιστος χρόνος λειτουργίας της συσκευής αυτής δεν πρέπει να ξεπερνά τους 15 κύκλους με διακοπόμενη χρήση: 15 δευτερόλεπτα λειτουργία / 15 δευτερόλεπτα ανάπαυση. Μόλις ολοκληρωθούν οι 15 κύκλοι διακοπόμενης λειτουργίας, ο χρόνος ανάπαυσης της συσκευής θα πρέπει να είναι 20 λεπτά πριν την επόμενη χρήση της.

7. Κατά τη διάρκεια του στυψίματος πολλών φρούτων, σας συστήνουμε να σταματάτε περιοδικά και να καθαρίζετε το φίλτρο από τα υπολείμματα του πολτού ώστε να έχετε όσο το δυνατόν πιο καθαρό χυμό στο ποτήρι σας.
8. Μετά τη χρήση, κλείστε τη συσκευή αποσυνδέοντας το φισ της από την πρίζα παροχής ηλεκτρικού ρεύματος, κλείστε το στόμιο ροής χυμού, απομακρύνετε το ποτήρι με το χυμό και κατόπιν απομακρύνετε και το δοχείο χυμού μαζί με το φίλτρο και τους κώνους στυψίματος από το κυρίως σώμα (βάση μοτέρ) της συσκευής.

ΚΑΘΑΡΙΣΜΟΣ ΚΑΙ ΣΥΝΤΗΡΗΣΗ

1. Πριν ξεκινήσετε τον καθαρισμό της συσκευής, βεβαιωθείτε ότι η συσκευή δεν είναι συνδεδεμένη με το ρεύμα και έχει κρυώσει τελείως.
2. **Προς αποφυγή ηλεκτροπληξίας μη βυθίσετε ποτέ τη βάση μοτέρ της συσκευής ή το καλώδιο ή το φισ της μέσα σε νερό ή οποιοδήποτε άλλο υγρό και μην τα τοποθετήσετε ποτέ κάτω από τρεχούμενο νερό.**
3. Απομακρύνετε όλα τα αποσπώμενα μέρη της συσκευής.
4. Καθαρίστε τους δύο κώνους, το φίλτρο και το μπωλ με ζεστό νερό και υγρό απορρυπαντικό πιάτων. Κατόπιν ξεπλύνετε καλά όλα τα εξαρτήματα και στεγνώστε τα τελείως. Αυτά τα εξαρτήματα μπορούν να πλυθούν και στο πλυντήριο πιάτων, τοποθετώντας τα στο επάνω ράφι του πλυντηρίου.
5. Σκουπίστε τον περιστρεφόμενο άξονα και το σώμα της βάσης μοτέρ με ένα ελαφρώς νοτισμένο μαλακό πανί και αφήστε τα να στεγνώσουν τελείως. **Προσοχή: Μη χρησιμοποιείτε σκληρά ή διαβρωτικά εργαλεία ή καθαριστικά διαλύματα ή μεταλλικά σφουγγάρια για τον καθαρισμό των μερών της συσκευής.**
6. Μπορείτε επίσης να απομακρύνετε και να καθαρίσετε με χλιαρό νερό την κεφαλή πίεσης φρούτων σπρώχνοντάς την ελαφρά προς τα κάτω και απασφαλίζοντάς την από τη χειρολαβή. Πάντοτε να

κρατάτε την κεφαλή πίεσης με το άλλο σας χέρι ώστε να αποφύγετε να τη ρίξετε κάτω κατά λάθος. Κατόπιν, στεγνώστε τη διεξοδικά.

7. Βεβαιωθείτε ότι όλα τα μέρη της συσκευής έχουν στεγνώσει τελείως και επανατοποθετήστε τα στη συσκευή με τη σωστή σειρά τους.



Το προϊόν αυτό είναι κατασκευασμένο σε πλήρη συμμόρφωση με τις ισχύουσες οδηγίες της Ευρωπαϊκής Ένωσης που διέπουν ηλεκτρικές συσκευές αυτού του τύπου.



Προστασία του περιβάλλοντος

Εάν κάποια μέρα διαπιστώσετε ότι η συσκευή σας χρειάζεται αντικατάσταση ή δεν σας χρησιμεύει πλέον, σκεφτείτε την προστασία του περιβάλλοντος:

- 1) Μην πετάξετε την συσκευή σας μαζί με τα υπόλοιπα αστικά απόβλητα (αυτή είναι και η σημασία του αναγραφόμενου συμβόλου ανακύκλωσης).
- 2) Απευθυνθείτε στην Δημοτική Αρχή σας για να σας υποδείξει τα σημεία διάθεσης της συσκευής σας για ανακύκλωση.
- 3) Διαθέτοντας την άχρηστη πλέον συσκευή σας στα σωστά σημεία ανακύκλωσης βοηθάτε στην προστασία του περιβάλλοντος καθώς και στην εκμετάλλευση εκ νέου των υλικών της συσκευής σας.
- 4) Οι ηλεκτρικές συσκευές λόγω των υλικών κατασκευής τους εάν δεν διατεθούν σωστά μπορεί να έχουν άσχημες επιπτώσεις στο περιβάλλον και κατ' επέκταση στην υγεία μας.

Με την εγγύηση της:

 Buy Way

BUY WAY A.E.
Λεωφόρος Τυρταίου,
31° χλμ Αθηνών - Λαμίας,
19014 Αφίδνες, Ελλάδα
Τηλ.: +30 210-2464214
www.buyway.gr

IMPORTANT SAFEGUARDS

When using electrical appliances, basic safety precautions should always be followed including the following:

- 1. Read all instructions carefully before using the product in order to avoid damage caused by improper use or mishandling.**
- 2. Plug your appliance into a 220-240V outlet and before connecting it to the mains, make sure that your outlet voltage corresponds to the voltage stated on the rating label of your juicer.**
3. Never leave the appliance unattended while it is operating. Keep out of reach of children or persons who are unable to use it properly.
- 4. To protect against fire, electric shock and injury to persons do not immerse the device or its cord or plug in water or any other liquid.**
5. Protect the appliance against water.
6. Close supervision is necessary when the appliance is used by or near children. Keep the appliance out of reach of children.
- 7. This appliance can be used by children aged from 8 years and above and persons with reduced physical, sensory or mental capabilities or lack of experience and knowledge, ONLY IF THEY HAVE BEEN GIVEN SUPERVISION OR INSTRUCTION CONCERNING USE OF THE APPLIANCE IN A SAFE WAY AND UNDERSTAND THE HAZARDS INVOLVED. CHILDREN SHALL NOT PLAY WITH THE APPLIANCE. Cleaning and user maintenance shall not be made by children unless they are aged from 8 years and above and supervised. Keep the appliance and its cord out of reach of children aged less than 8 years.**
8. Children should be supervised to ensure that they do not play with the appliance.
9. Only use the appliance for domestic purposes and according to the instructions of this leaflet.
- 10. Caution: The maximum continuous operation time shall not exceed 15 cycles of 15 seconds on / 15 seconds off. After**

the 15 cycles are completed, a 20 minutes rest time must be maintained before its next use.

11. Never use the appliance on or near hot surfaces.
12. Unplug unit from outlet when not in use and before cleaning. Unplug the appliance and allow it to cool down before putting on or taking off any parts, or approaching parts that move in use and before cleaning the appliance.
13. Before use, check for any damage at the supply cord and plug.
14. Do not operate any appliance with a damaged cord or plug, or after the appliance malfunctions, or it has been dropped or damaged in any manner. Return appliance to the nearest authorized service center for examination, repair or adjustment.
15. If the cord or plug of the appliance must be replaced, this must be carried out only by the manufacturer or an authorized service center or by a qualified technician to avoid possible injury.
16. **Never use the appliance outdoors and always place it in a dry environment (do not expose it to moisture).**
17. Never use accessories not recommended by the manufacturer. This could constitute a danger to the user and risk to damage the appliance as it could cause fire, electric shock and injury to persons.
18. Never move the appliance by pulling the cord. Make sure that cord does not hang over edge of table or counter and cannot get caught in any way. Do not wind the cord around the appliance and do not bend it. Do not let the cord of the appliance get in contact with hot objects and do not place it near such.
19. Place the appliance on a stable and flat surface. Do not place the appliance on or in or near hot surfaces or heat sources such as gas or electric stoves, electric ovens or kitchenettes or microwave ovens.
20. Do not touch moving parts of the appliance.
21. Do not connect the juicer in a damaged outlet and never use it if its plug or cord show any signs of damage.
22. Any examination, repair, or adjustment of the appliance should be carried out only by an authorized service agent. Unqualified repair work can lead to extreme hazard for the user.

23. Do not clean detachable parts of the device with cleansers, steel wool pads, or other abrasive material.
24. To disconnect, remove plug from wall outlet. Always hold the plug. But never pull the cord.
25. This appliance can only be used to squeeze citrus fruits (i.e. lemons or oranges). Never use it for juicing other kinds of fruits.
26. No liability can be accepted by the manufacturer or the dealer for any damage or injuries to the user or other persons caused by non-compliance with these use instructions or any other improper use or mishandling.
27. **Save these instructions for possible future reference.**

HOUSEHOLD USE ONLY

Parts of the device:

1. Big cone (suitable for oranges)
2. Small cone (suitable for lemons)
3. Stainless steel juice filter
4. Juice bowl
5. Juice flow spout with stop function
6. Handle
7. Press head
8. Rotating axis
9. Main unit body (motor base)

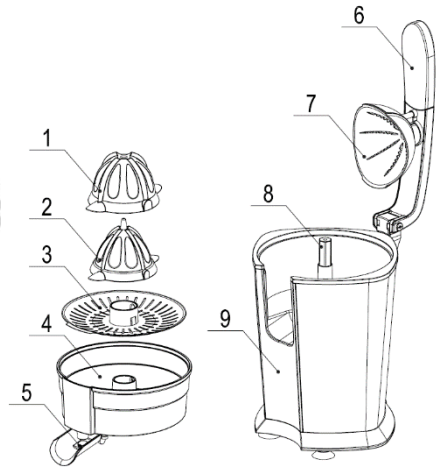

Before the first use:

1. Take your juicer out of its box and remove all packaging material. Check that all accessories are complete and the unit or its accessories are not damaged.
2. Clean and dry all detachable parts thoroughly as described in section "Cleaning and Maintenance".

Assembling of the device:

The appliance consists of 3 main parts:

1. Motor base unit
2. Juicer bowl
3. Squeezer system (filter and cones)

Assemble your juicer according to the following assembling steps:

Lift the handle and place the juicer bowl on the rotating axis, situated on the top of the motor base unit and make sure it is fitted securely in its place. Place the squeezer system inside the juicer bowl (first the filter and then the cones) and secure it into place. Now the appliance is ready to use.

Operation:

The appliance has no switch. By lowering the handle and pressing the fruit the machine begins to rotate, extracting juice and collecting the juice in the juicer bowl. If pressure is released from the squeezer, the machine will automatically stop.

In case you need your juice to be collected directly to your glass, place your glass under the spout and then press the spout slightly downwards to open it and allow the juice to flow.

USING YOUR JUICER

1. Wash and then halve the citrus fruits.
2. Plug the power cord into the outlet.
3. In the case that you want to collect the juice into the bowl, make sure that the spout is closed (on its upper position).
4. Then place the half of the fruit on the corresponding cone (small cone for lemons / big cones for oranges), lower the handle making sure that the pressing head is aligned with the fruit to get the best squeezing results. The motor will start running. Then the extracted juice will flow into the bowl through the filter. The rough flesh and pith will be kept on the filter.

Caution: Never use excessive force when pressing the fruit to prevent from blocking and damaging the motor.

5. In case you need your juice to be collected directly to your glass, place a glass with the appropriate height and capacity under the spout and then press the spout slightly downwards to open it and

allow the juice to flow directly to your glass.

6. Once squeezing of the fruit is completed, lift the pressing handle from the fruit and the motor will automatically stop running. The appliance is in the idle state. You may restart it again at any time by pressing a new fruit on the cone.

Caution: The maximum continuous operation time shall not exceed 15 cycles of 15 seconds on / 15 seconds off. After the 15 cycles are completed, a 20 minutes rest time must be maintained before its next use.

7. When you are squeezing a big amount of fruits, it is advisable that you clean the filter by removing the rough flesh and pith residue from time to time to have a better juice result in your glass with the less pulp residue possible.
8. After use, turn off your appliance by disconnecting it from the mains, close the spout by lifting it up to stop the juice flow, remove the glass with the collected juice and then remove the juice bowl with the squeezing system (filter and cones) from the main motor unit.

CLEANING AND MAINTENANCE

1. Unplug the appliance and wait until it completely cools down before cleaning.
2. **To protect against fire, electric shock and injury to persons never immerse the motor base unit of the device or its cord or plug in water or any other liquid and never put them under running water.**
3. Disassemble all detachable parts.
4. Rinse the two cones, filter and bowl in warm sudsy water. After cleaning, rinse and dry all parts thoroughly.
These parts of the device may also be washed on the top rack of the dishwasher.
5. Wipe the rotating axis and the motor base unit body with a soft damp cloth and dry thoroughly.

Caution: Do not use rough abrasive cleaning materials or scouring pads on parts of the device.

6. You may also remove the pressing head and clean it with lukewarm water by pressing it slightly down to release it from the handle.

Always keep the pressing head with your other hand to avoid dropping it down by accident. Then dry it thoroughly.

7. Make sure that all parts are completely dry and assemble them together in the correct order.



This product is in strict conformity with all the valid directives of European Union applying on this type of electrical appliances.



Protecting the environment

Should you find one day that your appliance needs to be replaced or if it is of no further use to you, think of the protection of the environment:

- 1) Do not dispose your appliance along with the rest of the public waste (this is also the meaning of the shown recycling sign).
- 2) Contact your Public Authorities and they will instruct you of the recycling centers to which your appliances must be disposed.
- 3) Correct disposal of your appliance helps the protection of the environment as well as the recycling of the appliance components.
- 4) The electrical appliances due to their construction materials, if not correctly disposed, may lead to environmental and furthermore health hazards.

With the warranty of:



BUY WAY S.A.
Tyrtaïou Avenue,
31st km Athinon-Lamias,
19014 Afidnes, Greece
Tel.: +30 210-2464214
www.buyway.gr