

Primo[®]

ΟΔΗΓΙΕΣ ΧΡΗΣΗΣ USE INSTRUCTIONS



**ΗΛΕΚΤΡΙΚΗ ΣΚΟΥΠΑ/ ELECTRIC VACUUM CLEANER
ΜΟΝΤΕΛΟ/ MODEL: PRVC-40449
230V~50/60HZ – 600W**

Παρακαλούμε διαβάστε προσεκτικά όλες τις οδηγίες χρήσης πριν την χρήση της συσκευής και φυλάξτε τις για πιθανή μελλοντική χρήση.

Please read all instructions carefully before using the product and keep them for possible future reference.

ΣΗΜΑΝΤΙΚΕΣ ΟΔΗΓΙΕΣ ΓΙΑ ΤΗΝ ΑΣΦΑΛΕΙΑ ΣΑΣ

Όταν χρησιμοποιείτε ηλεκτρικές συσκευές θα πρέπει να ακολουθείτε κάποιες βασικές προφυλάξεις για την ασφάλειά σας, όπως οι ακόλουθες:

1. **Διαβάστε προσεκτικά όλες τις οδηγίες πριν χρησιμοποιήσετε το προϊόν, ώστε να αποφύγετε τις ζημιές που προκαλούνται από κακή χρήση ή εσφαλμένο χειρισμό.**
2. **Συνδέστε τη συσκευή σε μία πρίζα παροχής ηλεκτρικού ρεύματος 220-240V και πριν τη συνδέσετε, βεβαιωθείτε ότι τα στοιχεία της τάσης της τα οποία αναγράφονται πάνω στη συσκευή αντιστοιχούν με τα στοιχεία τάσης της οικίας σας.**
3. Μην αφήνετε ποτέ την συσκευή χωρίς επιτήρηση όταν αυτή λειτουργεί. Κρατήστε την μακριά από παιδιά και άτομα που δεν είναι ικανά να την χρησιμοποιήσουν.
4. Αποσυνδέετε τη συσκευή από την πρίζα όταν δεν την χρησιμοποιείτε και πριν απομακρύνετε τα φίλτρα της ή τα αποσπώμενα μέρη της ή πριν τον καθαρισμό της.
5. Μην τη χρησιμοποιείτε ποτέ χωρίς να είναι στη θέση τους τα φίλτρα και ο κάδος συλλογής απορριμμάτων.
6. **Προς αποφυγή φωτιάς, ηλεκτροπληξίας και πιθανού τραυματισμού, μην βυθίσετε ποτέ την συσκευή ή το καλώδιο ή το φινις της ή οποιοδήποτε εξάρτημά της μέσα σε νερό ή σε οποιοδήποτε άλλο υγρό.**
7. Η συσκευή πρέπει πάντα να είναι απενεργοποιημένη/σβηστή προτού συνδεθεί ή αποσυνδεθεί από την πρίζα παροχής ηλεκτρικού ρεύματος. Για να αποσυνδέσετε τη συσκευή βγάλτε το φινις της από την πρίζα κρατώντας πάντοτε από το φινις και όχι τραβώντας από το καλώδιο.
8. Προστατεύστε τη συσκευή από το νερό.
9. Χρειάζεται προσεκτική επιτήρηση όταν η συσκευή αυτή χρησιμοποιείται παρουσία παιδιών. Κρατήστε τη συσκευή σε σημείο που δεν μπορούν να τη φτάσουν τα παιδιά.
10. **Η συσκευή αυτή μπορεί να χρησιμοποιείται μόνο από παιδιά άνω των 8 ετών και από άτομα που η φυσική, ή πνευματική ή ψυχική τους κατάσταση, ή η έλλειψη σχετικής εμπειρίας ή γνώσεων δεν τους επιτρέπει την ασφαλή χρήση της συσκευής, μόνον εφόσον**

επιτηρούνται ή τους έχουν δοθεί σαφείς οδηγίες για την ορθή και ασφαλή χρήση της συσκευής από ένα ενήλικο άτομο το οποίο είναι υπεύθυνο για την ασφάλειά τους και έχουν καταλάβει πλήρως τους ενδεχόμενους κινδύνους από εσφαλμένη χρήση της συσκευής. Τα παιδιά δεν θα πρέπει να παίζουν με τη συσκευή. Ο καθαρισμός και η συντήρηση της συσκευής δεν θα πρέπει να γίνονται από παιδιά, παρά μόνο εφόσον επιτηρούνται και είναι άνω των 8 ετών. Κρατήστε τη συσκευή και το καλώδιό της μακριά από παιδιά ηλικίας κάτω των 8 ετών.

11. Τα παιδιά χρειάζονται προσεκτική επιτήρηση ώστε να μην «παίζουν» με την συσκευή.
12. Μην χρησιμοποιείτε τη συσκευή για άλλη χρήση πέραν αυτής για την οποία κατασκευάστηκε και η οποία περιγράφεται σε αυτό το εγχειρίδιο.
13. Μην χρησιμοποιείτε τη συσκευή κοντά ή πάνω σε ζεστές επιφάνειες. Μην λειτουργείτε την ηλεκτρική σκούπα πολύ κοντά σε πηγές θέρμανσης ή καλοριφέρ.
14. Πριν τη χρήση, ελέγχετε το καλώδιο και το φισ της συσκευής για τυχόν φθορές.
15. Μην λειτουργείτε οποιαδήποτε συσκευή αν το καλώδιο ή το φισ της παρουσιάζουν φθορά ή αν η συσκευή δε λειτουργεί σωστά ή αν έχει πέσει κάτω ή μέσα σε νερό ή έχει φθαρεί με οποιοδήποτε τρόπο. Πηγαίνετε την στο πλησιέστερο εξουσιοδοτημένο κέντρο Σέρβις για έλεγχο και τυχόν επισκευή ή ρύθμιση.
16. Αν το καλώδιο της συσκευής ή το φισ της έχουν χαλάσει, θα πρέπει να αντικατασταθούν μόνο από τον κατασκευαστή ή από έναν εξειδικευμένο τεχνικό σε ένα εξουσιοδοτημένο κέντρο Σέρβις προς αποφυγή τυχόν τραυματισμού σας.
17. Μην πιάνετε τη συσκευή ή το φισ της με βρεγμένα χέρια. Πριν την σύνδεση ή αποσύνδεση της συσκευής βεβαιωθείτε ότι τα χέρια σας είναι στεγνά.
18. **Μην χρησιμοποιείτε την συσκευή σε εξωτερικούς χώρους και έχετε την πάντοτε σε ξηρό περιβάλλον (μην την εκθέτετε σε υγρασία). Μην την χρησιμοποιείτε πάνω σε υγρές επιφάνειες.**
19. Μην τοποθετείτε οποιαδήποτε αντικείμενα στα ανοίγματα της συσκευής. Μην χρησιμοποιείτε τη συσκευή με φραγμένα τα

ανοίγματα και τις διόδους αέρα και μην περιορίζετε τη ροή του αέρα. Κρατήστε όλα τα ανοίγματα και τις διόδους αέρα χωρίς σκόνη, χνούδια, τρίχες και οτιδήποτε άλλο που μπορεί να εμποδίσει τη ροή του αέρα.

20. Κρατήστε τα μαλλιά σας, φαρδιά ρούχα, τα δάχτυλα και όλα τα μέρη του σώματός σας μακριά από τα ανοίγματα και τα κινούμενα μέρη της συσκευής.
21. Χρειάζεται ιδιαίτερη προσοχή όταν σκουπίζετε στις σκάλες με ηλεκτρική σκούπα.
22. Μην απορροφάτε με τη σκούπα σας σκληρά ή αιχμηρά αντικείμενα, όπως γυαλί, καρφιά, βίδες, νομίσματα, πέτρες κλπ.
23. Μην απορροφάτε με τη σκούπα σας αναμμένα κάρβουνα, στάχτες, τσιγάρα, σπύρα ή οποιοδήποτε ζεστό, καιγόμενο, ή που βγάζει καπνούς αντικείμενο.
24. Μην απορροφάτε με τη σκούπα σας εύφλεκτα ή καύσιμα υλικά (υγρά αναπτήρων, βενζίνη, κλπ.) και μη χρησιμοποιήσετε τη συσκευή σας σε χώρους με εκρηκτικά υγρά ή ατμούς.
25. Μην σκουπίζετε τοξικά υλικά (χλωρίνη, αμμωνία, καθαριστικά αποστράγγισης, κλπ.).
26. Μην τη χρησιμοποιείτε σε κλειστό χώρο γεμάτο με αναθυμιάσεις που εκπέμπονται από χρώματα με βάση το πετρέλαιο, διαλυτικό μπογιάς, αντισκωρικά, εύφλεκτες σκόνες, ή άλλα εκρηκτικά ή τοξικούς ατμούς.
27. Πάντοτε αποσυνδέετε τη συσκευή πριν συνδέσετε ή αποσυνδέσετε το κυρίως σώμα της συσκευής (σκούπα χειρός) με τα υπόλοιπα μέρη της. Μην τυλίγετε με δύναμη το καλώδιο γύρω από τα σημεία περιτύλιξής του.
28. Χρησιμοποιήστε τη συσκευή σας μόνο σε στεγνές, εσωτερικές επιφάνειες.
29. Αποθηκεύστε τη συσκευή σας σε εσωτερικούς χώρους σε ένα δροσερό, ξηρό χώρο και σε σημείο που δεν μπορούν να τη φτάσουν τα παιδιά.
30. Διατηρήστε το χώρο εργασίας σας καλά στεγνό.
31. Κρατήστε το πέλμα της συσκευής, το άνοιγμα της σκούπας χειρός (άνοιγμα του ενσωματωμένου ρύγχους γωνιών), και τα άλλα ανοίγματα της συσκευής μακριά από το πρόσωπο και το σώμα σας.
32. Μην χρησιμοποιείτε την ηλεκτρική σκούπα για να καθαρίσετε τα κατοικίδια σας ή οποιοδήποτε ζώο ή ζωντανό οργανισμό.

33. Κρατήστε το κεφάλι σας (τα μάτια, τα αυτιά, το στόμα, κλπ.) μακριά από τα ανοίγματα της συσκευής, όταν η σκούπα λειτουργεί ή είναι συνδεδεμένη με το ρεύμα.
34. Μην χρησιμοποιείτε ποτέ εξαρτήματα που δεν συστήνονται από τον κατασκευαστή. Κάτι τέτοιο θα ήταν επικίνδυνο για τον χρήστη καθώς θα μπορούσε να προκαλέσει φωτιά, ηλεκτροπληξία και πιθανό τραυματισμό.
35. Χρησιμοποιήστε τη συσκευή σας μόνο σε συνδυασμό με τα αυθεντικά εξαρτήματά της τα οποία σας παρέχονται στη συσκευασία του προϊόντος.
36. Τα εξαρτήματα της συσκευής δεν πρέπει να χρησιμοποιούνται για σύνδεση με άλλη συσκευή πέραν της αυθεντικής με την οποία τα έχετε αγοράσει και για χρήση πέραν από αυτή που κατασκευάστηκαν και περιγράφεται σε αυτό το εγχειρίδιο.
37. Ποτέ μην μετακινείτε την συσκευή τραβώντας την από το καλώδιο – ποτέ μην χρησιμοποιείτε το καλώδιό της ως λαβή. Προσέξτε ώστε να μην μαγκώνετε το καλώδιο στην πόρτα, και μην το αφήνετε να ακουμπά πάνω σε αιχμηρές άκρες ή γωνίες. Μην περνάτε τη συσκευή πάνω από το καλώδιο. Μην τυλίγετε με δύναμη το καλώδιο γύρω από τα σημεία περιτύλιξής του και μην το λυγίζετε. Μην αφήνετε το καλώδιο της συσκευής να ακουμπά ή να βρίσκεται κοντά σε ζεστά αντικείμενα ή θερμαινόμενες επιφάνειες.
38. Μην συνδέετε ποτέ την συσκευή σε χαλασμένη πρίζα και μην χρησιμοποιείτε ποτέ την συσκευή με χαλασμένο καλώδιο ή φικ.
39. Οποιοσδήποτε έλεγχος, επισκευή ή ρύθμιση της συσκευής θα πρέπει να γίνεται μόνο από εξειδικευμένο τεχνικό προσωπικό σε ένα από τα εξουσιοδοτημένα κέντρα Σέρβις. Εργασίες επισκευής από μη εξειδικευμένο προσωπικό μπορεί να οδηγήσουν σε ακραίο κίνδυνο για τον χρήστη.
40. Καμία ευθύνη δεν φέρει ο κατασκευαστής ή ο έμπορος για οποιαδήποτε ζημιά μπορεί να προκύψει ή για τραυματισμό του χρήστη ή άλλων ατόμων η οποία προέρχεται από μη συμμόρφωση με τις οδηγίες αυτού του εγχειριδίου ή από οποιαδήποτε άλλη εσφαλμένη χρήση ή λάθος χειρισμό της συσκευής.
41. **Το προϊόν αυτό ΔΕΝ ΕΙΝΑΙ ΚΑΤΑΣΚΕΥΑΣΜΕΝΟ ΓΙΑ ΕΠΑΓΓΕΛΜΑΤΙΚΗ ΧΡΗΣΗ.**
42. **Φυλάξτε αυτές τις οδηγίες για πιθανή μελλοντική χρήση.**

Η ΣΥΣΚΕΥΗ ΑΥΤΗ ΕΙΝΑΙ ΚΑΤΑΣΚΕΥΑΣΜΕΝΗ ΜΟΝΟ ΓΙΑ ΟΙΚΙΑΚΗ ΧΡΗΣΗ

ΠΡΟΕΙΔΟΠΟΙΗΣΗ:

Σημαντικό:

1. Εάν το στόμιο απορρόφησης της σκούπας - άνοιγμα του πέλματος δαπέδου ή του ενσωματωμένου ρύγχος γωνιών - είναι μπλοκαρισμένο, απενεργοποιήστε την ηλεκτρική σκούπα, αποσυνδέστε την από το ρεύμα και αφαιρέστε το στοιχείο που το μπλοκάρει προτού να ενεργοποιήσετε ξανά τη συσκευή.
2. Πριν ενεργοποιήσετε τη συσκευή σας για να ξεκινήσετε το σκούπισμα, βεβαιωθείτε ότι έχετε αφαιρέσει από τους χώρους που θέλετε να σκουπίσετε μεγάλα ή αιχμηρά αντικείμενα που μπορεί να προκαλέσουν ζημιά στο δοχείο σκόνης και στα εξαρτήματα απορρόφησης της συσκευής.
3. Μην χρησιμοποιείτε ποτέ τη συσκευή χωρίς να είναι στη θέση τους τα φίλτρα της καθώς και ο κάδος συλλογής απορριμμάτων της.
4. Κατά τη χρήση, εάν ακούσετε κάποιον ήχο τριξιματος από τη σκούπα, αυτό σημαίνει ότι πρέπει να είναι μειωμένη η απόδοση απορρόφησης, οπότε και πρέπει να σταματήσετε τη χρήση (βεβαιωθείτε ότι η σκούπα είναι αποσυνδεδεμένη), και κατόπιν καθαρίστε τα φίλτρα της συσκευής.

ΜΕΡΗ ΤΗΣ ΣΥΣΚΕΥΗΣ

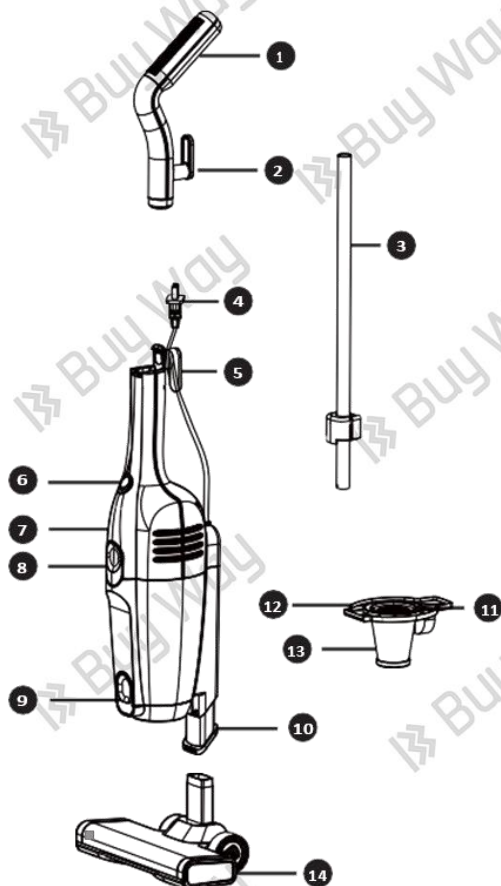

1. Χειρολαβή
2. Άνω στήριγμα (γάντζος) περιτύλιξης καλωδίου
3. Μεταλλικός σωλήνας
4. Φις παροχής ρεύματος
5. Κάτω στήριγμα (γάντζος) περιτύλιξης καλωδίου
6. Διακόπτης λειτουργίας on/off
7. Μονάδα μοτέρ (κυρίως σώμα) συσκευής
8. Διακόπτης απασφάλισης κάδου συλλογής απορριμμάτων
9. Διακόπτης απασφάλισης καπακιού κάδου απορριμμάτων
10. Ενσωματωμένο ρύγχος
11. Δακτύλιος απορρόφησης κραδασμών
12. Βάση στήριξης φίλτρου Hepa
13. Φίλτρο Hepa
14. Πέλμα δαπέδου

Σημαντικό:

Βγάζετε πάντα το φις από την πρίζα και αφήνετε τη συσκευή να κρυώνει τελείως πριν από την τοποθέτηση ή την αφαίρεση εξαρτημάτων.

ΣΥΝΑΡΜΟΛΟΓΗΣΗ ΤΗΣ ΣΥΣΚΕΥΗΣ

Συναρμολόγηση της πλαστικής χειρολαβής πάνω στο μεταλλικό σωλήνα

Πιέστε ελαφρώς προς τα μέσα τη μεταλλική στρογγυλή προεξοχή κλειδώματος του μεταλλικού σωλήνα και περάστε τον στη λαβή έχοντας την προεξοχή στο πίσω μέρος όπως φαίνεται στη διπλανή εικόνα. Κατεβάστε με προσοχή τη λαβή προς τα κάτω ώστε να την περάσετε πάνω στο σωλήνα. Μόλις τα δύο μέρη ενωθούν, η μεταλλική προεξοχή θα περάσει μέσα στο άνοιγμά της στη λαβή και θα ακουστεί ο χαρακτηριστικός ήχος κλειδώματος.

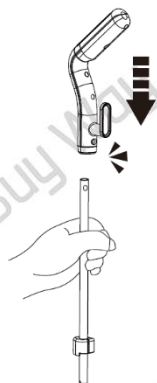

Αν θέλετε να απομακρύνετε τη λαβή από το σωλήνα, πιέστε πρώτα ελαφρώς προς τα μέσα με ένα μεταλλικό αντικείμενο (πχ κατσαβίδι) την προεξοχή του μεταλλικού σωλήνα ώστε να τον απασφαλίσετε (όπως φαίνεται στη διπλανή εικόνα) και κατόπιν απομακρύνετε τη λαβή από το σωλήνα.

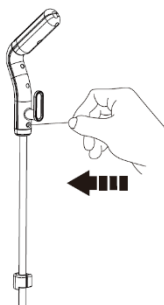

Συναρμολόγηση του μεταλλικού σωλήνα πάνω στη μονάδα μοτέρ της συσκευής για χρήση ως σκούπα δαπέδου

Τραβήξτε προς τα πίσω με προσοχή το γάντζο περιτύλιξης σωλήνα που βρίσκεται στο πάνω μέρος της μονάδας μοτέρ και εισάγετε το κάτω μέρος του σωλήνα και σπρώξτε τον ελαφρά προς τα κάτω μέσα στο άνοιγμά του στην κορυφή της μονάδας μοτέρ έτσι ώστε τα δύο μέρη να ενωθούν με ασφάλεια. Κατόπιν ασφαλίστε το σωλήνα πάνω στο μονάδα μοτέρ ανασηκώνοντας το γάντζο ώστε να έρθει και πάλι σε ευθεία θέση και να κλειδώσει και ο γάντζος πάνω στο πλαστικό μέρος του μεταλλικού σωλήνα.

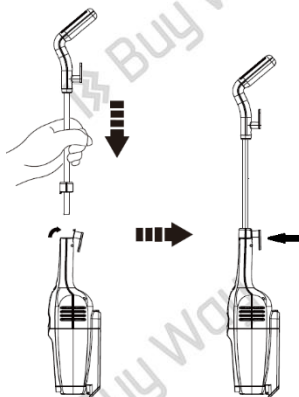

Συναρμολόγηση του πέλματος δαπέδου πάνω στη συσκευή

Εισάγετε το πάνω μέρος του πέλματος δαπέδου μέσα στο άνοιγμα του ενσωματωμένου ρύγχους που βρίσκεται στο κάτω πίσω μέρος του κάδου συλλογής απορριμμάτων και πιέστε το πέλαμα ελαφρώς πάνω μέχρι να ασφαλίσει καλά πάνω στη συσκευή.

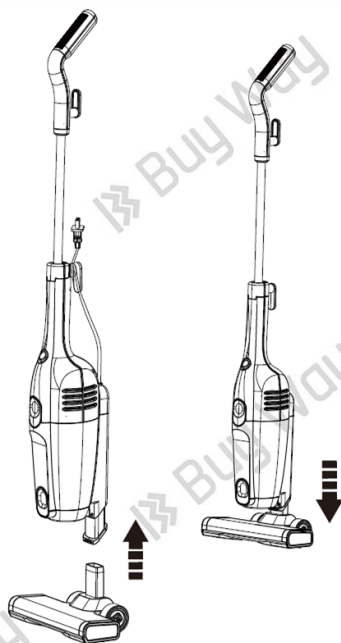

ΛΕΙΤΟΥΡΓΙΑ

1. Βεβαιωθείτε ότι όλα τα εξαρτήματα είναι στη θέση τους, ξετυλίξτε τελείως το καλώδιο της συσκευής και συνδέστε το φις της στην πρίζα παροχής ηλεκτρικού ρεύματος.
2. Πατήστε το διακόπτη λειτουργίας on/off που βρίσκεται στο κυρίως σώμα της συσκευής για να ενεργοποιήσετε τη σκούπα. Η σκούπα σας ξεκινά τη λειτουργία της.

Σημείωση:

Το στόμιο απορρόφησης πρέπει να είναι ανοικτό, χωρίς οποιαδήποτε εμπόδια, ανά πάσα στιγμή. Διαφορετικά, ο κινητήρας θα υπερθερμανθεί και μπορεί να υποστεί βλάβη.

ΧΡΗΣΗ ΤΩΝ ΕΞΑΡΤΗΜΑΤΩΝ

Πέλαμα δαπέδου – για το σκούπισμα σε δάπεδα και επίπεδες επιφάνειες.

Ενσωματωμένο ρύγχος γωνιών – για καθαρισμό σε καλοριφέρ, γωνίες, ακμές, συρτάρια, κλπ. Όταν θέλετε να χρησιμοποιήσετε το ενσωματωμένο ρύγχος, τραβήξτε το προς τα κάτω ώστε να ασφαλίσει στο μέγιστο μήκος του.



ΚΑΘΑΡΙΣΜΟΣ ΚΑΙ ΣΥΝΤΗΡΗΣΗ

1. Μετά από κάθε χρήση, απενεργοποιήστε τη σκούπα σας πατώντας το διακόπτη on/off στο σημείο κλεισίματος και αποσυνδέστε το φως της από την πρίζα παροχής ηλεκτρικού ρεύματος.
2. Αφήστε τη συσκευή σας να κρυώσει τελείως.
3. Απομακρύνετε το πέλμα δαπέδου.
4. Απασφαλίστε τον κάδο συλλογής απορριμμάτων πατώντας το διακόπτη απασφάλισης του και απομακρύνετε τον από τη μονάδα μοτέρ. Απομακρύνετε και το σπογγώδες φίλτρο αέρα που βρίσκεται στο κάτω μέρος της μονάδας μοτέρ.
5. Τοποθετήστε τον κάδο πάνω από ένα καλάθι σκουπιδιών και κατόπιν πατήστε το διακόπτη ανοίγματος του καπακιού του κάδου και αδειάστε τον. Κατόπιν, ανεβάστε και πάλι το καπάκι και κλείστε το πάνω στον κάδο – θα ακουστεί ο χαρακτηριστικός ήχος κλειδώματος.
6. Για πιο διεξοδικό καθαρισμό, απομακρύνετε το σύστημα φίλτρου της συσκευής από τον κάδο: Πιάστε το φίλτρο από το κέντρο του και απομακρύνετε το λαστιχάκι απορρόφησης κραδασμών, τη βάση φίλτρου και το φίλτρο τελείως από τον κάδο και κατόπιν γυρίστε τον κάδο συλλογής ανάποδα πάνω από ένα καλάθι σκουπιδιών και αδειάστε τον.



Σημαντικό: Μόλις ο κάδος απορριμμάτων γεμίσει, παρακαλούμε αδειάστε τον αμέσως.

Καθαρισμός φίλτρων

Το φίλτρο Hera θα πρέπει να πλυθεί τουλάχιστον έξι φορές το χρόνο ή όταν είναι ορατά λερωμένο.

Το σπογγώδες φίλτρο αέρα συστήνεται να καθαρίζεται κάθε μήνα

και ανάλογα με τη συχνότητα χρήσης της συσκευής.

Πάντα να λειτουργείτε τη συσκευή με τα φίλτρα της εγκατεστημένα και ασφαλισμένα στη θέση τους. Σε αντίθετη περίπτωση, αυτό μπορεί να μειώσει την απορρόφηση ή να βλάψει τον κινητήρα.

1. Αποσυνδέστε από την πρίζα πριν τον καθαρισμό των φίλτρων και αφήστε τη συσκευή να κρυώσει τελείως.
2. Απομακρύνετε το σπογγώδες φίλτρο αέρα από τη μονάδα μοτέρ και αφαιρέστε το σύστημα φίλτρου Hera από τον κάδο. Απομακρύνετε το δακτύλιο απορρόφησης κραδασμών και τη βάση στήριξης από το φίλτρο HEPA.
3. Χτυπήστε πρώτα ελαφρά τα δύο φίλτρα στην άκρη ενός καλάθιού απορριμμάτων ώστε να φύγει το μεγαλύτερο μέρος της σκόνης.
4. Ξεπλύνετε τα φίλτρα κάτω από κρύο νερό βρύσης.
5. Τινάξτε τα φίλτρα για να αφαιρέσετε καλά το νερό που έχει απομείνει, και αφήστε τα να στεγνώσουν τελείως για 24 ώρες (με φυσικό αέρα και όχι κοντά σε φωτιά ή σε αντικείμενα υψηλής θερμοκρασίας) πριν από την επανατοποθέτησή τους στην ηλεκτρική σκούπα.



ΠΡΟΣΟΧΗ: Μην καθαρίζετε ποτέ τα φίλτρα της συσκευής στο πλυντήριο πιάτων ή στο πλυντήριο ρούχων και μην χρησιμοποιείτε σεσουάρ ή άλλες πηγές θερμότητας για να τα στεγνώσετε.

Αφού τα φίλτρα στεγνώσουν τελείως, επανατοποθετήστε τα στη συσκευή.

Τοποθετήστε πρώτα τη βάση στήριξης φίλτρου μέσα στον κάδο συλλογής απορριμμάτων, κατόπιν τοποθετήστε το φίλτρο HEPA και τέλος τοποθετήστε το δακτύλιο απορρόφησης κραδασμών.



Τοποθετήστε το σπογγώδες φίλτρο αέρα μέσα στην εσοχή του στο κάτω μέρος της μονάδας μοτέρ.



Συνδέστε τον κάδο πάνω στη μονάδα μοτέρ, εφαρμόζοντας πρώτα τον οδηγό του που βρίσκεται στο πίσω μέρος του στον αντίστοιχο οδηγό στη μονάδα μοτέρ, και φέρτε τα σε ευθεία γραμμή μέχρι ο διακόπτης του κάδου να ασφαλίσει και να ακουστεί ο χαρακτηριστικός ήχος κλειδώματος.



Σημαντικό:

Τα φίλτρα της συσκευής θα πρέπει να ελέγχονται τακτικά για σημάδια βλάβης - κατά προτίμηση μετά από κάθε καθαρισμό. Τα φίλτρα πρέπει να αντικαθίστανται αμέσως σε περίπτωση που παρουσιάζουν κάποια βλάβη. Πάντα να αποσυνδέετε τη σκούπα από την πρίζα παροχής ρεύματος πριν τον έλεγχο των φίλτρων.

ΑΠΟΘΗΚΕΥΣΗ

Μετά από κάθε χρήση ή τον καθαρισμό της συσκευής μπορείτε να αποθηκεύσετε τη συσκευή σε όρθια θέση για εξοικονόμηση χώρου. Τυλίξτε το καλώδιο παροχής ρεύματος της συσκευής πάνω στους γάντζους περιτύλιξης του που βρίσκονται στο πίσω μέρος της συσκευής.



ΟΔΗΓΟΣ ΕΠΙΛΥΣΗΣ ΠΡΟΒΛΗΜΑΤΩΝ

Πρόβλημα	Πιθανή αιτία	Προτεινόμενη λύση
Ασθενής απορρόφηση	Σκόνη στα φίλτρα	Καθαρίστε τα φίλτρα από τη σκόνη
	Ο κάδος συλλογής απορριμμάτων είναι γεμάτος	Καθαρίστε τον κάδο συλλογής απορριμμάτων
	Εμπόδια στα ανοίγματα απορρόφησης της συσκευής	Αφαιρέστε όλα τα εμπόδια
Ο κινητήρας δεν λειτουργεί	Το φινις της συσκευής δεν είναι συνδεδεμένο στην πρίζα παροχής ηλεκτρικού ρεύματος.	Συνδέστε το φινις στην πρίζα παροχής ηλεκτρικού ρεύματος
Υπερθέρμανση του σώματος της συσκευής	Μικρή αύξηση της θερμοκρασίας στις προσβάσιμες επιφάνειες της συσκευής είναι φυσιολογική κατά τη χρήση. Σε περίπτωση μεγαλύτερης αύξησης θερμοκρασίας ελέγξτε μήπως τα στόμια απορρόφησης της συσκευής και τα ανοίγματά της έχουν μπλοκαρισθεί.	Ελέγξτε όλα τα ανοίγματα της συσκευής και απομακρύνετε τυχόν εμπόδια που τα μπλοκάρουν και εμποδίζουν την κυκλοφορία του αέρα.



Το προϊόν αυτό είναι κατασκευασμένο σε πλήρη συμμόρφωση με τις ισχύουσες οδηγίες της Ευρωπαϊκής Ένωσης που διέπουν ηλεκτρικές συσκευές αυτού του τύπου.



Οδηγίες για τη σωστή απόρριψη του προϊόντος σύμφωνα με την Ευρωπαϊκή Οδηγία 2002/96/ΕΚ

Εάν κάποια μέρα διαπιστώσετε ότι η συσκευή σας χρειάζεται αντικατάσταση ή δεν σας χρησιμεύει πλέον, σκεφτείτε την προστασία του περιβάλλοντος:

- 1) Μην πετάξετε την συσκευή σας μαζί με τα υπόλοιπα αστικά απόβλητα (αυτή είναι και η σημασία του αναγραφόμενου συμβόλου ανακύκλωσης).
- 2) Απευθυνθείτε στην Δημοτική Αρχή σας για να σας υποδείξει τα σημεία διάθεσης της συσκευής σας για ανακύκλωση.
- 3) Διαθέτοντας την άχρηστη πλέον συσκευή σας στα σωστά σημεία ανακύκλωσης βοηθάτε στην προστασία του περιβάλλοντος καθώς και στην εκμετάλλευση εκ νέου των υλικών της συσκευής σας.
- 4) Οι ηλεκτρικές συσκευές λόγω των υλικών κατασκευής τους εάν δεν διατεθούν σωστά μπορεί να έχουν άσχημες επιπτώσεις στο περιβάλλον και κατ' επέκταση στην υγεία μας.

Με την εγγύηση της:



BUY WAY A.E.
Λεωφόρος Τυρταίου,
31^ο χλμ. Αθηνών-Λαμίας,
19014 Αφίδνες, Ελλάδα
Τηλ.: +30 210-2464214
www.buyway.gr

IMPORTANT SAFEGUARDS

When using electrical appliances, basic safety precautions should always be followed including the following:

- 1. Read all instructions carefully before using the product in order to avoid damage caused by improper use or mishandling.**
- 2. Plug your appliance into a 220-240V outlet and before connecting it to the mains, make sure that your outlet voltage corresponds to the voltage stated on the rating label of your appliance.**
3. Never leave the appliance unattended while it is operating. Keep out of reach of children or persons who are unable to use it properly.
4. Unplug unit from outlet when not in use and before taking off its filters or dust bowl and/or before cleaning.
5. Never use your vacuum cleaner without its filters or dust bowl in place.
- 6. To protect against fire, electric shock and injury to persons do not immerse the device or its cord or plug or any of its accessories in water or any other liquid.**
7. The appliance must always be switched off before you plug or unplug it. To disconnect, remove plug from wall outlet. Always hold the plug. But never pull the cord.
8. Protect the appliance against water.
9. Close supervision is necessary when the appliance is used by or near children. Keep the appliance out of reach of children.
- 10. This appliance can be used by children aged from 8 years and above and persons with reduced physical, sensory or mental capabilities or lack of experience and knowledge if they have been given supervision or instruction concerning use of the appliance in a safe way and understand the hazards involved. Children shall not play with the appliance. Cleaning and user maintenance shall not be made by children unless they are aged from 8 years and above and supervised. Keep the appliance and its cord out of reach of children aged less than 8 years.**

11. **Children should be supervised to ensure that they do not play with the appliance.**
12. Do not use the appliance for any other than its intended use which is described in this leaflet.
13. Never use the appliance on or near hot surfaces. Never operate your appliance close to heating sources or radiators.
14. Before use, check for any damage at the supply cord and plug.
15. Do not operate any appliance with a damaged cord or plug, or after the appliance malfunctions, or it has been dropped or immersed into water or damaged in any manner. Return appliance to the nearest authorized service center for examination, repair or adjustment.
16. If the cord or plug of the appliance must be replaced, this must be carried out only by the manufacturer or an authorized service center or by a qualified technician to avoid possible injury.
17. Never touch your appliance or its plug with wet hands. Before connecting or disconnecting the appliance, make sure that your hands are dry.
18. **Never use the appliance outdoors and always place it in a dry environment (do not expose it to moisture). Do not use your appliance on wet surfaces.**
19. Do not put any objects into the openings of your appliance. Do not use your appliance with any openings or air inlets or outlets blocked and do not restrict the airflow. Keep all openings and air inlets and outlets free of dust, lint, hair, and anything that could obstruct the airflow.
20. Keep your hair, loose clothing, fingers, and all parts of your body away from openings and moving parts of your device.
21. Use extra care when vacuuming on stairs.
22. Do not pick up hard or sharp objects such as glass, nails, screws, coins, stones, etc.
23. Do not pick up hot coals, ashes, cigarette, matches or any hot, smoking, or burning objects.
24. Do not pick up flammable or combustible materials (lighter fluid, gasoline, etc.) or use in areas with explosive liquids or vapor.

25. Do not pick up toxic material (chlorine bleach, ammonia, drain cleaners, etc.).
26. Do not use your appliance in enclosed areas filled with vapors given off by oil based paints, paint thinners, moth proofing, flammable dust, or other explosive or toxic vapors.
27. Always unplug the appliance before connecting or disconnecting its main body (handy vacuum cleaner) with the rest of its parts. Do not use force to wind the cord on the cord roll holder.
28. Use your appliance only on dry, indoor surfaces.
29. Store your appliance indoors in a cool, dry place, out of reach of children.
30. Keep your work area well dry.
31. Keep end of floor nozzle, the suction nozzle of your handy vacuum cleaner (suction opening of integrated crevice tool) and other openings of the appliance, away from your face and body.
32. Do not use your vacuum cleaner to clean your pets or any animal or any living organism.
33. Keep the head (eyes, ear, mouth, etc.) away from the openings, when the cleaner is working or is plugged in.
34. Never use accessories not recommended by the manufacturer. This could constitute a danger to the user and risk to damage the appliance as it could cause fire, electric shock and injury to persons.
35. Use your appliance only with its original accessories which are provided in the packaging of your appliance.
36. The accessories of your vacuum cleaner cannot be used in connection with any other device than the authentic one you purchased and cannot be used for any other than their intended use which is described in this leaflet.
37. Never move the appliance by pulling the cord – never use the cord as a handle. Make sure that cord does not get caught in doors and never allow it to touch sharp edges or corners. Never run your appliance over its cord. Do not use force to wind the cord on its roll holder and do not bend it. Do not let the cord of the appliance get in contact with hot objects or heating surfaces and do not place it near such.
38. Do not connect your appliance in a damaged outlet and never use it if its plug or cord shows any signs of damage.

39. Any examination, repair, or adjustment of the appliance should be carried out only by an authorized service agent. Unqualified repair work can lead to extreme hazard for the user.
40. No liability can be accepted by the manufacturer or the dealer for any damage or injuries to the user or other persons caused by non-compliance with these use instructions or any other improper use or mishandling.
41. **This appliance IS NOT INTENDED FOR PROFESSIONAL USE.**
42. **Save these instructions for possible future reference.**

HOUSEHOLD USE ONLY

WARNING:

Important:

1. If suction nozzle of the unit - the floor nozzle, or its integrated crevice tool - is blocked, switch off the vacuum cleaner, disconnect it from the mains and remove the blocking substance before you start the unit again.
2. Before you start the unit to begin vacuuming, make sure to remove from the areas you are about to vacuum, any large or sharp objects that might damage the dust bowl and suction nozzles of the device.
3. Never use your vacuum cleaner without its filters or dust bowl in place.
4. When in operation, if you hear of a squeak noise coming from the vacuum cleaner, this means that the suction is probably reduced, and in such case you must stop vacuuming (make sure the cleaner is not plugged in), and then clean all the air filters.

PARTS OF THE DEVICE

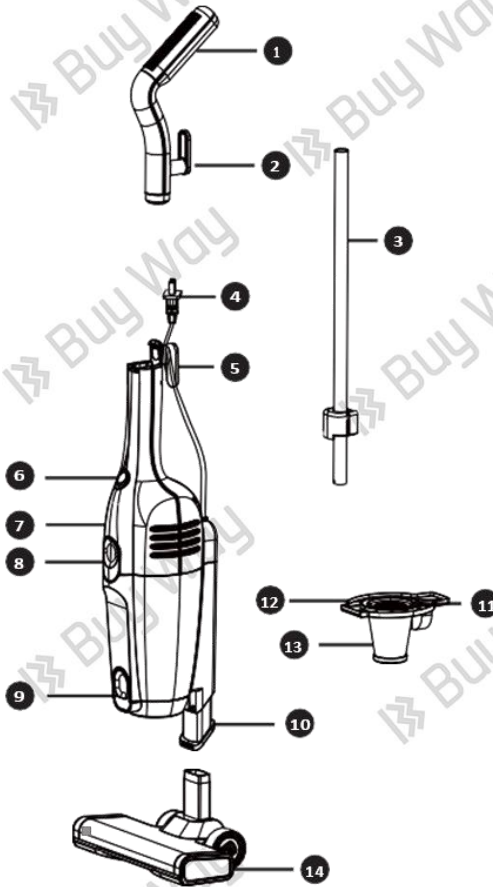

1. Handle
2. Top cord rewind hook
3. Metal tube
4. Plug
5. Lower cord rewind hook
6. On/off operation button
7. Motor head (main body) of the device
8. Bust bowl release button
9. Dust bowl lid release button
10. Integrated crevice tool
11. Shock absorbing gasket
12. Hepa filter installation base
13. Hepa filter
14. Floor nozzle

Note:

Always disconnect your appliance from the mains and let it cool down completely before putting on or taking off any parts.

DEVICE ASSEMBLY

installation and assembly of the plastic top handle on the metal tube

Slightly push inside the metal push pin of the metal tube and insert the metal tube inside the handle having the push pin part on the back side as shown in the drawing. Carefully push down the handle onto the metal tube. As soon as the two parts are locked together the metal round push pin of the tube will be seated in its corresponding round opening on the handle and a locking "click" sound will be heard.

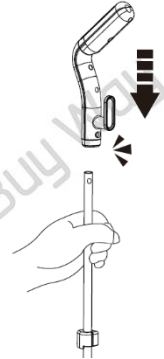

If you wish to remove the handle from the metal tube, first slightly push in the round push pin using a metal tool (i.e. screwdriver) so that it may be released (as shown in the attached drawing) and then remove the handle from the metal tube.

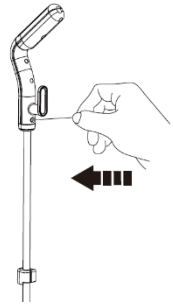

Assembly of the metal tube on the motor unit of the device to be used as a floor vacuum cleaner

Pull back carefully the cord rewind hook which is located on the top side of the motor unit (main body of the device) and slide in the metal tube into the top opening of the motor unit so that the two parts can be assembled safely together. Then secure the tube onto the main unit by bringing up the hook until it reaches its horizontal position and the two parts are locked together safely.

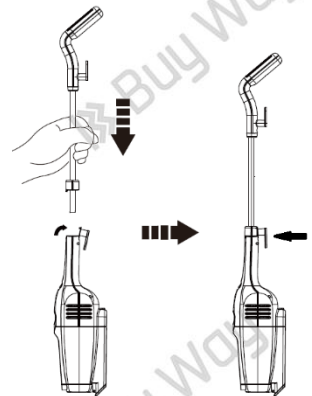

Assembly of floor nozzle on the device
Insert the top part of the floor nozzle into the opening of the integrated crevice tool and push it slightly onto the device until it is safely locked in place.

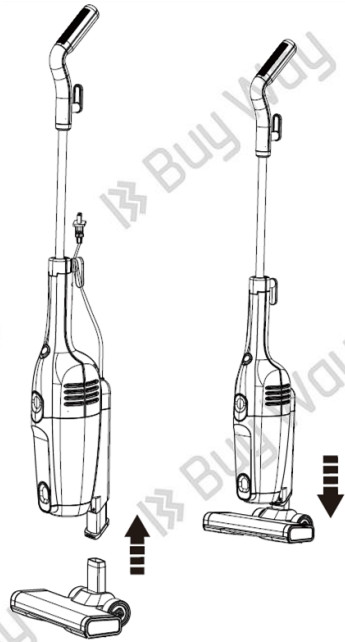

OPERATION

1. Make sure that all parts of the device are in place, unwind the cord completely and connect the plug of the device to the mains.
2. Press the on/off switch located on the main body of the device to the on position to activate the vacuum cleaner. Your vacuum cleaner begins to operate.

Note:

The suction hole must be open, free of any obstructions at all times. Otherwise, the motor will overheat and could become damaged.

USE OF ACCESSORIES

Floor nozzle – for vacuuming on floors and flat surfaces.

Integrated crevice tool – for cleaning radiators, corners, edges, drawers, etc. When you wish to use the integrated crevice tool, pull it down so that it may lock to its maximum length position.

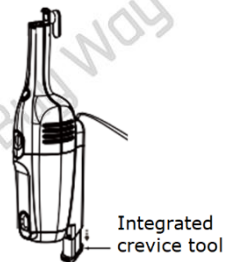

CLEANING AND MAINTENANCE

1. After each use, switch off your vacuum cleaner by pressing the on/off switch to off position and disconnect the plug of the device from the mains.
2. Let your appliance cool down completely.
3. Remove the floor nozzle.
4. Release the dust bowl by pressing the dust bowl release button and remove it from the motor unit. Remove the round sponge air filter located on the bottom side of the motor unit.
5. Place the dust bowl over a dust bin and press the lid release button located in the bottom of the dust bowl to empty it. Then raise the lid again until it locks onto the dust bin – the locking “click” sound will be heard.
6. For thorough cleaning, remove the Hepa filter assembly from the dust bin: Grasp the filter assembly from its center and remove the round shock absorbing gasket, the filter base and the filter from the dust bin. Then turn the dust bowl upside down and empty it over a dust bin.



Important: Always empty your dust bowl as soon as you see it full.

Cleaning the filters

HEPA filter should be rinsed clean at last 6 times per year or when it becomes visibly dirty.

The round sponge air filter is recommended to be cleaned every month, depending also on the frequency of use of the device.

Always operate the cleaner with the filters installed and locked

safely into place. Otherwise, this may reduce suction or damage the motor.

1. Disconnect from electrical outlet before cleaning the filters and allow device to cool down completely.
2. Remove the round sponge filter from the motor unit and the Hepa filter assembly from the dust bowl. Then remove the shock absorbing gasket and the installation base from the Hepa filter.
3. First tap both filters over a dust bin to remove the excess dust.
4. Rinse the filters under cool tap water.
5. Tap filters to remove thoroughly any water remaining on them and let them dry completely for 24 hours (by natural airing and not near the fire or any high temperature objects) before refitting them into the vacuum cleaner.



ATTENTION: Do not clean your filters in a dishwasher or a washing machine and do not use a hair dryer or any heating source for drying them.

Once the filters are completely dry reassemble them on the device.

First place the Hepa filter installation base into the dust bowl, then position the Hepa filter onto its base and finally place the round shock absorbing gasket on top.

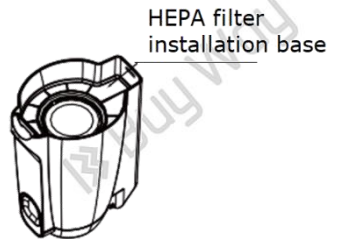

Place the round sponge filter in its position on the bottom side of the motor unit.

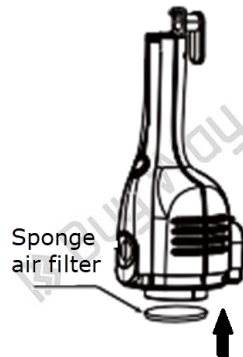

Attach the dust bowl onto the motor unit by first fitting the guide on the back of the dust bowl to the corresponding guide on the motor unit and align them together until the dust bowl release button engages and the characteristic locking click sound is heard.

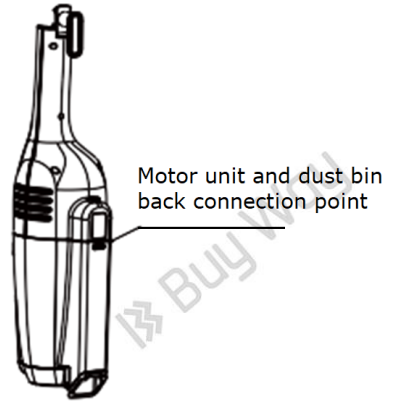

Important:

The filters should be checked regularly for signs of damage, preferably after each cleaning task. The filters must be replaced immediately if they become damaged. Always disconnect the vacuum cleaner from the electrical outlet before checking the filters.

STORAGE

After each use or after cleaning of the device, you may store it in an upright (vertical) position to save space. Wrap the cord of the device around on the two cord rewind hooks on the back of the device.

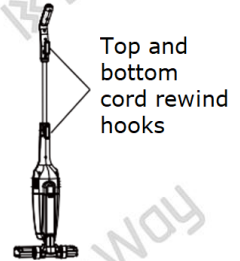

TROUBLESHOOTING

Problem	Possible cause	Proposed solution
Weak suction	Dust in the filter	Clean the filter from dust
	Dust bowl full	Empty dust bowl
	Obstacles in the openings of the device	Remove all obstacles
Appliance is not working	The plug is not connected to the main wall socket	Connect the plug of the appliance to the mains wall socket.

Overheat of the body of the device	Slight temperature rising on the accessible surfaces of the device is normal during use. In case of higher temperature rise, check that the device suction nozzles and openings of the device are not blocked.	Check all openings of the device and remove obstacles that block and prevent air circulation.
------------------------------------	--	---



This product is in strict conformity with all the valid directives of European Union applying on this type of electrical appliances.

Instructions for the correct disposal of the unit according to European directive 2002/96/EU



Should you find one day that your appliance needs to be replaced or if it is of no further use to you, think of the protection of the environment:

- 1) Do not dispose your appliance along with the rest of the public waste (this is also the meaning of the shown recycling sign).
- 2) Contact your Public Authorities and they will instruct you of the recycling centers to which your appliances must be disposed.
- 3) Correct disposal of your appliance helps the protection of the environment as well as the recycling of the appliance components.
- 4) The electrical appliances due to their construction materials, if not correctly disposed, may lead to environmental and furthermore health hazards.

With the warranty of:



BUY WAY S.A.
 Tyrtaiou Avenue,
 31st km Athinon-Lamias,
 19014 Afidnes, Greece
 Tel.: +30 210-2464214
www.buyway.gr