

Primo®

ΟΔΗΓΙΕΣ ΧΡΗΣΗΣ USE INSTRUCTIONS



ΜΠΛΕΝΤΕΡ – BLENDER
Μοντέλο / Model: PRBL-40441
220-240V~50/60Hz – 1300W

Παρακαλούμε διαβάστε προσεκτικά όλες τις οδηγίες χρήσης πριν την χρήση της συσκευής και φυλάξτε τις για πιθανή μελλοντική χρήση.

Please read all instructions carefully before using the product and keep it for possible future reference.

ΣΗΜΑΝΤΙΚΕΣ ΟΔΗΓΙΕΣ ΑΣΦΑΛΕΙΑΣ

Όταν χρησιμοποιείτε ηλεκτρικές συσκευές θα πρέπει να ακολουθείτε κάποιες βασικές οδηγίες για την ασφάλειά σας, όπως οι ακόλουθες:

1. Διαβάστε προσεκτικά όλες τις παρακάτω οδηγίες πριν χρησιμοποιήσετε την συσκευή.
2. Ελέγξτε ότι η τάση ρεύματος του χώρου σας είναι ίδια με αυτή που αναγράφεται στην ετικέτα της συσκευής. Χρησιμοποιείτε πάντα τη συσκευή συνδεδεμένη με πρίζα παροχής ρεύματος με προδιαγραφές AC220-240V~ 50/60Hz.
3. Μην αφήνετε ποτέ την συσκευή χωρίς επιτήρηση όταν αυτή λειτουργεί. Κρατήστε την μακριά από παιδιά και άτομα που δεν είναι ικανά να την χρησιμοποιήσουν σωστά και με ασφάλεια.
4. **Προς αποφυγή φωτιάς, ηλεκτροπληξίας και πιθανού τραυματισμού, μην βυθίσετε ποτέ τη βάση μοτέρ της συσκευής ή το καλώδιο ή το φις της μέσα σε νερό ή σε οποιοδήποτε άλλο υγρό. Μην βάζετε ποτέ τη βάση μοτέρ κάτω από τη βρύση ή μέσα σε πλυντήριο πιάτων. Καθαρίστε την με ένα ελαφρώς βρεγμένο μαλακό πανί, μόνο.**
5. **Η συσκευή αυτή μπορεί να χρησιμοποιείται από άτομα που η φυσική, ή πνευματική ή ψυχική τους κατάσταση, ή η έλλειψη σχετικής εμπειρίας ή γνώσεων δεν τους επιτρέπει την ασφαλή χρήση της συσκευής, ΜΟΝΟ ΕΦΟΣΟΝ ΕΠΙΤΗΡΟΥΝΤΑΙ Ή ΤΟΥΣ ΕΧΟΥΝ ΔΟΘΕΙ ΣΑΦΕΙΣ ΟΔΗΓΙΕΣ ΓΙΑ ΤΗΝ ΟΡΘΗ ΚΑΙ ΑΣΦΑΛΗ ΧΡΗΣΗ ΤΗΣ ΣΥΣΚΕΥΗΣ ΑΠΟ ΕΝΑ ΕΝΗΛΙΚΟ ΑΤΟΜΟ ΤΟ ΟΠΟΙΟ ΕΙΝΑΙ ΥΠΕΥΘΥΝΟ ΓΙΑ ΤΗΝ ΑΣΦΑΛΕΙΑ ΤΟΥΣ ΚΑΙ ΕΧΟΥΝ ΚΑΤΑΛΑΒΕΙ ΠΛΗΡΩΣ ΤΟΥΣ ΕΝΔΕΧΟΜΕΝΟΥΣ ΚΙΝΔΥΝΟΥΣ ΑΠΟ ΕΣΦΑΛΜΕΝΗ ΧΡΗΣΗ ΤΗΣ ΣΥΣΚΕΥΗΣ**
6. Τα παιδιά δεν πρέπει να παίζουν με τη συσκευή.
7. Χρειάζεται προσεκτική επιτήρηση όταν η συσκευή αυτή χρησιμοποιείται παρουσία παιδιών ή ατόμων που αδυνατούν να τη χρησιμοποιήσουν σωστά.
8. Η συσκευή αυτή δεν πρέπει να χρησιμοποιείται από παιδιά. Κρατήστε τη συσκευή και το καλώδιό της μακριά από παιδιά.
9. Χρησιμοποιήστε την συσκευή αυτή μόνο για οικιακή χρήση και σύμφωνα με τις οδηγίες που περιγράφονται σε αυτό το εγχειρίδιο.

10. Μην χρησιμοποιείτε ποτέ την συσκευή κοντά ή πάνω σε ζεστές επιφάνειες.
11. Αποσυνδέστε την συσκευή από το ρεύμα όταν δεν την χρησιμοποιείτε και πριν τον καθαρισμό της. Αφήστε την συσκευή να κρυώσει τελείως και βεβαιωθείτε ότι οι λεπίδες της έχουν σταματήσει τελείως να κινούνται πριν να επανατοποθετήσετε ή να απομακρύνετε τα εξαρτήματά της και πριν τον καθαρισμό της.
12. Μην λειτουργείτε οποιαδήποτε συσκευή αν το καλώδιο ή το φισ της παρουσιάζουν φθορά ή αν η συσκευή δεν λειτουργεί σωστά ή αν έχει πέσει κάτω ή έχει φθαρεί με οποιοδήποτε τρόπο. Πηγαίνατε την στο πλησιέστερο εξουσιοδοτημένο κέντρο Σέρβις για έλεγχο και τυχόν επισκευή ή ρύθμιση.
13. Αν το καλώδιο της συσκευής ή το φισ της έχουν χαλάσει, θα πρέπει να αντικατασταθούν μόνο από τον κατασκευαστή ή από έναν εξειδικευμένο τεχνικό σε ένα από τα εξουσιοδοτημένα κέντρα Σέρβις προς αποφυγή τυχόν τραυματισμού σας.
14. Μην χρησιμοποιείτε την συσκευή σε εξωτερικούς χώρους και έχετε την πάντοτε σε ξηρό περιβάλλον (χωρίς υγρασία).
15. Μην χρησιμοποιείτε ποτέ εξαρτήματα που δεν συστήνονται από τον κατασκευαστή. Κάτι τέτοιο θα ήταν επικίνδυνο για τον χρήστη καθώς θα μπορούσε να προκαλέσει φωτιά, ηλεκτροπληξία και πιθανό τραυματισμό καθώς και πιθανή βλάβη της συσκευής.
16. Ποτέ μην μετακινείτε την συσκευή τραβώντας την από το καλώδιο. Βεβαιωθείτε ότι το καλώδιο της συσκευής δεν ακουμπά πάνω σε ζεστές επιφάνειες και δεν κρέμεται από την άκρη του τραπεζιού ή του πάγκου στον οποίο έχετε τοποθετήσει τη συσκευή και ότι δεν μπορεί να μπλεχτεί σε άλλα αντικείμενα με οποιοδήποτε τρόπο. Μην τυλίγετε το καλώδιο γύρω από την συσκευή και μην το λυγίζετε.
17. Τοποθετήστε την συσκευή πάνω σε μία επίπεδη και σταθερή επιφάνεια. Μην τοποθετείτε τη συσκευή κοντά ή πάνω ή μέσα σε πηγές θερμότητας όπως ηλεκτρικές κουζίνες ή κουζίνες υγραερίου, ηλεκτρικούς φούρνους ή φουρνάκια ή φούρνους μικροκυμάτων.
18. **ΠΟΤΕ μην αγγίζετε τα κινούμενα μέρη της συσκευής.**
19. **Κρατήστε τα δάχτυλά σας, τα χέρια σας, τα μαλλιά, τα ρούχα σας και τα εργαλεία κουζίνας μακριά από τις λεπίδες κοπής και την κανάτα του μπλέντερ κατά τη διάρκεια της λειτουργίας της συσκευής για να αποφύγετε τον κίνδυνο βαρύ τραυματισμού ή βλάβης της συσκευής.**

Μπορείτε να χρησιμοποιήσετε μία σπάτουλα για να ανακατέψετε τα υλικά αλλά μόνο όταν η συσκευή δεν λειτουργεί και αφού βεβαιωθείτε ότι οι λεπίδες κοπής έχουν σταματήσει τελείως την κίνησή τους.

20. **Ο μέγιστος χρόνος συνεχούς λειτουργίας της συσκευής δεν θα πρέπει να ξεπερνά τα δύο λεπτά.**
21. **Αφήστε τη συσκευή να κρυώσει για 2 λεπτά πριν την επόμενη χρήση της.**
22. **Μην χρησιμοποιείτε τη συσκευή για την ανάμιξη χρωμάτων ή άλλων εύφλεκτων υγρών ή σε χώρους που υπάρχουν εύφλεκτα αέρια ή ατμοί.**
23. **Μην αναμιγνύετε πολύ ζεστά υλικά/φαγητά με το μπλέντερ σας. Μην εισάγετε στο μπλέντερ σας φαγητά που η θερμοκρασία τους ξεπερνά τους 70 °C.**
24. Μην χρησιμοποιείτε τη συσκευή όταν η κανάτα της είναι άδεια.
25. Η υάλινη κανάτα της συσκευής δεν πρέπει να ζεσταίνεται μέσα σε φούρνους μικροκυμάτων.
26. Μην πλένετε ποτέ την υάλινη κανάτα του μπλέντερ με ζεστό νερό που η θερμοκρασία του ξεπερνά τους 70 °C.
27. Βεβαιωθείτε ότι το καπάκι του μπλέντερ έχει κλειδώσει με ασφάλεια στη θέση του πριν ξεκινήσετε τη λειτουργία της συσκευής.
28. Μην συνδέετε ποτέ την συσκευή σε χαλασμένη ή σπασμένη πρίζα και μην χρησιμοποιείτε ποτέ την συσκευή με χαλασμένο καλώδιο ή φικς.
29. Οποιοσδήποτε έλεγχος, επισκευή ή ρύθμιση της συσκευής θα πρέπει να γίνεται μόνο από εξειδικευμένο τεχνικό προσωπικό σε ένα από τα εξουσιοδοτημένα κέντρα Σέρβις. **ΜΗΝ ΕΠΙΧΕΙΡΗΣΕΤΕ ΠΟΤΕ ΝΑ ΕΠΙΣΚΕΥΑΣΕΤΕ ΤΗ ΣΥΣΚΕΥΗ ΜΟΝΟΙ ΣΑΣ – ΥΠΑΡΧΕΙ ΣΟΒΑΡΟΣ ΚΙΝΔΥΝΟΣ ΤΡΑΥΜΑΤΙΣΜΟΥ!**
30. Μην καθαρίζετε ποτέ τα αποσπώμενα μέρη της συσκευής χρησιμοποιώντας σκληρά ή διαβρωτικά καθαριστικά ή ξύλινα εργαλεία ή συρμάτινα σφουγγαράκια ή άλλα διαβρωτικά υλικά.
31. **Προσοχή: Χειρίζεστε τις κοφτερές λεπίδες κοπής του μπλέντερ με ιδιαίτερη προσοχή ώστε να αποφύγετε κοψίματα και τραυματισμούς.**
32. Για να αποσυνδέσετε τη συσκευή βγάλτε το φικς της από την πρίζα κρατώντας πάντοτε από το φικς και όχι τραβώντας από το καλώδιο.
33. **Φυλάξτε αυτές τις οδηγίες για πιθανή μελλοντική χρήση. ΜΟΝΟ ΓΙΑ ΟΙΚΙΑΚΗ ΧΡΗΣΗ**

Μέρη του μπλέντερ

Πριν συναρμολογήσετε και θέσετε σε λειτουργία τη συσκευή, παρακαλούμε δείτε το σχεδιάγραμμα και την περιγραφή των μερών της συσκευής όπως παρακάτω:



Πριν τη χρήση του μπλέντερ

Σημαντικό: Πάντοτε να βεβαιώνετε ότι το μπλέντερ σας δεν είναι συνδεδεμένο με το ρεύμα πριν τοποθετήσετε ή απομακρύνετε το σύστημα λεπίδων του.

Πάντοτε χειρίζεστε το σύστημα λεπίδων του μπλέντερ με προσοχή καθώς οι λεπίδες του είναι εξαιρετικά κοφτερές.

Η συσκευή σας έρχεται με το σύστημα λεπίδων και την κανάτα ήδη συναρμολογημένα. Καθαρίστε την κανάτα του μπλέντερ ακολουθώντας τη σχετική διαδικασία όπως περιγράφεται στην ενότητα Καθαρισμός & Συντήρηση – σας προτείνουμε να προβείτε σε Διεξοδικό καθαρισμό πριν την πρώτη χρήση της συσκευής.

Χρησιμοποιώντας το μπλέντερ

Σημαντικό: Βεβαιωθείτε ότι ο διακόπτης ταχυτήτων βρίσκεται στη θέση «0» (κλειστός).

1. Τοποθετήστε την κανάτα του μπλέντερ πάνω στη βάση μοτέρ ευθυγραμμίζοντας τον οδηγό περιγράμματος της βάσης του συστήματος λεπίδων της κανάτας με τον αντίστοιχο οδηγό της

βάσης μοτέρ και βεβαιωθείτε ότι η κανάτα έχει ασφαλίσει καλά στη θέση της.

2. Απομακρύνετε το καπάκι ή το μικρό καπάκι από το μπλέντερ και βάλτε τα υλικά που θέλετε να αναμίξετε μέσα στην κανάτα του μπλέντερ. Μην υπερβαίνετε το μέγιστο επίπεδο των 1,5 λίτρων, όπως αναγράφεται και πάνω στην κανάτα σας, ειδικά όταν θέλετε να αναμίξετε υλικά στην υψηλή ταχύτητα. Μην υπερβαίνετε το 1L όταν θέλετε να επεξεργαστείτε ζεστά υλικά ή υλικά που έχουν την ιδιότητα να διογκώνονται κατά την ανάμιξή τους. Μην βάζετε στην κανάτα υλικά που η θερμοκρασία τους ξεπερνά τους 70°C.
3. Τοποθετήστε το καπάκι με το μικρό καπάκι πάνω στην κανάτα του μπλέντερ και βεβαιωθείτε ότι έχουν κλείσει καλά.
4. Συνδέστε το φις της συσκευής στην πρίζα παροχής ηλεκτρικού ρεύματος.
5. Τοποθετήστε το ένα σας χέρι πάνω στο καπάκι της κανάτας **και σπρώξτε την κανάτα ελαφρά προς τα κάτω ώστε να βεβαιωθείτε ότι η κανάτα είναι σωστά ασφαλισμένη στη θέση της**. Κρατήστε το χέρι σας πάνω στο καπάκι της κανάτας και επιλέξτε με το άλλο σας χέρι την επιθυμητή ταχύτητα: ο περιστροφικός διακόπτης της συσκευής θα αυξάνει σταδιακά την ταχύτητά του όσο εσείς τον γυρίζετε προς τα δεξιά μέχρι να φτάσει στο μέγιστο σημείο του MAX το οποίο αντιστοιχεί και στη μέγιστη ταχύτητα ανάμιξης του μπλέντερ σας. Αυξάνοντας την ταχύτητα του μπλέντερ σας, θα αυξάνεται ανάλογα και η ένταση του ειδικού φωτισμού LED πάνω από τον περιστροφικό διακόπτη ταχυτήτων.
Προσοχή: Αν η κανάτα δεν είναι σωστά ασφαλισμένη στη θέση της πάνω στη βάση μοτέρ, η συσκευή δεν θα λειτουργήσει.
Μη λειτουργείτε τη συσκευή για πάνω από 2 λεπτά συνεχούς λειτουργίας. Αφήστε τη συσκευή σας να κρυώσει τελείως πριν την επόμενη χρήση της.
6. Αφού ολοκληρώσετε την ανάμιξη των υλικών σας, γυρίστε αριστερόστροφα τον περιστροφικό διακόπτη ταχυτήτων στη θέση κλεισίματος «0».

Ενσωματωμένος μηχανισμός ασφαλείας «κλειδώματος»

Ο μηχανισμός αυτός εξασφαλίζει ότι μπορείτε να ενεργοποιήσετε τη συσκευή σας μόνο όταν η κανάτα του μπλέντερ έχει ασφαλίσει σωστά στη θέση της πάνω στη βάση μοτέρ – δηλαδή μόνο όταν η

κανάτα έχει ασφαλίσει σωστά ο μηχανισμός αυτός θα “ξεκλειδώσει”. Στην αντίθετη περίπτωση, ο μηχανισμός θα παραμείνει “κλειδωμένος” και η συσκευή δεν θα μπορεί να λειτουργήσει.

Επεξήγηση προγραμμάτων

Αν θέλετε να λειτουργήσετε τη συσκευή σας χρησιμοποιώντας ένα από τα προγράμματα μίξης: Pulse – Ice – Milkshake, παρακαλούμε ακολουθήστε τα παρακάτω βήματα:

Πρόγραμμα Pulse

Γυρίστε τον περιστροφικό διακόπτη στη θέση ON ώστε να ανάψει η συσκευή σας.

Η ταχύτητα “Pulse” είναι ελεγχόμενου κύκλου. Αυτό σημαίνει ότι το μπλέντερ σας θα λειτουργεί μόνο για όσο εσείς κρατάτε πατημένο το διακόπτη “Pulse”. Στο πρόγραμμα “Pulse”, το μπλέντερ σας λειτουργεί αυτόματα στη μέγιστη ταχύτητα.

Τοποθετήστε το ένα σας χέρι στην κορυφή της κανάτας με τα καπάκια ασφαλισμένα στη θέση τους. Πατήστε το διακόπτη “Pulse” κρατήστε τον πατημένο για περίπου 2 δευτερόλεπτα. Αφήστε το διακόπτη “Pulse” και το μπλέντερ θα σταματήσει τη λειτουργία του. Αφήστε τις λεπίδες να σταματήσουν τελείως την κίνησή τους. Επαναλάβετε τον κύκλο αυτόν μέχρι να έχετε το επιθυμητό αποτέλεσμα στα υλικά που αναμιγνύετε. Όταν σταματάτε να πατάτε το διακόπτη “Pulse”, το μπλέντερ σας θα σταματά αυτόματα τη λειτουργία του.

Σημείωση: Μπορείτε να κρατήσετε το διακόπτη “Pulse” πατημένο για περισσότερο από 2 δευτερόλεπτα αν αυτό είναι αναγκαίο – μην ξεπερνάτε όμως τα 15 δευτερόλεπτα στο πρόγραμμα αυτό. Για καλύτερα αποτελέσματα και για μακρά διάρκεια ζωής της συσκευής σας, σας συστήνουμε να πατάτε και να απελευθερώνετε το διακόπτη “Pulse” σε διακοπόμενα διαστήματα: 2 δευτερόλεπτα σε λειτουργία /15 δευτερόλεπτα σε ανάπαυση.

Όταν τελειώσετε τη χρήση της συσκευής, γυρίστε και πάλι τον περιστροφικό διακόπτη της συσκευής στη θέση κλεισίματος «0» για να σβήσετε τη συσκευή.

Πρόγραμμα Ice – κατάλληλο για το θρυμματισμό πάγου

Γυρίστε τον περιστροφικό διακόπτη στη θέση ON ώστε να ανάψει η συσκευή σας.

Τοποθετήστε το ένα σας χέρι στην κορυφή της κανάτας με τα καπάκια ασφαλισμένα στη θέση τους. Πατήστε μία φορά το

διακόπτη "Ice". Το μπλέντερ σας θα λειτουργεί μόνο του ακολουθώντας το πρόγραμμα για θρυμματισμό του πάγου μέχρι να πατήσετε ξανά το διακόπτη "Ice" για να το σταματήσετε.

Παρακαλούμε σημειώστε ότι στο πρόγραμμα αυτό η λειτουργία του μπλέντερ θα είναι διακοπτόμενη – το μπλέντερ θα σταματά και θα ξεκινά τη λειτουργία του αυτόματα σε διαστήματα.

Όταν τελειώσετε τη χρήση της συσκευής, γυρίστε και πάλι τον περιστροφικό διακόπτη της συσκευής στη θέση κλεισίματος «0» για να σβήσετε τη συσκευή.

Πρόγραμμα Milkshake – κατάλληλο για milkshakes & smoothies

Γυρίστε τον περιστροφικό διακόπτη στη θέση ON ώστε να ανάψει η συσκευή σας.

Τοποθετήστε το ένα σας χέρι στην κορυφή της κανάτας με τα καπάκια ασφαλισμένα στη θέση τους. Πατήστε μία φορά το διακόπτη "Milkshake". Το μπλέντερ σας θα λειτουργεί μόνο του ακολουθώντας το πρόγραμμα Milkshake μέχρι να πατήσετε ξανά το διακόπτη "Milkshake" για να το σταματήσετε.

Όταν τελειώσετε τη χρήση της συσκευής, γυρίστε και πάλι τον περιστροφικό διακόπτη της συσκευής στη θέση κλεισίματος «0» για να σβήσετε τη συσκευή.

Λειτουργία θρυμματισμού πάγου:

1. Αν θέλετε να θρυμματίσετε πάγο, τότε δεν θα πρέπει να βάλετε στην κανάτα σας περισσότερα από 12 παγάκια (μεγέθους περίπου 25x25x25 χιλιοστά). Αφού βάλετε τα παγάκια στην κανάτα, τοποθετήστε το καπάκι και το μικρό καπάκι πάνω στην κανάτα του μπλέντερ και λειτουργήστε το μπλέντερ σας στο πρόγραμμα "Ice" ακολουθώντας τα βήματα όπως περιγράφηκαν στην ενότητα «Επεξήγηση Προγραμμάτων». Για να μη φύγει το καπάκι από τη θέση του, παρακαλούμε κρατήστε με το χέρι σας το καπάκι πάνω στην κανάτα κατά τη διάρκεια αυτής της λειτουργίας.
2. Αν θέλετε να αναμίξετε πάγο και νερό, και πάλι δεν θα πρέπει να βάλετε στην κανάτα περισσότερα από 12 παγάκια (μεγέθους περίπου 25x25x25 χιλιοστά). Προσθέστε μία μικρή ποσότητα νερού. Βάλτε τα παγάκια και το νερό μέσα στην κανάτα του μπλέντερ, τοποθετήστε το καπάκι και το μικρό καπάκι πάνω στην κανάτα και κατόπιν λειτουργήστε το μπλέντερ σας στο πρόγραμμα "Ice" για 1 λεπτό.

Χρήσιμες συμβουλές ανάμιξης

- Ένα στιγμιαίο γύρισμα (δίνη) των υλικών μέσα στο μπλέντερ μπορεί να βοηθήσει ώστε να «σώσετε» μια ανομοιογενή σάλτσα ή μία σάλτσα με βάση τα αυγά που έχει «κόψει». Σε μία τέτοια περίπτωση, χρησιμοποιήστε το πρόγραμμα "Pulse".
- Τα φαγητά που θέλετε να αναμίξετε θα πρέπει πάντοτε να κόβονται σε κύβους (περίπου 2 έως 3 εκατοστών) – αυτό θα βοηθήσει στο να επιτύχετε ένα ομοιόμορφο αποτέλεσμα.
- Ποτέ μη γεμίζετε την κανάτα πάνω από το μέγιστο αναγραφόμενο επίπεδο.
- Όταν θέλετε να κάνετε πουρέ λαχανικών, μαγειρεμένων ή ωμών, κόψτε τα πρώτα σε μικρά κομμάτια ώστε να διευκολύνετε την ανάμιξή τους.
- Όταν αναμιγνύετε μαζί μια ποικιλία υλικών, πρώτα να χτυπάτε τα υγρά υλικά και κατόπιν να προσθέτετε τα ξηρά.
- Πάντοτε να βεβαιώνετε ότι έχετε απομακρύνει τα κουκούτσια από τα φρούτα και τα κόκκαλα από το κρέας πριν τα τοποθετήσετε μέσα στην κανάτα καθώς μπορεί να προκαλέσουν βλάβη στις λεπίδες του μπλέντερ.
- Μην αναμιγνύετε ζεστά υγρά μέσα στο μπλέντερ σας. Αφήστε τα πρώτα να κρυώσουν πριν τα αναμίξετε.

Καθαρισμός και Συντήρηση

Μέθοδος γρήγορου καθαρισμού

1. Γεμίστε την κανάτα του μπλέντερ μέχρι τη μέση με νερό και μία μικρή ποσότητα υγρού απορρυπαντικού πιάτων.
2. Πατήστε το διακόπτη Pulse "P" και κρατήστε τον πατημένο για περίπου 1 με 2 δευτερόλεπτα και κατόπιν απελευθερώστε τον. Επαναλάβετε για 3 έως 4 φορές.
3. Κλείστε (απενεργοποιήστε) το μπλέντερ και περιμένετε μέχρι οι λεπίδες του να σταματήσουν τελείως να κινούνται.
4. Κατόπιν απομακρύνετε την κανάτα και ξεβγάλετέ την κάτω από τρεχούμενο νερό.
5. Βεβαιωθείτε ότι η κανάτα έχει στεγνώσει τελείως πριν την επανατοποθετήσετε στη συσκευή.

Για διεξοδικό καθαρισμό:

1. Αποσυνδέστε τη συσκευή από το ρεύμα και αφήστε τη να κρυώσει τελείως. Βεβαιωθείτε ότι οι λεπίδες κοπής έχουν σταματήσει τελείως να κινούνται.

2. Απομακρύνετε την κανάτα από τη βάση μοτέρ.
3. Αφαιρέστε από την κανάτα το καπάκι και το μικρό καπάκι.
4. Αφαιρέστε το σύστημα λεπίδων ακολουθώντας την παρακάτω διαδικασία:
 - Πρώτα κρατήστε σταθερά τη γυάλινη κανάτα με το ένα σας χέρι και με το άλλο ξεβιδώστε το σύστημα λεπίδων από την κανάτα γυρίζοντας τη βάση του συστήματος λεπίδων δεξιόστροφα.
 - Απομακρύνετε τη βάση λεπίδων και κατόπιν βγάλτε με πολλή προσοχή από τη βάση το λάστιχο σιλικόνης και το σύστημα λεπίδων και προσέξτε να μην το χάσετε.
5. Πλύνετε το καπάκι, το μικρό καπάκι, την κανάτα, το σύστημα λεπίδων, τη βάση του συστήματος λεπίδων και το λάστιχο σιλικόνης με νερό και υγρό απορρυπαντικό πιάτων. Κατόπιν ξεβγάλτε τα διεξοδικά.

Προσοχή: Να είστε ιδιαίτερα προσεκτικοί όταν καθαρίζετε το σύστημα λεπίδων καθώς οι λεπίδες είναι ιδιαίτερα αιχμηρές.

Σημείωση: Μην πλύνετε κανένα μέρος του μπλέντερ μέσα σε πλυντήριο πιάτων.

Βεβαιωθείτε ότι όλα τα μέρη της συσκευής έχουν στεγνώσει τελείως και κατόπιν συναρμολογήστε τα ακολουθώντας την αντίστροφη διαδικασία από αυτή που περιγράφηκε παραπάνω:

- Τοποθετήστε το σύστημα λεπίδων μέσα στη βάση του και περάστε το δακτυλίδι σιλικόνης στο σύστημα λεπίδων – να είστε ιδιαίτερα προσεκτικοί.
- Κρατήστε την κανάτα με το ένα σας χέρι και με το άλλο βιδώστε τη βάση λεπίδων πάνω στην κανάτα γυρίζοντας τη βάση αριστερόστροφα.
- Βάλτε το καπάκι και το μικρό καπάκι πάνω στην κανάτα.

Για να καθαρίσετε τη βάση μοτέρ:

Σκουπίστε τη βάση μοτέρ χρησιμοποιώντας ένα καθαρό ελαφρώς νοτισμένο με νερό πανί. Κατόπιν στεγνώστε τη χρησιμοποιώντας ένα καθαρό στεγνό μαλακό πανί.

ΠΟΤΕ μην βυθίσετε τη βάση μοτέρ του μπλέντερ ή το καλώδιο ή το φινιρίσμα μέσα σε νερό ή οποιοδήποτε άλλο υγρό και ποτέ μην τα βάλετε κάτω από τρεχούμενο νερό για να τα καθαρίσετε γιατί υπάρχει κίνδυνος ηλεκτροπληξίας.

Αποθήκευση

Όλα τα μέρη του μπλέντερ θα πρέπει να στεγνώσουν τελείως πριν τα επανατοποθετήσετε στη συσκευή και τα αποθηκεύσετε. Αποθηκεύστε το μπλέντερ σας σε ένα δροσερό και ξηρό μέρος χωρίς υγρασία.

CE Το προϊόν αυτό είναι κατασκευασμένο σε πλήρη συμμόρφωση με τις ισχύουσες οδηγίες της Ευρωπαϊκής Ένωσης που διέπουν ηλεκτρικές συσκευές αυτού του τύπου.



Οδηγίες για τη σωστή απόρριψη του προϊόντος σύμφωνα με την Ευρωπαϊκή Οδηγία 2002/96/ΕΚ

Εάν κάποια μέρα διαπιστώσετε ότι η συσκευή σας χρειάζεται αντικατάσταση ή δεν σας χρησιμεύει πλέον, σκεφτείτε την προστασία του περιβάλλοντος:

- 1) Μην πετάξετε την συσκευή σας μαζί με τα υπόλοιπα αστικά απόβλητα (αυτή είναι και η σημασία του αναγραφόμενου συμβόλου ανακύκλωσης).
- 2) Απευθυνθείτε στην Δημοτική Αρχή σας για να σας υποδείξει τα σημεία διάθεσης της συσκευής σας για ανακύκλωση.
- 3) Διαθέτοντας την άχρηστη πλέον συσκευή σας στα σωστά σημεία ανακύκλωσης βοηθάτε στην προστασία του περιβάλλοντος καθώς και στην εκμετάλλευση εκ νέου των υλικών της συσκευής σας.
- 4) Οι ηλεκτρικές συσκευές λόγω των υλικών κατασκευής τους εάν δεν διατεθούν σωστά μπορεί να έχουν άσχημες επιπτώσεις στο περιβάλλον και κατ' επέκταση στην υγεία μας.

Με την εγγύηση της:

Buy Way

BUY WAY A.E.

Λεωφόρος Τυρταίου,
31° χλμ Αθηνών-Λαμίας,
19014 Αφίδνες, Ελλάδα
Τηλ.: +30 210-2464214
www.buyway.gr

IMPORTANT SAFEGUARDS

When you use electrical appliances some basic safety instructions should always be followed, including the following:

1. Please read these instructions carefully before using the appliance.
2. Check that your mains voltage corresponds to the one stated on the rating label of the appliance. Always operate your appliance connected to a mains socket of AC220-240V~50/60Hz ratings.
3. Never leave the appliance unattended while it is operating. Keep out of reach of children or persons who are unable to use it properly and safely.
4. **To protect against fire, electric shock and injury to persons do not immerse motor base or cord or plug in water or any other liquid. Do not place the motor base under running water or in a dishwasher. Wipe it only with a damp soft cloth.**
5. **This appliance can be used by persons with reduced physical, sensory or mental capabilities or lack of experience and knowledge ONLY IF THEY HAVE BEEN GIVEN SUPERVISION OR INSTRUCTION CONCERNING USE OF THE APPLIANCE IN A SAFE WAY AND UNDERSTAND THE HAZARDS INVOLVED.**
6. **Children shall not play with the appliance.**
7. **Close supervision is necessary when the appliance is used in the presence of children or infirm persons.**
8. **This appliance shall not be used by children. Keep the appliance and its cord out of reach of children.**
9. Only use the appliance for domestic purposes and according to the instructions of this leaflet.
10. Never use the appliance on or near hot surfaces.
11. Unplug unit from outlet when not in use and before cleaning. Allow the appliance to cool down and make sure that its blades have completely stopped moving before putting on or taking off any parts, and before cleaning the appliance.

12. Do not operate any appliance with a damaged cord or plug, or after the appliance malfunctions, or it has been dropped or damaged in any manner. Return appliance to the nearest authorized service center for examination, repair or adjustment.
13. If the cord or plug of the appliance must be replaced, this must be carried out only by the manufacturer or an authorized service center or by a qualified technician.
14. Never use the appliance outdoors and always place it in a dry environment (do not expose it to moisture).
15. Never use accessories not recommended by the manufacturer. This could constitute a danger to the user and risk to damage the appliance as it could cause fire, electric shock and injury to persons.
16. Never move the appliance by pulling the cord. Make sure the cord does not hang over the edge of table or counter and cannot get caught in any way. Do not wind the cord around the appliance and do not bend it.
17. Place the appliance on a stable and flat surface. Do not place the appliance on or in or near hot surfaces or heat sources such as gas or electric stoves, electric ovens or kitchenettes or microwave ovens.
18. **DO NOT touch moving parts of the appliance.**
19. **Keep your fingers, your hands, hair, clothing and utensils away from cutting blades and blending jar during operation to reduce the risk of severe injury to persons or damage to the appliance.** A scraper may be used but only when the blender is not in operation and after its blades have completely stopped moving.
20. **Maximum continuous operating time of the appliance is 2 minutes.**
21. **Allow the appliance to cool down for 2 minutes before its next use.**

22. **Do not use the appliance for mixing paints or other flammable liquids or in a location contaminated with flammable gases or vapor.**
23. **Do not blend hot ingredients. Do not put in your blender ingredients/foods which temperature exceeds 70 °C.**
24. Do not use the appliance when its jar is empty.
25. The glass jar of the device must not be heated in microwave ovens.
26. Never wash the glass jar of your blender with hot water which temperature exceeds 70 °C.
27. Make sure that the blender lid is securely locked in place before operating the appliance.
28. Never connect the device to a broken or damaged electric outlet and never use the appliance with a damaged cord or plug.
29. Any kind of checking or repair or adjustment of the device must be carried out only by qualified technicians in an authorized service center. **NEVER ATTEMPT TO REPAIR THE APPLIANCE YOURSELF – THERE IS GREAT DANGER OF HAZARD!**
30. Never clean the detachable parts of the device using hard or deteriorating cleansers, steel wool pads, or other abrasive material.
31. **Caution: Handle sharp blender blades very carefully to avoid cuts and injuries.**
32. To disconnect, remove plug from wall outlet. Always hold the plug - never pull the cord.
33. **Save these instructions for possible future reference.**

HOUSEHOLD USE ONLY

Parts of your blender

Before you actually assemble and use your blender, please see relevant diagram and description of parts shown below:

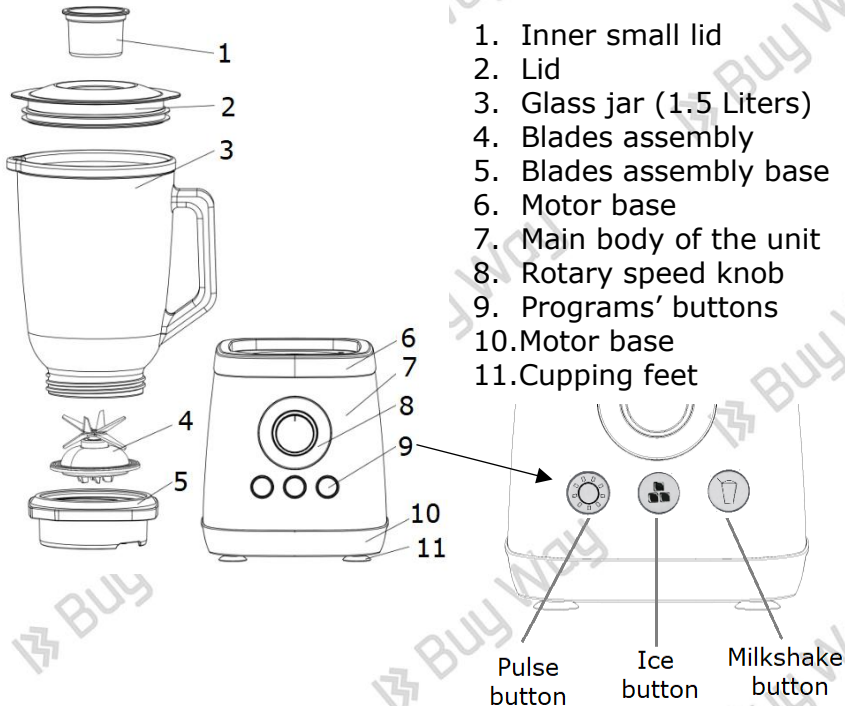

Before Using Your Blender

Important: Always ensure your blender is unplugged from the power outlet before fitting or removing the blades assembly.

Always handle the blades assembly with caution, as the blades are extremely sharp.

Your device comes with the blades assembly and the jug already assembled. Clean the blender jar following the procedure described in section "Care & Cleaning" – we recommend that you follow the "Thorough Cleaning" procedure before the first use of your appliance.

Using the blender

Important: Make sure that the speed switch is at off position "0".

1. Place the jar on the motor base aligning the frame guide of the blades base assembly with the corresponding guide on the

motor base making sure that the jar locks safely in its position on to the motor base.

2. Remove the lid or the inner lid from the blender jar and pour the ingredients into the jar. Do not exceed the maximum indicated level - 1.5 Liters, especially when you want to mix ingredients on high speed. Do not exceed 1L when you want to mix hot ingredients or ingredients that tend to foam during processing. Do not put in your jar ingredients which temperature exceeds 70°C.
3. Place the lid with the inner lid back onto the blender jar and make sure that they have fitted and sealed well on the jar.
4. Plug the power cord into the power outlet.
5. Rest one hand on top of the blender lid **and slightly push down the jar to make sure that it is securely locked into place**. Keep your hand on top of the lid and select with your other hand the desired blending speed: your rotary speeds knob will be gradually increasing the speed as long as you are turning it clockwise until it reaches its MAX position which corresponds to the maximum operation speed of your blender. Whilst increasing the speed of your blender, the special LED light above the rotary knob will also be increasing its light intensity respectively.

Attention: If the jar is not correctly and safely locked into the motor base, the blender will not operate.

Do not operate your appliance for more than two minutes each time. Allow your appliance to cool down completely before its next use.

6. After having completed blending, turn the rotary speed knob anti-clockwise to the off "0" position.

Built-in safety lock mechanism

This mechanism ensures that you can activate your appliance only in the case that your blender jar has correctly and safely locked in to its position on the motor base – meaning that only if the jar is positioned correctly the mechanism will "unlock". In the opposite case, the mechanism will remain "locked" and your appliance will not operate.

Programs description

If you wish to operate your blender using one of the preset blending programs: Pulse – Ice – Milkshake, please follow below steps:

Pulse program

Turn rotary speeds knob to position ON to activate your blender.

“Pulse” is a controlled cycle operation. This means that the blender operates only while you keep the “Pulse” button pressed. In “Pulse” program your blender will be operating at maximum speed.

Rest one hand on top of blender jar with the lids securely in place. Press the “Pulse” button and keep it pressed for about 2 seconds. Release the button – the blender will automatically stop its operation. Allow blades to completely stop moving. Repeat cycles until ingredients reach desired consistency. Releasing of the “Pulse” button turns your blender off.

NOTE: You can keep the “Pulse” button pressed longer than 2 seconds if needed – do not exceed 15 seconds in continuous Pulse function. However, we recommend that you press and release the “Pulse” button with 2 seconds on/ 15seconds off intervals for better results and for a longer lifespan of your appliance.

Once you have finished using the appliance, turn the rotary speeds knob back to position “0” to turn off the appliance.

Ice program – Ideal for ice crushing

Turn rotary speeds knob to position ON to activate your blender.

Rest one hand on top of the blender jar with the lids securely in place. Press once the “Ice” button. Your blender will be working automatically under the ice crushing program until you press again the “Ice” button to stop it.

Please keep in mind that in this program, the blender works in intervals: the blender will stop and resume operation in intervals automatically.

Once you have finished using the appliance, turn the rotary speeds knob back to position “0” to turn off the appliance.

Milkshake – suitable for milkshakes & smoothies

Turn rotary speeds knob to position ON to activate your blender.

Rest one hand on top of the blender jar with the lids securely in place. Press once the “Milkshake” button. Your blender will be working automatically under the Milkshake program until you press again the “Milkshake” button to stop it.

Once you have finished using the appliance, turn the rotary speeds knob back to position "0" to turn off the appliance.

Ice Crushing operation:

1. If you want to crush ice, no more than 12 pieces of ice cubes (the size about 25x25x25mm) must be put into the blender jar. After placing the ice cubes, place the lid and inner lid firmly on the glass jar and then operate your blender using the "Ice" program following the steps as described in the "Programs explanation" section. In order to avoid the lid being released, please use your hand to hold the lid during this operation.
2. If you want to mix ice and water, no more than 12 pieces of ice cubes (the size about 25x25x25mm) should be used with a small amount of water. Pour the ice cubes and water into the jar, place the lid and inner lid firmly on the glass jar and then operate your blender under program "Ice" for 1 minute.

Handy Blending Hints

- A brief whirl in the blender will rescue a lumpy gravy, or an eggs-based sauce that has separated. In such case, please use program "Pulse".
- Food items for blending should be cut into cubes (approximately 2-3cm), this will assist in achieving an even result.
- Never fill the blender jar above the maximum level indication.
- When pureeing fruit or vegetable, cooked or raw, cut into small pieces to facilitate blending.
- When blending a variety of ingredients together, blend the liquids first, then add dry ingredients.
- Always ensure stones are removed from fruit and bones from meat as these can harm the blades.
- Do not process hot liquids in your blender. Allow them to cool before blending.

Care and Cleaning

Quick cleaning method

1. Half fill the blender with water and a small amount of detergent.
2. Press the "Pulse" button and hold for 1-2 seconds and release. Repeat 3-4 times.
3. Switch off the blender and wait until its blades have completely

stopped moving.

4. Then remove the jar and rinse it under running water.
5. Make sure that the jar is completely dry before you reassemble it on the motor base.

For thorough cleaning

1. Unplug the appliance from the mains and let it cool down completely. Make sure that its blades have completely stopped moving.
2. Remove the jar from the motor base.
3. Remove the lid and the small lid from the jar.
4. Disassemble the blades system according to the following procedure:
 - First keep your jar firmly by one hand and with your other hand unfasten the blades base from the jar by turning the blades base clockwise.
 - Remove the blades base and then remove the blades assembly and the silicone gasket from the blades base using extreme caution. Be careful not to lose the gasket.
5. Wash the lid, small lid, jar, blades base, blades assembly, and silicone gasket in soapy water. Then rinse them thoroughly.

Caution: Be extra careful when cleaning the blades assembly as blades are extremely sharp.

Note: Do not clean any part of the blender in the dishwasher. Make sure that all parts of the appliance are completely dry before reassembling them, by following the reverse procedure to the one described above:

- Put the blades assembly inside the blades base. Put the silicone gasket onto the blades assembly – please use extreme caution.
- Hold firmly the glass jar by one hand and with the other fasten the blades base onto the jar by turning the blades base anti-clockwise.
- Place the lid and small lid on the glass jar.

To clean the motor base:

Use a soft clean sponge, slightly damp with water and wipe over the motor base.

NEVER immerse the motor base or cord or plug of your blender in water or any other liquid and never put them

under running water for cleaning as electric shock may occur.

Storage

All parts of your blender need to be completely dried before reassembling and storage. Store your blender in a cool and dry place without moisture.



This product is in strict conformity with all the valid directives of European Union applying on this type of electrical appliances.



Instructions for the correct disposal of the unit according to European directive 2002/96/EU

Should you find one day that your appliance needs to be replaced or if it is of no further use to you, think of the protection of the environment:

- 1) Do not dispose your appliance along with the rest of the public waste (this is also the meaning of the shown recycling sign).
- 2) Contact your Public Authorities and they will instruct you of the recycling centers to which your appliances must be disposed.
- 3) Correct disposal of your appliance helps the protection of the environment as well as the recycling of the appliance components.
- 4) The electrical appliances due to their construction materials, if not correctly disposed, may lead to environmental and furthermore health hazards.

With the warranty of:



BUY WAY S.A.
Tyrtaiou Avenue,
31^{rst} km Athinon-Lamias,
19014 Afidnes, Greece
Tel.: +30 210-2464214
www.buyway.gr