

Primo®

ΟΔΗΓΙΕΣ ΧΡΗΣΗΣ USE INSTRUCTIONS



**Θερμάστρα Υγραερίου Εξωτερικού Χώρου/
Patio Outdoor Heater
MODEL NO.: PRPH-81072**

**Παρακαλούμε διαβάστε προσεκτικά όλες τις οδηγίες χρήσης
πριν την χρήση της συσκευής και φυλάξτε τις για πιθανή
μελλοντική χρήση.**

**Please read all instructions carefully before using the product
and keep it for possible future reference.**

ΓΙΑ ΤΗΝ ΑΣΦΑΛΕΙΑ ΣΑΣ

Αν μυρίσετε υγραέριο:

1. Κλείστε την συσκευή υγραερίου.
2. Σβήστε οποιαδήποτε ανοιχτή φλόγα.
3. Εάν η οσμή συνεχίζεται, καλέστε άμεσα τον εξειδικευμένο συνεργάτη σας.
4. Μην αποθηκεύετε και μην χρησιμοποιείτε βενζίνη ή άλλους εύφλεκτους ατμούς ή υγρά κοντά σε αυτήν την συσκευή.
5. Η φιάλη υγραερίου που δεν είναι συνδεδεμένη για χρήση να μην είναι κοντά σε αυτήν την συσκευή.

ΠΡΟΕΙΔΟΠΟΙΗΣΗ

1. Για χρήση σε εξωτερικούς χώρους ή σε επαρκώς αεριζόμενους χώρους.
2. Ένας επαρκώς αεριζόμενος χώρος πρέπει να έχει τουλάχιστον το 25% της επιφάνειας ανοιχτό.
3. Η συνολική επιφάνεια είναι το άθροισμα της επιφάνειας των τοιχωμάτων.

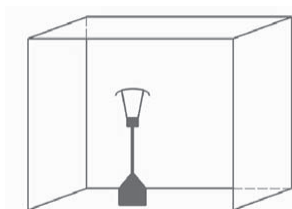

ΠΡΟΕΙΔΟΠΟΙΗΣΗ: Η ακατάλληλη εγκατάσταση, ρύθμιση, αλλαγή, συντήρηση, μπορεί να προκαλέσει τραυματισμό ή υλική ζημιά. Διαβάστε προσεκτικά τις οδηγίες εγκατάστασης, λειτουργίας και

συντήρησης πριν από την εγκατάσταση ή συντήρηση αυτού του εξοπλισμού.

ΠΡΟΕΙΔΟΠΟΙΗΣΗ: Διαβάστε τις οδηγίες πριν χρησιμοποιήσετε την συσκευή.

1. Αυτή η συσκευή πρέπει να εγκατασταθεί σύμφωνα με τον κανονισμό και ο κύλινδρος αερίου να αποθηκεύεται σύμφωνα με τους ισχύοντες κανονισμούς.
2. Μην φράζετε τις οπές αερισμού του περιβλήματος του κυλίνδρου.
3. Μην μετακινείτε τη συσκευή όταν βρίσκεται σε λειτουργία.
4. Κλείστε τη βαλβίδα στον κύλινδρο αερίου ή στο ρυθμιστή πριν μετακινήσετε τη συσκευή.
5. Ο εύκαμπτος σωλήνας πρέπει να αντικαθίσταται εντός των προβλεπόμενων χρονικών διαστημάτων
6. Χρησιμοποιείτε μόνο τον τύπο αερίου που ορίζει ο κατασκευαστής.
7. Η φιάλη που χρησιμοποιείται για την συσκευή πρέπει να πληροί τις συγκεκριμένες απαιτήσεις. Αγοράστε φιάλες LPG με αυτές τις διαστάσεις: (31,8 εκατοστά) (διάμετρος) x 58 εκατοστά) (ύψος) με μέγιστη χωρητικότητα 15 κιλών.
8. Σε περίπτωση ισχυρού ανέμου πρέπει να δίνεται ιδιαίτερη προσοχή στην κλίση τη συσκευής. Κρατήστε τη φιάλη τουλάχιστον 1 μέτρο μακριά από τον καυστήρα αερίου.
9. Ο εγχυτήρας τοποθετείται μόνο από τον κατασκευαστή. Μη συνδέετε την φιάλη αερίου απευθείας στη συσκευή χωρίς ρυθμιστή. Χρησιμοποιήστε μόνο τον τύπο αερίου και τον τύπο του κυλίνδρου που καθορίζονται στις οδηγίες.

Ο ρυθμιστής αερίου πρέπει να είναι εγκεκριμένος σύμφωνα με την οδηγία EN 16129:2013, με κατάλληλη πίεση που αντιστοιχεί στην κατηγορία της συσκευής.

Χρησιμοποιήστε ρυθμιστή 30mbar για βουτάνιο/προπάνιο στην κατηγορία I3B/P(30).

Χρησιμοποιήστε ρυθμιστή 30mbar για βουτάνιο κάτω από την κατηγορία I3 + (28-30/37).

Συνιστάται η χρήση εύκαμπτου σωλήνα που έχει εγκριθεί σύμφωνα με την οδηγία EN16436: 2014.

ΠΡΟΕΙΔΟΠΟΙΗΣΗ: Διαβάστε προσεκτικά τις παρακάτω οδηγίες ασφαλείας πριν χρησιμοποιήσετε την συσκευή.

- Μην χρησιμοποιείτε τη συσκευή σε εσωτερικούς χώρους. Μπορεί να προκαλέσει τραυματισμό ή υλικές ζημιές.
- Η συσκευή αυτή δεν προορίζεται για εγκατάσταση σε οχήματα ή / και σκάφη αναψυχής.
- Η εγκατάσταση και επισκευή πρέπει να γίνονται από εξειδικευμένο τεχνικό.
- Η ακατάλληλη εγκατάσταση, ρύθμιση ή τροποποίηση μπορεί να προκαλέσει προσωπικό τραυματισμό ή υλικές ζημιές.
- Μην επιχειρήσετε να τροποποιήσετε τη μονάδα με κανέναν τρόπο.
- Η ρυθμιστής θα πρέπει να αντικαθίσταται μόνο με αυτόν που ορίζει το εργοστάσιο.
- Μην αποθηκεύετε ή χρησιμοποιείτε βενζίνη ή άλλους εύφλεκτους ατμούς ή υγρά κοντά στη συσκευή.
- Ο εύκαμπτος σωλήνας, ο ρυθμιστής και ο καυστήρας θα πρέπει να επιθεωρούνται για διαρροές ή ζημιές πριν από τη χρήση και τουλάχιστον ετησίως από εξειδικευμένο τεχνικό.
- Όλες οι δοκιμές διαρροής πρέπει να γίνονται με διάλυμα σαπουνιού. Ποτέ μην χρησιμοποιείτε ανοιχτή φλόγα για να ελέγξετε για διαρροές.

- Μην χρησιμοποιείτε τη συσκευή μέχρι να ελεγχθούν όλες οι συνδέσεις για διαρροές.
- Κλείστε αμέσως τη βαλβίδα αερίου εάν ανιχνευτεί μυρωδιά αερίου. Απενεργοποιήστε τη βαλβίδα κυλίνδρου. Εάν υπάρχει διαρροή στη σύνδεση εύκαμπτου σωλήνα/ρυθμιστή: σφίξτε τη σύνδεση και εκτελέστε άλλη δοκιμή διαρροής. Εάν συνεχίσουν να εμφανίζονται φυσαλίδες επικοινωνήστε με τον τοπικό αντιπρόσωπο. Εάν υπάρχει διαρροή στη σύνδεση ρυθμιστή/βαλβίδας κυλίνδρου: αποσυνδέστε, επανασυνδέστε και εκτελέστε άλλον έλεγχο διαρροής. Αν συνεχίσετε να βλέπετε φυσαλίδες μετά από πολλές προσπάθειες, η βαλβίδα του κυλίνδρου είναι ελαττωματική και θα πρέπει να επιστραφεί.
- Μην μετακινείτε τη συσκευή όταν βρίσκεται σε λειτουργία.
- Μην μετακινείτε τη συσκευή αφού την απενεργοποιήσετε μέχρι να κρυώσει.
- Διατηρήστε το άνοιγμα εξαερισμού του περιβλήματος του κυλίνδρου ελεύθερο και καθαρό από σκουπίδια.
- Μη βάφετε την οθόνη ακτινοβολίας, τον πίνακα ελέγχου ή τον ανακλαστήρα του επάνω θόλου.
- Ο θάλαμος ελέγχου, ο καυστήρας και οι δίοδοι αέρα κυκλοφορίας του θερμαντήρα πρέπει να διατηρούνται καθαροί. Απαιτείται ο συχνός καθαρισμός τους.
- Η δεξαμενή LP πρέπει να απενεργοποιείται όταν ο θερμαντήρας δεν χρησιμοποιείται.
- Ελέγξτε αμέσως της συσκευή εάν συμβεί κάποιο από τα ακόλουθα:
 - Ο θερμαντήρας δεν ανεβάζει θερμοκρασία.
 - Ο καυστήρας μπορεί να κάνει θόρυβο (ο ελαφρύς θόρυβος είναι φυσιολογικός όταν σβήσει ο καυστήρας).
 - Μυρωδιά αερίου σε συνδυασμό με ακραία κίτρινη ανατροπή της φλόγας του καυστήρα.
- Ο ρυθμιστής και ο εύκαμπτος σωλήνας θα πρέπει να βρίσκονται εκτός διαδρομών όπου μπορεί να σκοντάψουν άτομα ή σε

περιοχή όπου ο εύκαμπτος σωλήνας δεν θα υποστεί τυχαία ζημιά.

- Οποιοδήποτε προστατευτικό ή άλλη προστατευτική συσκευή αφαιρεθεί για τη συντήρηση του θερμαντήρα πρέπει να αντικατασταθεί πριν από τη λειτουργία του θερμαντήρα.
- Οι ενήλικες και τα παιδιά πρέπει να μείνουν μακριά από την επιφάνεια υψηλής θερμοκρασίας για να αποφευχθούν εγκαύματα ή ανάφλεξη των ρούχων.
- Τα παιδιά πρέπει να επιβλέπονται προσεκτικά όταν βρίσκονται στην περιοχή του θερμαντήρα.
- Ρούχα ή άλλα εύφλεκτα υλικά δεν πρέπει να κρέμονται πάνω στη θερμάστρα ή να τοποθετούνται πάνω ή κοντά στη θερμάστρα.
- Αλλάξτε τη φιάλη αερίου σε καλά αεριζόμενο χώρο, μακριά από οποιαδήποτε πηγή ανάφλεξης (κερί, τσιγάρα, άλλες συσκευές που παράγουν φλόγα).
- Βεβαιωθείτε ότι η τσιμούχα του ρυθμιστή είναι σωστά τοποθετημένη και ικανή να εκπληρώσει τη λειτουργία της, όπως φαίνεται στην φωτογραφία (παρακάτω).

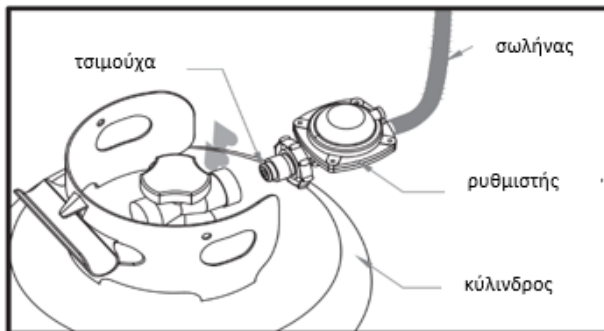

Σύνδεση σωλήνα / ρυθμιστή και
Σύνδεση ρυθμιστή / κυλίνδρου

- Μην φράζετε τις οπές αερισμού του περιβλήματος του κυλίνδρου.
- Κλείστε την παροχή αερίου στη βαλβίδα του κυλίνδρου αερίου ή του ρυθμιστή μετά τη χρήση.
- Σε περίπτωση διαρροής αερίου, η συσκευή δεν πρέπει να χρησιμοποιείται ή, εάν είναι αναμμένη, να διακοπεί η παροχή αερίου. Η συσκευή θα πρέπει να ελεγχθεί και να διορθωθεί πριν χρησιμοποιηθεί ξανά.
- Να ελέγχετε τον εύκαμπο σωλήνα τουλάχιστον μία φορά το μήνα, κάθε φορά που αλλάζετε τον κύλινδρο και πριν χρησιμοποιήσετε τη θερμάστρα μετά από μεγάλο χρονικό διάστημα χωρίς χρήση.
- Η χρήση αυτής της συσκευής σε κλειστούς χώρους μπορεί να είναι επικίνδυνη και ΑΠΑΓΟΡΕΥΕΤΑΙ.
- Διαβάστε τις οδηγίες πριν χρησιμοποιήσετε αυτή τη συσκευή. Η συσκευή πρέπει να εγκατασταθεί σύμφωνα με τις οδηγίες και τους ισχύοντες κανονισμούς.
- Για τη σύνδεση του εύκαμπτου σωλήνα και του ρυθμιστή αλλά και για τη σύνδεση του εύκαμπτου σωλήνα και του κυλίνδρου, ανατρέξτε στη φωτογραφία που φαίνεται παραπάνω.

ΘΕΣΗ ΘΕΡΜΑΝΤΙΚΟΥ ΚΑΙ ΒΑΣΗΣ

- Ο θερμαντήρας προορίζεται μόνο για εξωτερική χρήση. Βεβαιωθείτε ότι πάντα παρέχεται επαρκής αερισμός καθαρού αέρα.
- Διατηρείτε πάντα τη σωστή απόσταση από τα εύφλεκτα υλικά, δηλ. πάνω από 100 cm από όλες τις πλευρές.
- Η συσκευή πρέπει να τοποθετηθεί σε επίπεδο, σταθερό έδαφος.
- Ποτέ μην λειτουργείτε τη θερμάστρα σε εκρηκτική ατμόσφαιρα όπως σε χώρους όπου αποθηκεύονται βενζίνη ή άλλα εύφλεκτα υγρά ή ατμοί.
- Για να προστατέψετε τη θερμάστρα από ισχυρό άνεμο, βιδώστε τη βάση με ασφάλεια στο πάτωμα με βίδες.

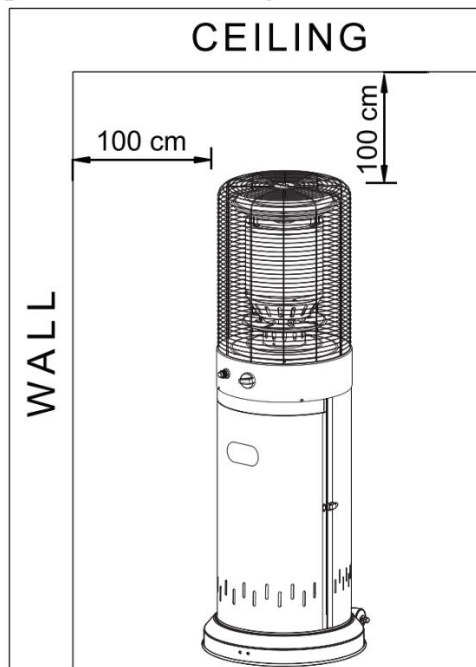

ΑΠΑΙΤΗΣΕΙΣ ΥΓΡΑΕΡΙΟΥ

- Χρησιμοποιήστε μόνο προπάνιο ή βουτάνιο.
- Ο ρυθμιστής πίεσης και ο εύκαμπτος σωλήνας πρέπει να συμμορφώνονται με τους τοπικούς κανονισμούς.
- Η εγκατάσταση πρέπει να συμμορφώνεται με τους τοπικούς κανονισμούς ή, ελλείψει τοπικών κανονισμών, με το πρότυπο για την αποθήκευση και τη διαχείριση υγρών, αερίων και πετρελαίου.
- Μια λεκιασμένη, σκουριασμένη ή κατεστραμμένη δεξαμενή προπανίου μπορεί να είναι επικίνδυνη και πρέπει να ελεγχθεί από τον προμηθευτή σας. Μην χρησιμοποιείτε ποτέ δεξαμενή προπανίου με κατεστραμμένη σύνδεση βαλβίδας.

- Η δεξαμενή προπανίου πρέπει να είναι τοποθετημένη έτσι ώστε να επιτρέπει την απομάκρυνση ατμών από τον κύλινδρο λειτουργίας.
- Ποτέ μην συνδέετε μια μη ρυθμισμένη δεξαμενή προπανίου στο θερμαντήρα.

ΕΛΕΓΧΟΣ ΔΙΑΡΡΟΗΣ

- Η συσκευή έχει ελεγχθεί από το εργοστάσιο για διαρροές σε όλες τις συνδέσεις αερίου . Ο έλεγχος στεγανότητας πρέπει να πραγματοποιηθεί στο χώρο εγκατάστασης λόγω πιθανών λανθασμένων χειρισμών κατά την αποστολή ή υπερβολικής πίεση που ασκείται στον θερμαντήρα.
- Φτιάξτε ένα διάλυμα σαπουνιού από ένα μέρος υγρού απορρυπαντικού και ένα μέρος νερού. Το διάλυμα σαπουνιού μπορεί να εφαρμοστεί με μπουκάλι ψεκασμού, βούρτσα ή πανί. Σε περίπτωση διαρροής θα εμφανιστούν φυσαλίδες σαπουνιού.
- Ο θερμαντήρας πρέπει να ελέγχεται με γεμάτο κύλινδρο.
- Βεβαιωθείτε ότι η βαλβίδα ελέγχου ασφαλείας βρίσκεται στη θέση OFF.
- Γυρίστε την παροχή αερίου στη θέση ON.
- Σε περίπτωση διαρροής, κλείστε την παροχή αερίου. Σφίξτε τυχόν εξαρτήματα που παρουσιάζουν διαρροή, στη συνέχεια ανοίξτε την παροχή αερίου και ελέγξτε ξανά.
- Ποτέ μην κάνετε τεστ διαρροής ενώ καπνίζετε.

ΜΕΡΗ & ΥΛΙΚΑ ΣΥΝΑΡΜΟΛΟΓΗΣΗΣ

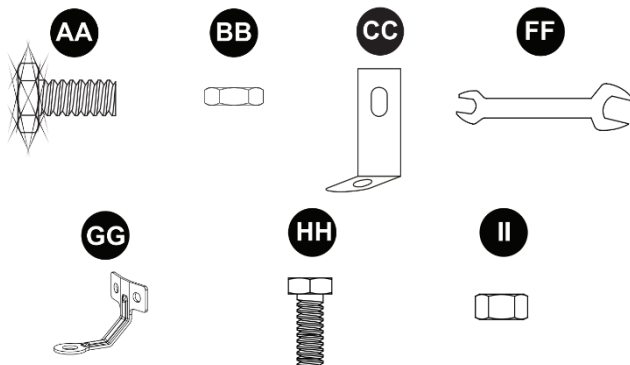

ITEM	DESCRIPTION	QTY
AA	ΜΠΟΥΛΟΝΙ Μ8x16 (ΣΥΣΚΕΥΑΣΜΕΝΟ ΜΑΖΙ ΜΕ Ε)	5
BB	ΠΑΞΙΜΑΔΙ Μ8 (ΣΥΣΚΕΥΑΣΜΕΝΟ ΜΑΖΙ ΜΕ Ε)	2
CC	ΒΑΣΗ ΣΤΗΡΙΞΗΣ	3
FF	ΓΑΛΛΙΚΟ ΚΛΕΙΔΙ	1
GG	ΣΤΕΡΕΩΤΗΣ ΓΕΙΩΣΗΣ	3
HH	ΜΠΟΥΛΟΝΙ Μ6x10	13
II	ΠΑΞΙΜΑΔΙ Μ6	6

Πριν ξεκινήσετε τη συναρμολόγηση του προϊόντος, βεβαιωθείτε ότι υπάρχουν όλα τα εξαρτήματα. Συγκρίνετε τα εξαρτήματα με τη λίστα περιεχομένων συσκευασίας και τη λίστα περιεχομένων υλικού. Εάν λείπουν ή έχουν καταστραφεί κάποια εξαρτήματα, μην επιχειρήσετε να συναρμολογήσετε το προϊόν.

Εκτιμώμενος χρόνος συναρμολόγησης: 10 λεπτά

ΕΠΙΣΚΟΠΗΣΗ ΣΥΣΚΕΥΗΣ

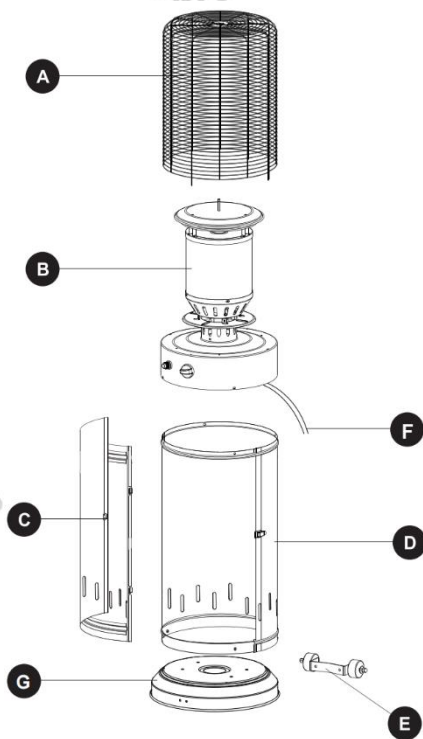

ITEM	DESCRIPTION	QTY
A	ΠΡΟΣΤΑΤΕΥΤΙΚΟ ΦΛΟΓΑΣ	1
B	ΣΥΓΚΡΟΤΗΜΑ ΚΑΥΣΤΗΡΑ	1
C	ΠΡΟΣΟΨΗ	1
D	ΔΕΞΑΜΕΝΗ	1
E	ΡΟΔΑ	1
F	ΣΩΛΗΝΑΣ	1
G	ΒΑΣΗ	1

ΤΕΧΝΙΚΑ ΧΑΡΑΚΤΗΡΙΣΤΙΚΑ

- Μεταφερόμενη θερμάστρα βεράντας/κήπου με περίβλημα κυλίνδρου.
- Το περίβλημα είναι κατασκευασμένο από αλουμίνιο, ατσάλι με επίστρωση πούδρας και ανοξειδωτο χάλυβα.
- Η θερμότητα εκπέμπεται από τον επάνω ανακλαστήρα.

Προδιαγραφές:

- Χρησιμοποιείτε μόνο προπάνιο ή βουτάνιο ή μείγμα αυτών.
- Ελάχιστη ισχύς: 5000 watt
- Μέγιστη ισχύς: 13000 watt
- Κατανάλωση:

ΚΑΤΗΓΟΡΙΑ ΣΥΣΚΕΥΗΣ:	I3+(28-30/37)		I3B/P(30)	I3B/P(50)	I3B/P(37)
ΧΩΡΑ ΠΡΟΟΡΙΣΜΟΥ:	BE, FR, IT, LU, IE, GB,GR, PT, ES, CY, CZ, LT,CH, SI, LV, TR		LU, NL, DK, FI, SE, CY, CZ, EE, LT, MT, SK, SI, BG, IS, NO, HR, RO, IT, HU, LV, GR	DE, AT, CH, SK	PL
ΕΙΔΟΣ ΑΕΡΙΟΥ:	Βουτάνιο	Προπάνιο	Βουτάνιο, Προπάνιο ή μείγμα αυτών	Βουτάνιο, Προπάνιο ή μείγμα αυτών	Βουτάνιο, Προπάνιο ή μείγμα αυτών
ΠΙΕΣΗ ΑΕΡΙΟΥ:	28-30mbar	37mbar	30mbar	50mbar	37mbar
ΠΙΕΣΗ ΕΞΟΔΟΥ ΡΥΘΜΙΣΤΗ	28-30mbar	37mbar	30mbar	50mbar	37mbar

- Χρήση του κατάλληλου ρυθμιστή σύμφωνα με την πίεση εξόδου του ρυθμιστή, όπως φαίνεται στον παραπάνω πίνακα.

ΚΑΤΗΓΟΡΙΑ ΣΥΣΚΕΥΗΣ:	I3+(28-30/37)		I3B/P(30)	I3B/P(50)	I3B/P(37)
ΕΙΔΟΣ ΑΕΡΙΟΥ:	Βουτάνιο	Προπάνιο	Βουτάνιο, Προπάνιο ή μείγμα αυτών	Βουτάνιο, Προπάνιο ή μείγμα αυτών	Βουτάνιο, Προπάνιο ή μείγμα αυτών
ΠΙΕΣΗ ΑΕΡΙΟΥ:	28-30mbar	37mbar	30mbar	50mbar	37mbar
ΣΥΝΟΛΙΚΗ ΕΙΣΟΔΟΣ ΘΕΡΜΟΤΗΤΑΣ (Hs): (Qn)	13KW (G30: 945g/h; G31: 929g/h)				
ΔΙΑΜΕΤΡΟΣ ΜΠΕΚ	1.75mm για τον κύριο καυστήρα			1.55mm για τον κύριο καυστήρα	1.59mm για τον κύριο καυστήρα

- Ο εύκαμπτος σωλήνας και ο ρυθμιστής θα πρέπει να συμμορφώνονται με τους τοπικούς κανονισμούς.
- Η πίεση εξόδου του ρυθμιστή θα πρέπει να ανταποκρίνεται στην αντίστοιχη κατηγορία αερίου στον παραπάνω πίνακα.
- Η συσκευή απαιτεί εγκεκριμένο σωλήνα μήκους 1,4m.

ΟΔΗΓΙΕΣ ΣΥΝΑΡΜΟΛΟΓΗΣΗΣ

1. Γυρίστε τη βάση ανάποδα και, στη συνέχεια, συνδέστε τη ρόδα (E) στη βάση (D) χρησιμοποιώντας 2 τμχ παξιμάδια M8 (BB) και 2 τμχ μπουλόνια M8x16 (AA).

Συνδέστε 3 τεμάχια στερεωτών γείωσης (GG) στη βάση (D) χρησιμοποιώντας 6 τμχ παξιμάδια M6(II) και 6 τμχ μπουλόνια M6x10 (HH).

Βεβαιωθείτε ότι οι ρόδες είναι παράλληλα με τη βάση.

Σφίξτε καλά τα μπουλόνια

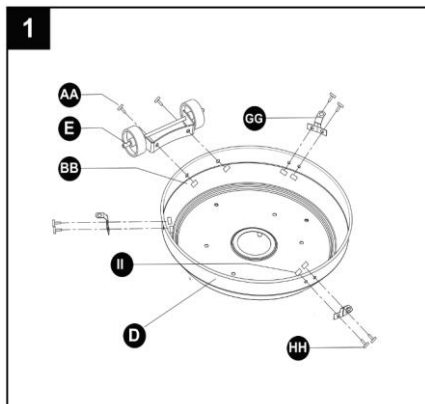

ΥΛΙΚΑ ΣΥΝΑΡΜΟΛΟΓΗΣΗΣ

BB Παξιμάδι M8 x 2

AA Μπουλόνι M8x16 x 2

GG Στερεωτής γείωσης x 3

HH Μπουλόνι M6x10 x 6

II Παξιμάδι M6 x 6

2. Τοποθετήστε τη δεξαμενή(D) στη βάση (G) χρησιμοποιώντας 3 τμχ μπουλόνια M8x16 (AA), 3 τμχ μπουλόνια M6x10 (HH), 3 τμχ βάσεις στερέωσης (CC).

ΥΛΙΚΑ ΣΥΝΑΡΜΟΛΟΓΗΣΗΣ

AA Μπουλόνι M8x16 x 3

HH Μπουλόνι M6x10 x 3

CC Βάση στήριξης x 3

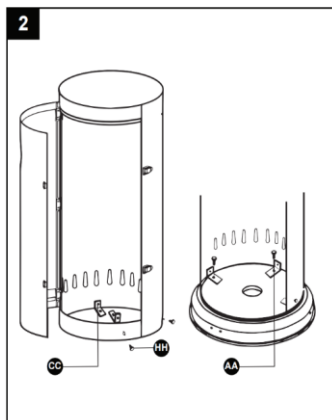

3. Στερεώστε το συγκρότημα του καυστήρα στο περίβλημα της δεξαμενής χρησιμοποιώντας 4 τμχ μπουλόνι M6x10(HH).

ΥΛΙΚΑ ΣΥΝΑΡΜΟΛΟΓΗΣΗΣ

HH Μπουλόνι M6x10  x 4

*Σημείωση: Ξεβιδώστε την ανάφλεξη, τοποθετήστε μικρή μπαταρία. σφίξτε την ανάφλεξη.
(δεν περιλαμβάνεται η μπαταρία)*

4. Τοποθετήστε το μπροστινό πλαίσιο στο περίβλημα της δεξαμενής.

5. Συνδέστε τον εύκαμπτο σωλήνα αερίου και τον ρυθμιστή χρησιμοποιώντας κλιπ και σφίξτε με κατσαβίδι.
Στερεώστε τον ρυθμιστή στον κύλινδρο αερίου και σφίξτε με κλειδί.

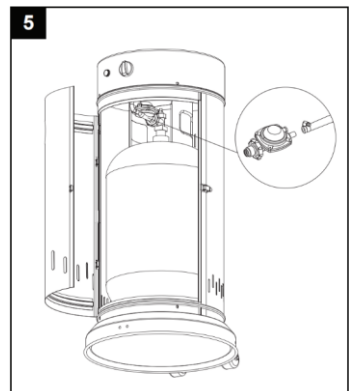
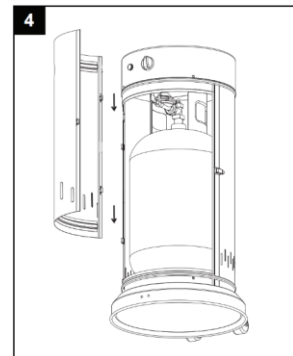
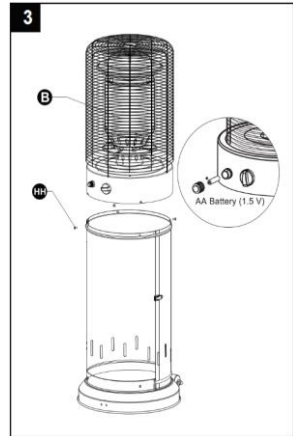

ΕΛΕΓΧΟΣ ΔΙΑΡΡΟΗΣ



ΠΡΟΕΙΔΟΠΟΙΗΣΗ: Ο έλεγχος διαρροής θα πρέπει να πραγματοποιείται ετησίως και κάθε φορά που αφαιρείται ή αντικαθίσταται ο κύλινδρος αερίου.



ΠΡΟΕΙΔΟΠΟΙΗΣΗ: Μην χρησιμοποιείτε ποτέ ανοιχτή φλόγα για να ελέγξετε για διαρροές αερίου. Βεβαιωθείτε ότι δεν υπάρχουν σπινθήρες ή ανοιχτές φλόγες στην περιοχή, ενώ ελέγχετε για διαρροές.



Έλεγχος διαρροής: Ο έλεγχος θα πρέπει να γίνεται πριν από την αρχική χρήση, καθώς και ετησίως, κάθε φορά που αντικαθίστανται ή επισκευάζονται εξαρτήματα αερίου. Μην καπνίζετε κατά την εκτέλεση αυτής της δοκιμής. Αφαιρέστε όλες τις πηγές ανάφλεξης. Γυρίστε όλα τα χειριστήρια του καυστήρα στη θέση απενεργοποίησης. Ανοίξτε τη βαλβίδα παροχής αερίου.

Απλώστε το διάλυμα υγρού σαπουνιού σε όλες τις συνδέσεις του ρυθμιστή, του εύκαμπτου σωλήνα και όλων των βαλβίδων.

Οι φυσαλίδες υποδεικνύουν διαρροή αερίου. Σφίξτε τον χαλαρό σύνδεσμο ή αντικαταστήστε το εξάρτημα. Η συσκευή θα πρέπει να ελεγχθεί από πιστοποιημένο τεχνικό εγκατάστασης αερίου.

Εάν ο η διαρροή δεν σταματάει, **κλείστε αμέσως την παροχή αερίου**, αποσυνδέστε και αναθέστε την επιθεώρηση της θερμάστρας σε πιστοποιημένο τεχνικό. Μην χρησιμοποιείτε τη συσκευή μέχρι να διορθωθεί η διαρροή.

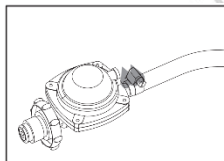

Hose / Regulator
connection

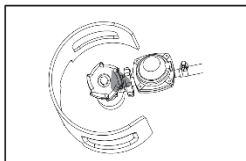

Regulator / Cylinder
connection

ΠΩΣ ΛΕΙΤΟΥΡΓΕΙ

Πριν πραγματοποιήσετε έλεγχο διαρροής, βεβαιωθείτε ότι δεν θα προκληθούν σπινθήρες και ότι βρίσκεστε σε ευρύχωρο εξωτερικό χώρο. Συνδέστε τη δεξαμενή αερίου βουτανίου/προπανίου στον ρυθμιστή και γυρίστε τη βαλβίδα της μονάδας στη θέση «OFF».

Απλώστε το διάλυμα σαπουνιού και νερού σε όλες τις συνδέσεις. Ανοίξτε την παροχή αερίου. Εάν εμφανιστούν φυσαλίδες σε οποιαδήποτε σύνδεση, ενδέχεται να υπάρχει διαρροή. **Αν μυρίσετε αέριο ή αντιληφθείτε διαρροή, κλείστε τη βαλβίδα αερίου, αποσυνδέστε τη δεξαμενή αερίου και μην χρησιμοποιήσετε τη συσκευή μέχρι να επιδιορθωθεί η διαρροή.**

Μη χρησιμοποιείτε τη θερμάστρα χωρίς να επιθεωρήσετε τον εύκαμπο σωλήνα αερίου. Εάν υπάρχουν σημάδια φθοράς ή τριβής, πρέπει να αντικαταστήσετε τον εύκαμπο σωλήνα.

ΠΩΣ ΑΝΑΒΕΙ

1. Ανοίξτε τη βαλβίδα στον κύλινδρο παροχής αερίου.
2. Πιέστε και γυρίστε το κουμπί ελέγχου στη θέση "PILOT".
3. Πιέστε το κουμπί ελέγχου και κρατήστε το για 30 δευτερόλεπτα. Ενώ κρατάτε πατημένο το κουμπί ελέγχου, πιέστε το κουμπί της ανάφλεξης αρκετές φορές μέχρι να ανάψει η φλόγα.

Σημείωση:

- Εάν μόλις έχετε συνδέσει νέο κύλινδρο, αφήστε τουλάχιστον 1 λεπτό παραπάνω, για να περάσει ο αέρας στον αγωγό αερίου.
- Όταν ανάβετε τη φλόγα, βεβαιωθείτε ότι το κουμπί ελέγχου είναι συνεχώς πατημένο προς τα κάτω ενώ πατάτε το κουμπί του αναφλεκτήρα. Αφήνετε το κουμπί ελέγχου αφού ανάψει η φλόγα.
- Εάν η φλόγα του καυστήρα δεν ανάβει ή σβήσει, επαναλάβετε το βήμα 3.

Σημαντική Σημείωση:

Όταν μπει σε λειτουργία για πρώτη φορά ο θερμαντήρας μπορεί να βγάλει μια ελαφριά μυρωδιά και καπνό. Αυτή είναι μια φυσιολογική και προσωρινή κατάσταση. Η οθόνη του πομπού θα γίνει έντονο κόκκινη λόγω της θερμότητας. Το χρώμα είναι πιο ορατό τη νύχτα. Οι φλόγες πρέπει να είναι μπλε. Αυτές οι φλόγες δεν πρέπει να έχουν κίτρινο χρώμα. Υποδεικνύει παρεμπόδιση της ροής αέρα μέσω των καυστήρων.

ΓΙΑ ΝΑ ΑΠΕΝΕΡΓΟΠΟΙΗΣΕΤΕ ΤΗ ΘΕΡΜΑΣΤΡΑ

1. Γυρίστε το κουμπί ελέγχου δεξιόστροφα στη θέση "PILOT".
2. Πατήστε και γυρίστε το κουμπί ελέγχου στη θέση "OFF".
3. Κλείστε εντελώς τη βαλβίδα στον κύλινδρο παροχής αερίου.

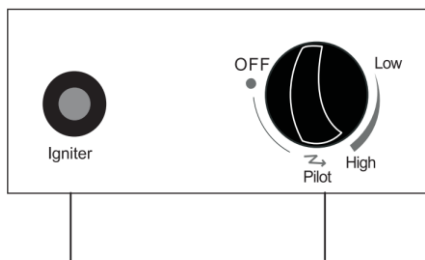

Κουμπί ανάφλεξης

Κουμπί ελέγχου

Off: η θερμάστρα σταματάει να λειτουργεί
Hi: θέση μέγιστης θερμοκρασίας
Lo: θέση ελάχιστης θερμοκρασίας

ΣΥΝΤΗΡΗΣΗ

1. Πριν από οποιαδήποτε συντήρηση, αποσυνδέετε πάντα το ρεζερβουάρ αερίου.
2. Διατηρήστε τη συσκευή μακριά από εύφλεκτα υλικά.
3. Επιθεωρήστε οπτικά τον καυστήρα για εμπόδια και διατηρήστε το περίβλημα του κυλίνδρου καθαρό.
4. Χρησιμοποιήστε μια μαλακή βούρτσα για να απαλλαγείτε από τους ήπιους λεκέδες, τη βρώμιά και το χώμα αφού ο καυστήρας έχει κρυώσει. Σκουπίστε τον με ένα μαλακό πανί.
5. Οι δύσκολες καιρικές συνθήκες μπορεί να προκαλέσουν επίμονους λεκέδες, αποχρωματισμό και ενδεχομένως διάβρωση από σκουριά.
6. Μπορεί να προκληθεί μόνιμη βλάβη εάν η σκόνη ή ο διαλύτης έρθει σε επαφή με βαμμένα ή πλαστικά εξαρτήματα σε αυτή τη μονάδα θέρμανσης.
7. Διατηρείτε τη μονάδα θέρμανσης αποθηκευμένη μακριά από το άμεσο ηλιακό φως.
8. Εάν αποθηκεύσετε αυτή τη συσκευή σε εσωτερικό χώρο, αποσυνδέστε τη δεξαμενή αερίου από τη βαλβίδα αερίου.
9. Η μη χρήση εγκεκριμένων ή παρεχόμενων από τον κατασκευαστή εξαρτημάτων/αξεσουάρ μπορεί να οδηγήσει σε ελαττωματική κατάσταση και να ακυρώσει την εγγύηση αυτής της μονάδας θέρμανσης.
10. Τοποθετείτε πάντα το καπάκι (εάν υπάρχει) ή το προστατευτικό κάλυμμα στη θερμάστρα μόλις κρυώσει και όταν δεν χρησιμοποιείται.

ΑΝΤΙΜΕΤΩΠΙΣΗ ΠΡΟΒΛΗΜΑΤΩΝ

Πρόβλημα	Πιθανή Αιτία	Λύση
Ο καυστήρας δεν ανάβει.	Το μπεκ του καυστήρα είναι βουλωμένο.	Καθαρίστε τον εγχυτήρα του καυστήρα.
	Υπάρχει χαμηλή πίεση παροχής αερίου.	Καλέστε τον προμηθευτή αερίου σας.
Η φλόγα του καυστήρα σβήνει αμέσως μετά την ανάφλεξη.	Υπάρχει χαμηλή πίεση παροχής αερίου.	Καλέστε τον προμηθευτή αερίου σας.
Η ανάφλεξη καθυστερεί.	Οι θύρες μεταφοράς του κύριου καυστήρα είναι φραγμένες.	Καθαρίστε τις θύρες του κύριου καυστήρα.
	Υπάρχει χαμηλή πίεση παροχής αερίου.	Καλέστε τον προμηθευτή αερίου σας.
Η καύση στον καυστήρα είναι ανεπαρκής.	Δεν υπάρχει αρκετός αέρας.	Ελέγξτε τις διόδους αέρα και τους καυστήρες για βρωμιά και υπολείμματα και καθαρίστε με πεπιεσμένο αέρα.
Η φλόγα του καυστήρα είναι χαμηλή.	Ο εύκαμπτος σωλήνας τροφοδοσίας είναι λυγισμένος ή στριμμένος.	Ισιώστε τον εύκαμπο σωλήνα και εκτελέστε δοκιμή διαρροής.
	Υπάρχει απόφραξη στον εγχυτήρα του καυστήρα.	Καθαρίστε ή αντικαταστήστε τον εγχυτήρα καυστήρα.
Ο πομπός λάμπει ανομοιόμορφα.	Υπάρχει απόφραξη στον εγχυτήρα του καυστήρα.	Καθαρίστε ή αντικαταστήστε τον εγχυτήρα καυστήρα.
	Η βάση δεν βρίσκεται σε επίπεδη επιφάνεια.	Τοποθετήστε τη θερμάστρα σε επίπεδη επιφάνεια.
	Υπάρχει χαμηλή πίεση παροχής αερίου.	Αντικαταστήστε τον κύλινδρο.
Υπάρχει ελαφρύς καπνός και οσμή κατά την αρχική λειτουργία.	Αυτό είναι κατάλοιπο από τη διαδικασία παραγωγής.	Αυτό θα σταματήσει μετά από περίπου 30 λεπτά λειτουργίας.
Υπάρχει πυκνός μαύρος καπνός.	Υπάρχει απόφραξη στον καυστήρα.	Κλείστε τη θερμάστρα και αφήστε την να κρυώσει. Αφαιρέστε το μπλοκάρισμα και καθαρίστε το εσωτερικό και το εξωτερικό του καυστήρα.
Ο θερμαντήρας παράγει ένα σφύριγμα όταν ο καυστήρας είναι αναμμένος.	Οι αεραγωγοί είναι αποκλεισμένοι.	Ελέγξτε τα ελάχιστα κενά εγκατάστασης και τις διόδους αέρα για συντρίμια.
	Υπάρχει αέρας στη γραμμή αερίου.	Λειτουργήστε τον καυστήρα μέχρι να καθαριστεί τελείως ο αέρας.
Ο θερμαντήρας παράγει έναν θόρυβο κρότου μόλις ανάψει ή σβήσει ο καυστήρας.	Το μέταλλο διαστέλλεται και συστέλλεται.	Αυτό είναι σύνθετος με τις θερμάστρες. Εάν ο θόρυβος είναι υπερβολικός, επικοινωνήστε με ένα εξειδικευμένο σέρβις.
Υπάρχει οσμή αερίου ακόμα και όταν το κουμπί ελέγχου βρίσκεται στη θέση OFF.	Υπάρχει διαρροή αερίου.	Εντοπίστε και διορθώστε αμέσως τη διαρροή.
	Ο έλεγχος αερίου είναι ελαττωματικός.	Αντικαταστήστε τον έλεγχο αερίου.
Υπάρχει οσμή αερίου κατά την καύση.	Υπάρχει ξένη ύλη στο αέριο ή στις θύρες του καυστήρα.	Ελέγξτε τη διόδο αερίου και τον καυστήρα.
	Ο θερμαντήρας καίει ατμούς από χρώμα ή ακαθαρσίες στον αέρα.	Σταματήστε να αποθηκεύετε και να χρησιμοποιείτε προϊόντα που προκαλούν οσμή κοντά στη θερμάστρα.
	Υπάρχει διαρροή αερίου από τη σύνδεση του ρυθμιστή και του εύκαμπτου σωλήνα, τις συνδέσεις βαλβίδων και σωλήνων και τους σωλήνες.	Εντοπίστε και διορθώστε τις διαρροές ή επικοινωνήστε με τον προμηθευτή αερίου σας.
Υπάρχει συσσώρευση άνθρακα.	Υπάρχει βρωμιά ή φιλμ στον ανακλαστήρα και την οθόνη φλόγας.	Καθαρίστε τον ανακλαστήρα και την οθόνη φλόγας.



Το προϊόν αυτό είναι κατασκευασμένο σε πλήρη συμμόρφωση με τις ισχύουσες οδηγίες της Ευρωπαϊκής Ένωσης που διέπουν ηλεκτρικές συσκευές αυτού του τύπου.



Οδηγίες για τη σωστή απόρριψη του προϊόντος σύμφωνα με την Ευρωπαϊκή Οδηγία 2002/96/ΕΚ

Εάν κάποια μέρα διαπιστώσετε ότι η συσκευή σας χρειάζεται αντικατάσταση ή δεν σας χρησιμεύει πλέον, σκεφτείτε την προστασία του περιβάλλοντος:

- 1) Μην πετάξετε την συσκευή σας μαζί με τα υπόλοιπα αστικά απόβλητα (αυτή είναι και η σημασία του αναγραφόμενου συμβόλου ανακύκλωσης).
- 2) Απευθυνθείτε στην Δημοτική Αρχή σας για να σας υποδείξει τα σημεία διάθεσης της συσκευής σας για ανακύκλωση.
- 3) Διαθέτοντας την άχρηστη πλέον συσκευή σας στα σωστά σημεία ανακύκλωσης βοηθάτε στην προστασία του περιβάλλοντος καθώς και στην εκμετάλλευση εκ νέου των υλικών της συσκευής σας.
- 4) Οι ηλεκτρικές συσκευές λόγω των υλικών κατασκευής τους εάν δεν διατεθούν σωστά μπορεί να έχουν άσχημες επιπτώσεις στο περιβάλλον και κατ' επέκταση στην υγεία μας.

Με την εγγύηση της:



BUY WAY A.E.
Λεωφόρος Τυρταίου,
31^ο χλμ. Αθηνών-Λαμίας,
19014 Αφίδνες, Ελλάδα
Τηλ.: +30 210-2464214
www.buyway.gr

FOR YOUR SAFETY

If you smell gas:

1. Shut off gas to the appliance.
2. Extinguish any open flame.
3. If odour continues, immediately call your gas supplier or the Gas Emergency Service.
4. Do not store or use petrol or other flammable vapours or liquids in the vicinity of this or any other appliance.
5. An LP cylinder not connected for use shall not be stored in the vicinity of this or any other appliance.

WARNING

1. For use outdoors or in amply ventilated areas.
2. An amply ventilated area must have a minimum of 25 % of the surface area open.
3. The surface area is the sum of the walls'surface.

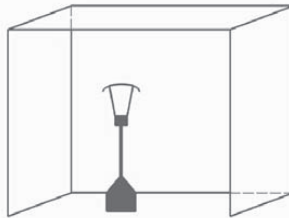

WARNING: Improper installation, adjustment, alteration, service or maintenance can cause injury or property damage. Read the installation, operating and maintenance instructions thoroughly before installing or servicing this equipment.

WARNING

Read the instructions before installation and use.

1. This appliance must be installed and the gas cylinder stored in accordance with the regulations in force.
2. Do not obstruct the ventilation holes of the cylinder housing
3. Do not move the appliance when in operation.
4. Shut off the valve at the gas cylinder or the regulator before moving the appliance.
5. The tubing or the flexible hose must be changed within the prescribed intervals.
6. Use only the type of gas and the type of cylinder specified by the manufacturer.
7. The LP tank used with your patio heater must meet the following requirements: Purchase LP tanks only with these required measurements: (31.8cm)(diameter)x(58cm)(tall) with 15kg capacity maximum.
8. In case of violent wind particular attention must be taken against tilting of the appliance. Keep the gas cylinder at least 1m away from the gas burner.
9. The injector must be installed by the manufacturer only. Do not connect the gas cylinder directly to the appliance without regulator. Use only the type of gas and the type of cylinder specified in the instructions.

A regulator (which complies with EN16129: 2013) is needed of the correct pressure corresponding to the appliance category.

Use 30mbar regulator for butane/propane under the category I3B/P(30).

Use 30mbar regulator for butane under the category I3+ (28-30/37).

Use 37mbar regulator for propane under the category I3+ (28-30/37).

Use 50mbar regulator for butane/propane under the category I3B/P(50).

It's recommended to use flexible hose that is approved under EN16436: 2014.

CAUTION

PLEASE READ CAREFULLY THE FOLLOWING SAFETY GUIDELINES BEFORE OPERATION.

- Do not use the patio heater for indoors, as it may cause personal injury or property damage.
- This outdoor heater is not intended to be installed on recreational vehicles and/or boats.
- Installation and repair should be done by a qualified service person.
- Improper installation, adjustment or alteration can cause personal injury or property damage.
- Do not attempt to alter the unit in any manner.
- Never replace or substitute the regulator with any regulator other than the factory-suggested replacement.
- Do not store or use petrol or other flammable vapours or liquids in the heater unit.
- The whole gas system, hose, regulator, pilot and burner should be inspected for leaks or damage before use, and at least annually by a qualified service person.
- All leak tests should be done with a soap solution. Never use an open flame to check for leaks.
- Do not use the heater until all connections have been leak tested.
- Turn off the gas valve immediately if smell of gas is detected. Turn Cylinder Valve OFF. If leak is at Hose/Regulator connection: tighten connection and perform another leak test. If bubbles continue appearing should be returned to hose's place of purchase. If leak is at Regulator/Cylinder Valve connection: disconnect, reconnect, and perform another leak check. If you continue to see bubbles after several attempts, cylinder valve is defective and should be returned to cylinder's place of purchase.
- Do not transport heater while it's operating.
- Do not move the heater after it has been turned off until it has cooled down.
- Keep the ventilation opening of the cylinder enclosure free and clear of debris.
- Do not paint the radiant screen, control panel or top canopy reflector.

- Control compartment, burner and circulation air passageways of the heater must be kept clean. Frequent cleaning may be required as necessary.
- The LP tank should be turned off when the heater is not in use.
- Check the heater immediately if any of the following occurs:
 - The heater does not reach temperature.
 - The burner makes a popping noise during use (a slight noise is normal when the burner is extinguished).
 - Smell of gas in conjunction with extreme yellow tipping of the burner flames.
- The LP regulator/hose assembly must be located out of pathways where people may trip over it or in area where the hose will not be subject to accidental damage.
- Any guard or other protective device removed for servicing the heater must be replaced before operating the heater.
- Adults and children should stay away from high temperature surface to avoid burns or clothing ignition.
- Children should be carefully supervised when they are in the area of the heater.
- Clothing or other flammable materials should not be hung on the heater or placed on or near the heater.
- Change the gas cylinder in a amply ventilated area, away from any ignition source (candle, cigarettes, other flame producing appliances ...).
- Check that the regulator seal is correctly fitted and able to fulfill its function, as shown in the photo (below).

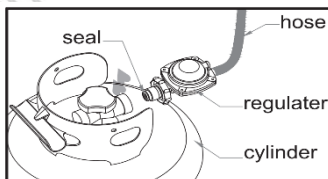

Hose/ Regulator connection and
Regulator / Cylinder connection

- Do not obstruct the ventilation holes of the cylinder housing.
- Close the gas supply at the valve of the gas cylinder or the regulator after use.
- In the event of gas leakage, the appliance shall not be used or if a light, the gas supply shall be shut off and the appliance shall be investigated and rectified before it is used again.
- Check the hose at least once per month, each time the cylinder is changed and before using the heater after a long time without use.
- The use of this appliance in enclosed areas can be dangerous and is PROHIBITED.
- Read the instructions before using this appliance. The appliance must be installed in accordance with the instructions and local regulations.
- For connection of hose and regulator, and connection of regulator and hose, please refer to photo showed above.

HEATER STAND AND LOCATION

- The heater is for outdoor use only. Always ensure that adequate air ventilation is provided.
- Always maintain proper clearance to combustibles, i.e. 100 cm and sides 100 cm minimum.
- Heater must be placed on level firm ground.
- Never operate heater in an explosive atmosphere like in areas where petrol or other flammable liquids or vapours are stored.
- To protect heater from strong wind, anchor the base securely to ground with screws (optional).

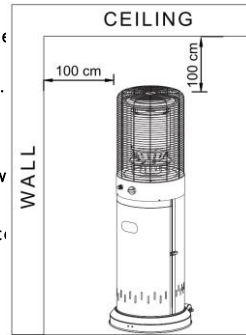

GAS REQUIREMENTS

- Use propane or butane gas only.
- The pressure regulator and hose assembly to be used must conform to local standard regulations.
- The installation must conform to local regulations, or in the absence of local regulations, with the standard for the storage and handling of liquid petroleum gases.
- A dented, rusted or damaged propane tank may be hazardous and should be checked by your tank supplier. Never use a propane tank with a damaged valve connection.
- The propane tank must be arranged to provide for vapor withdrawal from the operating cylinder.
- Never connect an unregulated propane tank to the heater.

LEAKAGE TEST

- Gas connections on the heater are leak tested at the factory prior to shipment. A complete gas tightness check must be performed at the installation site due to possible mishandling in shipment or excessive pressure being applied to the heater.
- Make a soap solution of one part liquid detergent and one part water. The soap solution can be applied with a spray bottle, brush or rag. Soap bubbles will appear in case of a leak.
- The heater must be checked with a full cylinder.
- Make sure the safety control valve is in the OFF position.
- Turn the gas supply ON.
- In case of a leak, turn off the gas supply. Tighten any leaking fittings, then turn the gas supply on and re-check.
- Never leak test while smoking.

HARDWARE

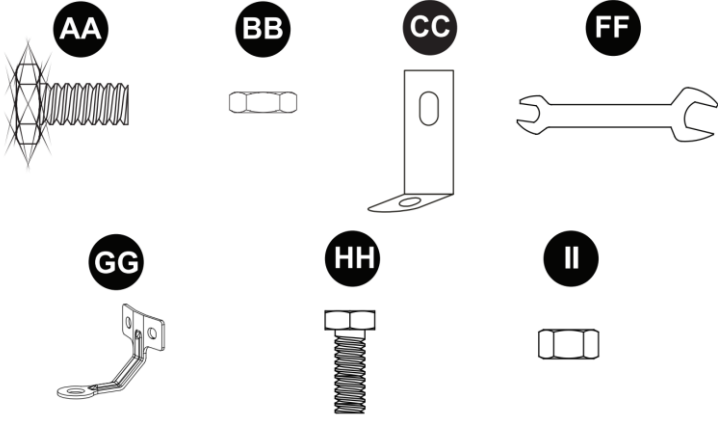

ITEM	DESCRIPTION	QTY
AA	BOLT M6x16 (PACKED WITH E)	5
BB	NUT M8 (PACKED WITH E)	2
CC	FIXER	3
FF	WRENTCH	1
GG	GROUND FIXER	3
HH	BOLT M6x10	13
II	NUT M6	6

Before beginning assembly of product, make sure all parts are present. Compare parts with package contents list and hardware contents list. If any parts are missing or damaged, do not attempt to assemble the product.

Estimated Assembly Time: 10 minutes

PARTS AND SPECIFICATIONS

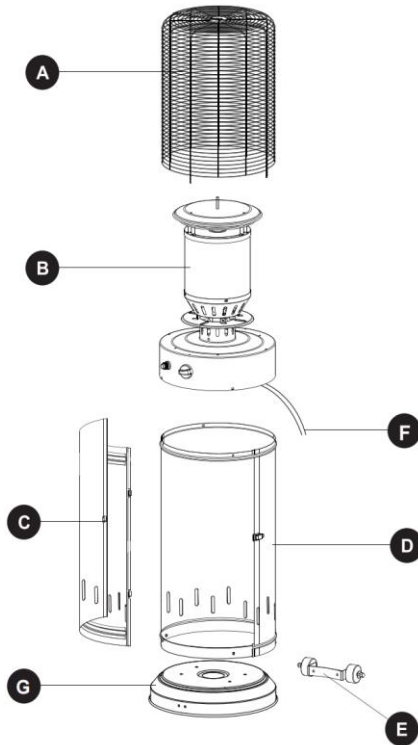

ITEM	DESCRIPTION	QTY
A	FLAME SCREEN GUAARD	1
B	BURNER ASSEMBLY	1
C	FRONT PANEL	1
D	TANK	1
E	WHEEL	1
F	HOSE	1
G	BASE	1

A. CONSTRUCTION AND CHARACTERISTICS

- Transportable terrace/garden heater with cylinder housing.
- Constructed with aluminium, powder-coated steel and stainless steel.
- Heat is emitted from the top reflector.

B. SPECIFICATIONS

- Use propane or butane gas or mixture thereof only.
- Max. wattage: 13,000 watts
- Min. wattage: 5,000 watts
- Consumption:

APPLIANCE CATEGORY:	I3+(28-30/37)		I3B/P(30)	I3B/P(50)	I3B/P(37)
COUNTRY OF DESTINATION:	BE, FR, IT, LU, IE, GB,GR, PT, ES, CY, CZ, LT,CH, SI, LV, TR		LU, NL, DK, FI, SE, CY, CZ, EE, LT, MT, SK, SI, BG, IS, NO, HR, RO, IT, HU, LV, GR	DE, AT, CH, SK	PL
TYPE OF GAS:	Butane	Propane	Butane, Propane Or their mixtures	Butane, Propane Or their mixtures	Butane, Propane Or their mixtures
GAS PRESSURE:	28-30mbar	37mbar	30mbar	50mbar	37mbar
OUTLET PRESSURE OF REGULATOR	28-30mbar	37mbar	30mbar	50mbar	37mbar

- Using the proper regulator according to outlet pressure of regulator as showed in the table

C. TABLE OF INJECTOR

APPLIANCE CATEGORY:	I3+(28-30/37)		I3B/P(30)	I3B/P(50)	I3B/P(37)
TYPE OF GAS:	Butane	Propane	Butane, Propane Or their mixtures	Butane, Propane Or their mixtures	Butane, Propane Or their mixtures
GAS PRESSURE:	28-30mbar	37mbar	30mbar	50mbar	37mbar
TOTAL HEAT INPUT (Hs):(Qn)	13KW (G30: 945g/h; G31: 929g/h)				
INJECTOR SIZE:	1.75mm for main burner			1.55mm for main burner	1.59mm for main burner

- The hose and regulator assembly must conform to local standard regulations.
- Regulator outlet pressure should meet the corresponding gas category in the table of injectors.
- The appliance requires approved hose in 1.4 m length.





ASSEMBLY INSTRUCTIONS

1. Turn the base upside down, then attach wheel assembly(E) to base(D) using 2pcs nuts M8 (BB) and 2pcs bolts M8x16(AA).

Attach 3pcs ground fixer(GG) to base(D) using 6pcs of nuts M6(II) and 6pcs bolts M6x10 (HH). Be sure that the wheel assembly is parallel to the base.



Tighten bolts securely

HARDWARE USED

- | | | |
|------------------------|---|-----|
| BB Nut M8 |  | x 2 |
| AA Bolt M8x16 |  | x 2 |
| GG Ground fixer |  | x 3 |
| HH Bolt M6x10 |  | x 6 |
| II Nut M6 |  | x 6 |

2. Fit the tank(D) on the base(G) using 3pcs of bolt M8x16(AA), 3pcs of bolt M6x10(HH), 3pcs fixers (CC).

HARDWARE USED

- | | | |
|----------------------|---|-----|
| AA Bolt M8x16 |  | x 3 |
| HH Bolt M6x10 |  | x 3 |
| CC Fixers |  | x 3 |

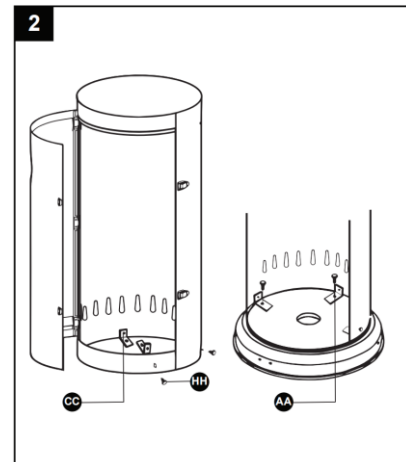
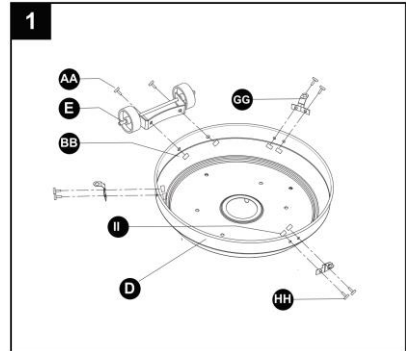

3. Secure the burner assembly to the tank housing using 4pcs bolt M6x10(HH).

HARDWARE USED

HH Bolt M6x10  x 4

Note: Unscrew the ignition, load small battery. tighten the ignition. (battery not included)

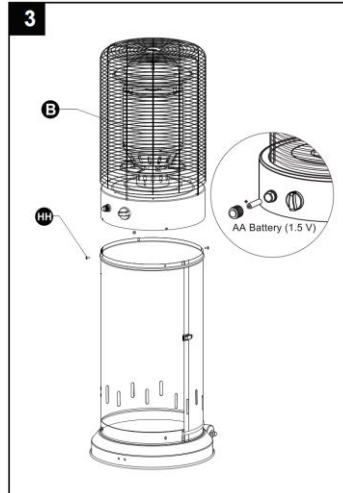

4. Install the front panel to tank housing.

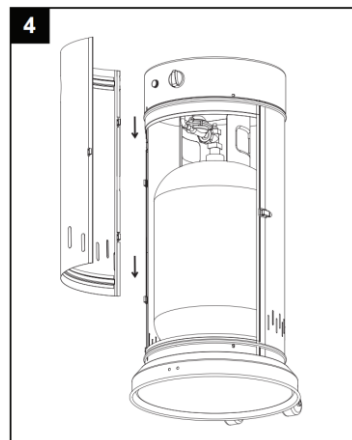

5. Connect the gas hose and regulator using clips and tighten with screwdriver. Attach the regulator to the gas cylinder and tighten with wrench.

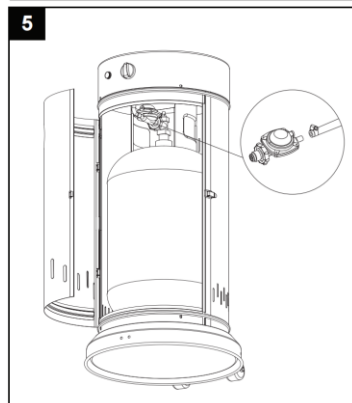

LEAK CHECK



WARNING! A leak test must be performed annually and each time a cylinder is hooked up or if a part of the gas system is replaced.



WARNING! Never use an open flame to check for gas leaks. Be certain no sparks or open flames are in the area while you check for leaks, Sparks or open flames will result in a fire or explosion, damage to property, serious bodily injury, or death.



Leak testing: This must be done before initial use, annually, and whenever any gas components are replaced or serviced. Do not smoke while performing this test, and remove all sources of ignition. See Leak Testing Diagram for areas to check. Turn all burner controls to the off position. Turn gas supply valve on.



Brush a half-and-half solution of liquid soap and water onto all joints and connections of the regulator, hose, manifolds and valves. (As step 6 where arrows show)



Bubbles will indicate a gas leak. Either tighten the loose joint or have the part replaced with one recommended by the Customer Care Department and have the patio heater inspected by a certified gas installer.

If the leak cannot be stopped, **immediately shut off the gas supply**, disconnect it, and have the patio heater inspected by a certified gas installer or dealer. Do not use the patio heater until the leak has been corrected.

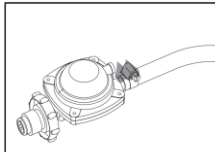

Hose / Regulator connection

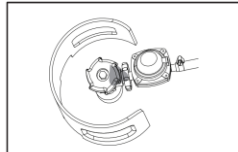

Regulator / Cylinder connection

OPERATION

Before performing a leak test, be sure that no sparks can occur and you are in a spacious outdoor area. Connect the butane/propane gas tank to the regulator and turn the valve on the unit to the "OFF" position. Brush a soap and water mixture on all connections. Turn the gas supply on; if bubbles occur on any connection there may be a leak. **If you smell gas or a leak is discovered turn the gas valve off, disconnect propane gas tank and do not use the appliance until the leak is repaired.**

Do not use the heating unit without inspecting the gas hose. If there are signs of wear or abrasion you must replace the hose (if applicable).

TO TURN THE HEATER ON

1. Turn on the valve on the gas supply cylinder.
2. Press and turn the variable control knob to the 'PILOT' position.(COUNTER-CLOCKWISE 90°)
3. Press down the variable control knob and hold for 30 seconds. While holding down the variable control knob, press the igniter button several times until the pilot flame lights. Release the variable control knob after the pilot flame lights.

NOTE:

---If a new tank has just been connected, please allow at least one minute for the air in the gas pipeline to purge out through the pilot hole.

---When lighting the pilot flame make sure that the variable control knob is continuously pressed down while pressing the igniter button. Variable control knob can be released after the pilot flame lights.

4. After the pilot flame lights, turn the variable control knob to maximum position and leave it there for 5

IMPORTANT NOTE

When lit for the first time the heater may emit a slight odour and smoke. This is a normal and temporary condition. Emitter screen will become a bright red due to the heat. The colour is more visible at night. Flame patterns should be a blue flame; These flames should not be yellow in colour. Indicating an obstruction of airflow through the burners.

TO EXTINGUISH

1. Turn control knob clockwise to the "PILOT" position.
2. Press and turn the variable control knob to "OFF" position.

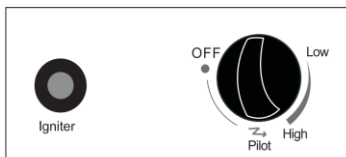

Igniter

Variable control knob

Off: the heater stop work
Hi: maximum temperature position
Lo: minimum temperature position

3. Turn off the valve on the gas supply cylinder completely.

MAINTENANCE

1. Before performing any maintenance always disconnect gas tank.
2. Keep the heating item free and clear from combustible materials.
3. Visually inspect burner for obstructions and keep tank enclosure free and clear from debris.
4. Use a soft brush to get rid of the mild stains, loose dirt and soil after the burner is completely cooled down. Wipe down with a soft cloth.
5. Harsh weather conditions may cause stubborn stains, discoloration and possibly rust pitting.
6. Permanent damage may occur if powder or solvent comes in contact with painted or plastic components on this heating unit.
7. Keep the heating unit stored away from direct sunlight.
8. If storing this unit inside, disconnect the gas tank from the gas valve.
9. Not using manufacturer approved or supplied parts/accessories may result in a defective condition and void the warranty of this heating unit.
10. Always place lid (if applicable) or protective cover on heating item once cooled and when not in use.

TROUBLESHOOTING

Problem	Cause	Solution
The burner will not light.	The burner injector is clogged.	Clean the burner injector.
	There is low gas supply pressure.	Call your gas supplier.
The burner flame goes off immediately after ignition.	There is low gas supply pressure.	Call your gas supplier.
The ignition is delayed.	The main burner carryover ports are clogged.	Clean the main burner ports.
	There is low gas pressure.	Call your gas supplier.
The combustion on the burner is inadequate.	There is not enough air.	Check the air passageways and burners for dirt and debris, and clean with compressed air.
The burner flame is low.	The supply hose is bent or twisted.	Straighten the hose and perform a leak test.
	There is blockage in the burner.	Clean or replace the burner injector.
The emitter glows uneven.	There is blockage in the burner injector.	Clean or replace the burner injector.
	The base is not on a level surface.	Place the heater on a level surface.
	The gas pressure is low.	Replace the cylinder with a new cylinder.
There is slight smoke and odour during initial operation.	This is residue from the manufacturing process.	This will stop after approximately 30 minutes of operation.
There is thick black smoke.	There is blockage in the burner.	Turn off the heater and let it cool. Remove the blockage and clean the inside and outside of the burner.
The heater produces a whistling noise when the burner is lit.	Air passageways are blocked.	Check the minimum installation clearances and air passageways for debris.
	There is air in the gas line.	Operate the burner until the air is completely purged.
The heater produces a clicking noise just after the burner is lit.	The metal is expanding and contracting.	This is common with heaters. If noise is excessive, contact a qualified service person.
There is a gas odour even when the control knob is in the OFF position.	There is a gas leak.	Locate and correct the leak immediately.
	The gas control is defective.	Replace the gas control.
There is a gas odour during combustion.	There is foreign matter in the gas or on the burner ports.	Check the gas passageway and burner.
	The heater is burning vapours from paint or impurities in the air.	Stop storing and using odour-causing products near the heater.
	There is gas leaking from the regulator and hose connection, the valve and pipe connections, and the pipes.	Locate and correct the leaks, or contact your gas supplier.
There is carbon build-up.	There is dirt or film on the reflector and flame screen.	Clean the reflector and flame screen.



This product is in strict conformity with all the valid directives of European Union applying on this type of electrical appliances.

Instructions for the correct disposal of the unit according to European directive 2002/96/EU



Should you find one day that your appliance needs to be replaced or if it is of no further use to you, think of the protection of the environment:

- 1) Do not dispose your appliance along with the rest of the public waste (this is also the meaning of the shown recycling sign).
- 2) Contact your Public Authorities and they will instruct you of the recycling centers to which your appliances must be disposed.
- 3) Correct disposal of your appliance helps the protection of the environment as well as the recycling of the appliance components.
- 4) The electrical appliances due to their construction materials, if not correctly disposed, may lead to environmental and furthermore health hazards.

With the warranty of:



BUY WAY S.A.
Tyrtaiou Avenue,
31st km Athinon-Lamias,
19014 Afidnes, Greece
Tel.: +30 210-2464214
www.buyway.gr